

**Betriebsanleitung  
Manuel d'utilisation  
Operator's manual  
Manuale di istruzioni  
Gebruikershandleiding  
Manual de instrucciones  
Manual de instruções  
Οδηγίες Χρήσης  
Kullanım kilavuzu  
Bruksanvisning  
Brugsanvisning  
Käyttöohjeet**

**Нáвод к пoуžití  
Instrukcje obsługi  
Használati utasítás  
Руководство с инструкциями  
Priručnik za uporabo  
Priročnik za uporabo  
Návod na použitie  
Manual de instrucfiuni  
Instrukcijų vadovas  
Operatora rokasgrāmat  
Kasutusjuhend  
Priručnik sa uputstvima**



**PM-4660 S1  
PM-4655 S4**

<http://www.dolmar.com>

**DOLMAR**



**Handgeführter Rasenmäher**  
**Tondeuse à conducteur marchant**  
**Pedestrian controlled lawnmower**  
**Rasaerba con operatore a piedi**  
**Lopend bediende grasmaaier**  
**Cortadora de pasto con conductor de pie**  
**Cortador de relva com operador a pé**  
**Χλοοκοπτικό με όρθιο χειριστή**  
**Yaya kumandali çim biçme makinesi**  
**Gräsklippare med operatör till fots**  
**Plæneklipper til gående fører**  
**Seisaaltan ajettava ruohonleikkuri**  
**Sekačka se stojící obsluhou**  
**Kosiarka z operatorem chodzącym**  
**Lábbal szabályozható fűnyíró**  
**Газонокосилка с пешеходным управлением**  
**Kosilica sa vozačom koji hoda**  
**Kosilnica za stoječega delavca**  
**Kosačka so stojacou obsluhou**  
**Maşină de tuns iarba cu conducător pedestru**  
**Žoliapjové su stovinčiu operatoriumi**  
**Stumjama zāliena pļaujmašīna**  
**Seisva juhiga muruniitja**  
**Kosilica sa vozačem na nogama**

<b>D</b>	DEUTSCH - Übersetzung der Originalbetriebsanleitung (Istruzioni Originali) .....	6 - 16
<b>F</b>	FRANÇAIS - Traduction de la notice originale (Istruzioni Originali) .....	6 - 19
<b>GB</b>	ENGLISH - Translation of the original instructions (Istruzioni Originali) .....	7 - 22
<b>I</b>	ITALIANO - <b>Istruzioni Originali</b> .....	7 - 25
<b>NL</b>	NEDERLANDS - Vertaling van de oorspronkelijke gebruiksaanwijzing (Istruzioni Originali) .....	8 - 28
<b>E</b>	ESPAÑOL - Traducción del Manual Original (Istruzioni Originali) .....	8 - 31
<b>P</b>	PORTUGUÊS - Tradução do manual original (Istruzioni Originali) .....	8 - 34
<b>GR</b>	ΕΛΛΗΝΙΚΑ - Μετάφραση του πρωτοτύπου των οδηγιών χρήσης (Istruzioni Originali) .....	9 - 37
<b>TR</b>	TÜRKÇE - Orijinal Talimatların Tercümesi (Istruzioni Originali) .....	9 - 40
<b>S</b>	SVENSKA - Översättning av bruksanvisning i original (Istruzioni Originali) .....	10 - 43
<b>DK</b>	DANSK - Oversættelse af den originale brugsanvisning (Istruzioni Originali) .....	10 - 46
<b>FIN</b>	SUOMI - Alkuperäisten ohjeiden käännös (Istruzioni Originali) .....	10 - 49
<b>CZ</b>	ČESKY - Překlad původního návodu k používání (Istruzioni Originali) .....	11 - 52
<b>PO</b>	POLSKI - Tłumaczenie instrukcji oryginalnej (Istruzioni Originali) .....	11 - 55
<b>HU</b>	MAGYAR - Eredeti használati utasítás fordítása (Istruzioni Originali) .....	12 - 58
<b>RU</b>	РУССКИЙ - Перевод оригинальных инструкций (Istruzioni Originali) .....	12 - 61
<b>HR</b>	HRVATSKI - Prijevod originalnih uputa (Istruzioni Originali) .....	12 - 64
<b>SLO</b>	SLOVENŠČINA - Prevod izvirnih navodil (Istruzioni Originali) .....	13 - 67
<b>SK</b>	SLOVENSKY - Preklad pôvodného návodu na použitie (Istruzioni Originali) .....	13 - 70
<b>RO</b>	ROMÂN - Traducerea manualului fabricantului (Istruzioni Originali) .....	14 - 73
<b>LT</b>	LIETUVIŠKAI - Originalių instrukcijų vertimas (Istruzioni Originali) .....	14 - 76
<b>LV</b>	LATVIEŠU - Instrukciju tulkojums no oriģinālvalodas (Istruzioni Originali) .....	14 - 79
<b>ET</b>	EESTI - Algupärase kasutusjuhendi tõlge (Istruzioni Originali) .....	15 - 82
<b>CS</b>	SRPSKI - Prevod originalnih uputstva (Istruzioni Originali) .....	15 - 85

1.1

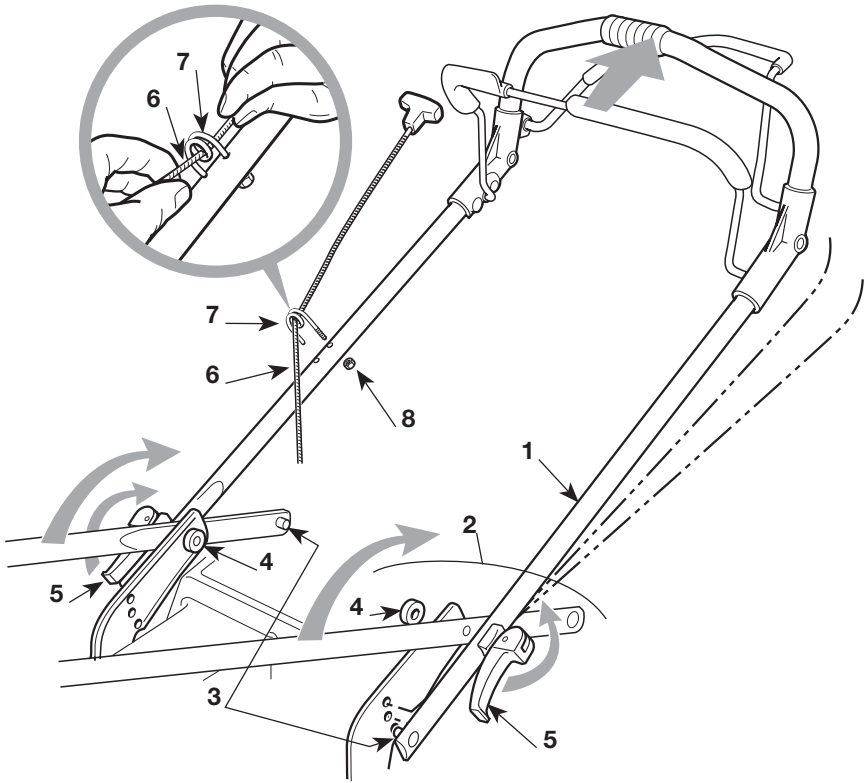

1.2

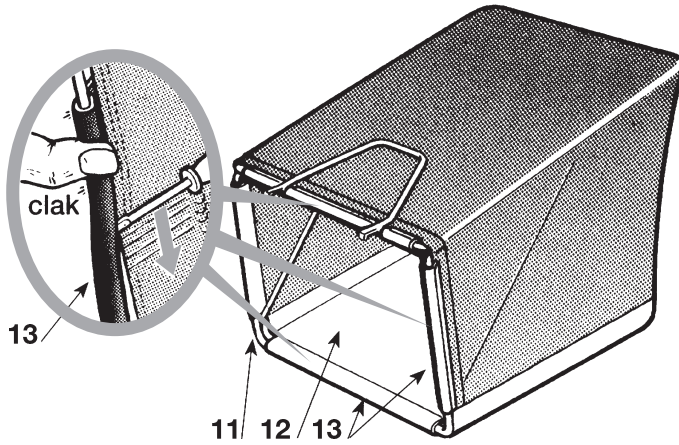

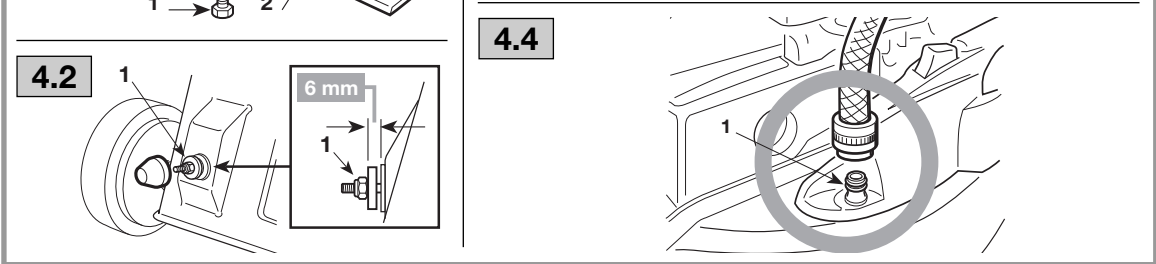
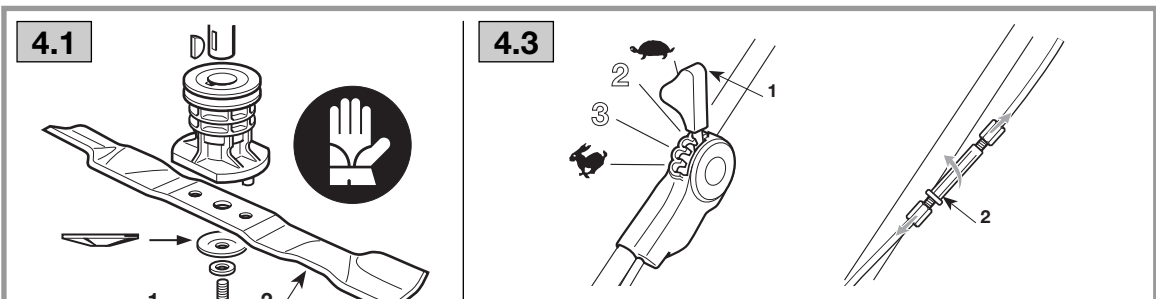
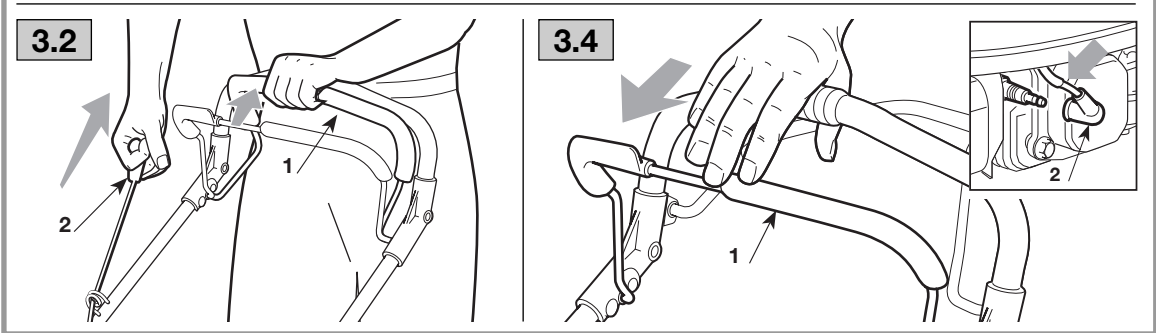
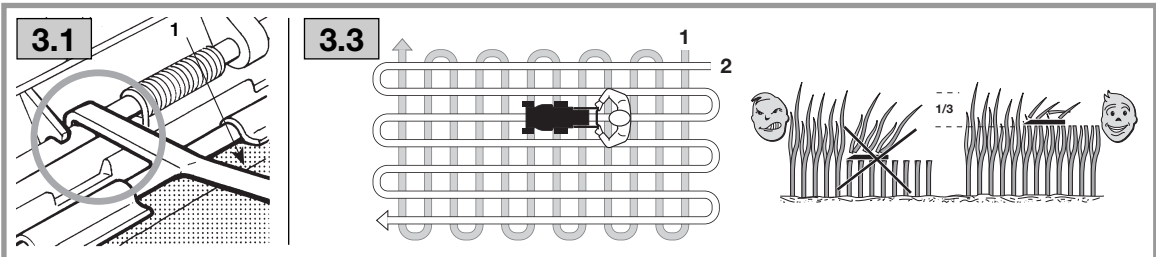
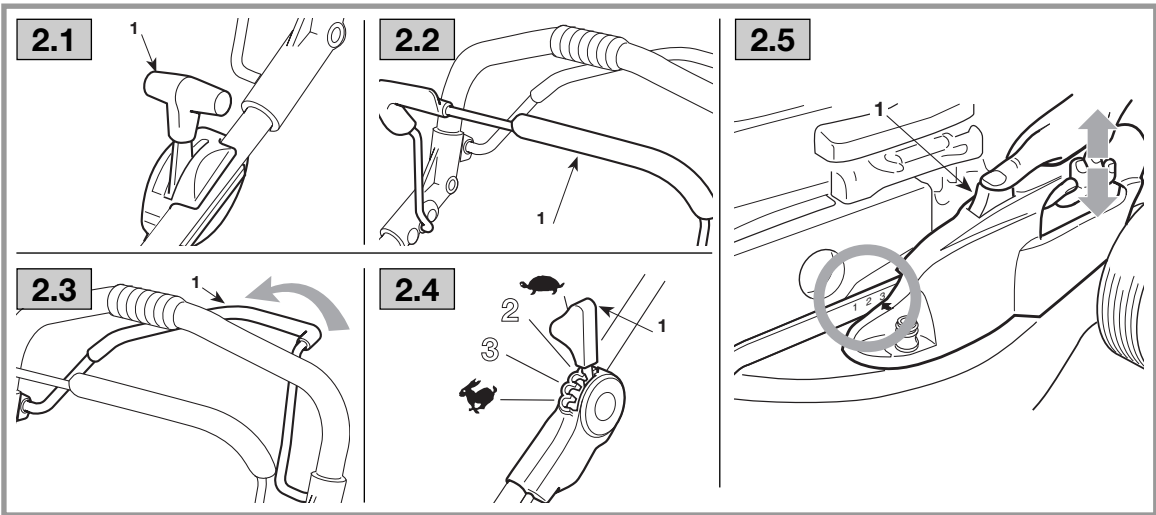

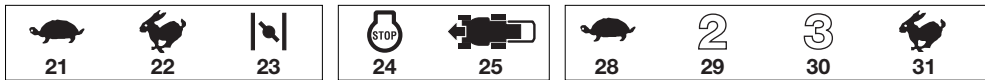
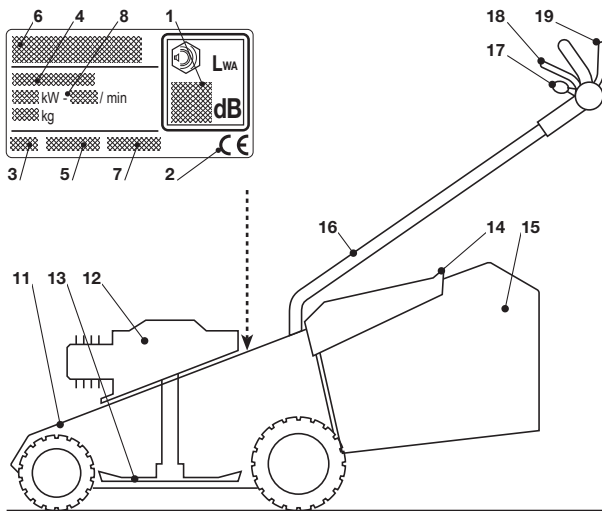

**D**

**KENNUNGSSCHILD UND MASCHINENBAUTEILE**

- 1. Schalleistungspegel gemäß Richtlinie 2000/14/CE
- 2. Konformitätszeichen (CE) nach der Richtlinie 2006/42/EG
- 3. Herstellungsjahr
- 4. Typ des Rasenmähers
- 5. Kennnummer
- 6. Name und Anschrift des Herstellers
- 7. Artikelnummer
- 8. Motorleistung und Drehzahl
  
- 11. Fahrgestell 12. Motor 13. Schneidwerkzeug (Messer) 14. Prallblech 15. Grasfangeinrichtung 16. Griff 17. Gashebel 18. Hebel der Motorbremse 19. Kupplungshebel

**BESCHREIBUNG DER SYMBOLE AN DEN STEUERHEBELN (wo vorgesehen)**

- 21. Langsam 22. Schnell 23. Starter
- 24. Motor Stillstand 25. Eingeschalteter Antrieb
- 28. Geschwindigkeit «1» 29. Geschwindigkeit «2»
- 30. Geschwindigkeit «3» 31. Geschwindigkeit «4»

**SICHERHEITSVORSCHRIFTEN** - Bitte seien Sie bei der Benutzung Ihres Rasenmähers vorsichtig. Aus diesem Grund haben wir am Gerät Symbole angebracht, die Sie auf die wichtigsten Vorsichtsmaßnahmen hinweisen. Die Bedeutung der Symbole ist nachstehend erklärt. Wir weisen auch noch einmal ausdrücklich auf die Sicherheitsanweisungen hin, die Sie in dem entsprechenden Kapitel der Bedienungsanleitung finden.

- 41. **Achtung:** Vor dem Gebrauch des Rasenmähers lesen Sie die Gebrauchsanweisungen.
- 42. **Auswurfisiko.** Während des Gebrauchs, halten Sie Dritte von der Arbeitszone entfernt.
- 43. **Schneiderisiko.** Messer in Bewegung. Führen Sie nicht Hände oder Füße in die Öffnung unter dem Schneidwerk. Nehmen Sie die Zündkerzenkappe ab und lesen Sie die Anweisungen bevor Sie jede Wartung- oder Reparaturarbeit beginnen.

**Maximale Geräusch- und Vibrationswerte**

Für Modell .....	PM-	4660 S1	4655 S4
Gewichteter Schalldruck am Ohr des Bedieners			
(gemäß der Norm 81/1051/EWG) .....	db(A)	81,1	82,
- Messungsgenauigkeit (2006/42/EG - EN 27574) .....	db(A)	0,3	0,3
Gemessener Schalleistungspegel (gemäß Richtlinie 2000/14/EG, 2005/88/EG) .....			
.....	db(A)	94,3	95,1
- Messungsgenauigkeit (2006/42/EG - EN 27574) .....	db(A)	0,2	0,4
Garantierter Schalleistungspegel (gemäß Richtlinie 2000/14/EG, 2005/88/EG) .....			
.....	db(A)	96	96
Gewichteter Vibrationspegel (gemäß der Norm EN 1033) ..			
.....	m/s <sup>2</sup>	4,17	9,0
- Messungsgenauigkeit (2006/42/EG - EN 12096) .....	m/s <sup>2</sup>	0,4	0,3

**F**

**ETIQUETTE D'IDENTIFICATION ET COMPOSANTS DE LA MACHINE**

- 1. Niveau de puissance acoustique selon la directive 2000/14/CE
- 2. Marquage de conformité selon la directive 2006/42/CE
- 3. Année de fabrication
- 4. Type de tondeuse
- 5. Numéro de série
- 6. Nom et adresse du Constructeur
- 7. Code Article
- 8. Puissance moteur et régime
  
- 11. Carter de coupe 12. Moteur 13. Lame de coupe 14. Pare-pierres (déflecteur) 15. Sac de ramassage d'herbe 16. Guidon 17. Levier d'accélérateur 18. Levier de frein de lame 19. Levier d'embrayage d'avancement

**DESCRIPTIONS DES SYMBOLES QUI APPARAISSENT SUR LES COMMANDES (là où ils sont prévus)**

- 21. Lent 22. Rapide 23. Starter
- 24. Arrêt du moteur 25. Traction insérée
- 28. Vitesse «1» 29. Vitesse «2» 30. Vitesse «3» 31. Vitesse «4»

**PRESCRIPTIONS DE SECURITÉ** - Votre tondeuse doit être utilisée avec prudence. Dans ce but, des pictogrammes destinés à vous rappeler les principales précautions d'utilisation ont été placés sur la machine. Leur signification est donnée ci-dessous. Nous vous recommandons également de lire attentivement les consignes de sécurité données au chapitre correspondant du présent manuel.

41. **Attention:** Lire le manuel d'utilisateur avant d'utiliser la tondeuse.
42. **Risque de projection.** Tenir les tierces personnes en dehors de la zone d'utilisation.
43. **Risque de coupure.** Lame tournante. Ne pas introduire les mains et les pieds dans l'enceinte de lame. Débrancher le capuchon de bougie et consulter le livret d'instructions avant tout travail d'entretien ou de réparation.

#### Valeurs maximales de bruit et de vibrations

Pour le modèle ..... PM- 4660 S1 4655 S4

Niveau de pression acoustique à l'oreille de l'opérateur (en référence à la norme 81/1051/CEE) .....	db(A)	81,1	82,
- Incertitude de la mesure (2006/42/CE - EN 27574) ...	db(A)	0,3	0,3

Niveau de puissance acoustique mesuré (en référence à la directive 2000/14/CE, 2005/88/CE).....	db(A)	94,3	95,1
- Incertitude de la mesure (2006/42/CE - EN 27574) ...	db(A)	0,2	0,4

Niveau de puissance acoustique garanti (en référence à la directive 2000/14/CE, 2005/88/CE).....	db(A)	96	96
--	-------	----	----

Niveau de vibrations (en référence à la norme EN 1033) m/s <sup>2</sup>	4,17	9,0
- Incertitude de la mesure (2006/42/CE - EN 12096) .....	m/s <sup>2</sup>	0,4 0,3

**GB**

#### IDENTIFICATION LABEL AND MACHINE COMPONENTS

1. Acoustic power level according to EEC directive 2000/14/CE
2. Conformity mark according to directive 2006/42/EC
3. Year of manufacture
4. Lawnmower type
5. Serial number
6. Name and address of Manufacturer
7. Article Code
8. Engine power and speed
  
11. Chassis
12. Engine
13. Blade
14. Stone-guard
15. Grass-catcher
16. Handle
17. Throttle control
18. Engine brake lever
19. Drive engagement lever

#### DESCRIPTION OF THE SYMBOLS SHOWN ON THE CONTROLS (where present)

21. Slow
22. Fast
23. Choke
24. Engine stop
25. Transmission engaged
28. Speed «1»
29. Speed «2»
30. Speed «3»
31. Speed «4»

**SAFETY REQUIREMENTS** - Your lawnmower should be used with due care and attention. Symbols have therefore been placed on various parts of the machine to remind you of the main precautions to be taken. Their full meanings are explained later on. You are also asked to carefully read the safety regulations in the applicable chapter of this handbook.

41. **Important:** Read the instruction handbook before using the machine.
42. **Danger of thrown objects.** Keep other people at a safe distance whilst working.
43. **Danger of cutting.** Blades in movement. Do not put hands or feet near the blades. Remove the spark plug lead and read instructions before carrying out any repair or maintenance.

#### Maximum noise and vibration levels

For model ..... PM- 4660 S1 4655 S4

Operator ear noise pressure level (according to regulation 81/1051/EEC) .....	db(A)	81,1	82,
- Measurement uncertainty (2006/42/EC - EN 27574)	db(A)	0,3	0,3

Measured acoustic output level (according to directive 2000/14/EC, 2005/88/EC) .....	db(A)	94,3	95,1
- Measurement uncertainty (2006/42/EC - EN 27574)	db(A)	0,2	0,4

Guaranteed acoustic output level (according to directive 2000/14/EC, 2005/88/EC) .....	db(A)	96	96
--	-------	----	----

Vibration level (according to the standard EN 1033) ..	m/s <sup>2</sup>	4,17	9,0
- Measurement uncertainty (2006/42/EC - EN 12096)	m/s <sup>2</sup>	0,4	0,3

**I**

#### ETICHETTA DI IDENTIFICAZIONE E COMPONENTI DELLA MACCHINA

1. Livello potenza acustica secondo la direttiva 2000/14/CE
2. Marchio di conformità secondo la direttiva 2006/42/CE
3. Anno di fabbricazione
4. Tipo di rasaerba
5. Numero di matricola
6. Nome e indirizzo del Costruttore
7. Codice Articolo
8. Potenza del motore e regime

11. Chassis
12. Motore
13. Coltello (Lama)
14. Parasassi
15. Sacco di raccolta
16. Manico
17. Comando acceleratore
18. Leva freno motore
19. Leva innesto trazione

#### DESCRIZIONE DEI SIMBOLI RIPORTATI SUI COMANDI (dove previsti)

21. Lento
22. Veloce
23. Starter
24. Arresto motore
25. Trazione inserita
28. Velocità «1»
29. Velocità «2»
30. Velocità «3»
31. Velocità «4»

**PRESCRIZIONI DI SICUREZZA** - Il vostro rasaerba deve essere utilizzato con prudenza. A tale scopo, sulla macchina sono stati posti dei pittogrammi, destinati a ricordarvi le principali precauzioni d'uso. Il loro significato è spiegato qui di seguito. Vi raccomandiamo inoltre di leggere attentamente le norme di sicurezza riportate nell'apposito capitolo del presente libretto.

41. **Attenzione:** Leggere il libretto di istruzioni prima di usare la macchina.
42. **Rischio di espulsione.** Tenere le persone al di fuori dell'area di lavoro, durante l'uso.
43. **Rischio di tagli.** Lame in movimento. Non introdurre mani o piedi all'interno dell'alloggiamento lama. Scollegare il cappuccio della candela e leggere le istruzioni prima di effettuare qualsiasi operazione di manutenzione o riparazione.

#### Valori massimi di rumorosità e vibrazioni

Per Modello ..... PM- 4660 S1 4655 S4

Livello di pressione acustica orecchio operatore (in base alla norma 81/1051/CEE) .....	db(A)	81,1	82,
- Incertezza di misura (2006/42/CE - EN 27574) .....	db(A)	0,3	0,3

Livello di potenza acustica misurato (in base alla direttiva 2000/14/CE, 2005/88/CE) .....	db(A)	94,3	95,1
- Incertezza di misura (2006/42/CE - EN 27574) .....	db(A)	0,2	0,4

Livello di potenza acustica garantito (in base alla direttiva 2000/14/CE, 2005/88/CE) .....	db(A)	96	96
---	-------	----	----

Livello di vibrazioni (in base alla norma EN 1033) .....	m/s <sup>2</sup>	4,17	9,0
- Incertezza di misura (2006/42/CE - EN 12096) .....	m/s <sup>2</sup>	0,4	0,3

**IDENTIFICATIETABEL EN ONDERDELEN VAN DE MACHINE**

- Niveau van de geluidssterke volgens de richtlijn 2000/14/CE
- EG-merkteken volgens richtlijn 2006/42/CE
- Productiejaar
- Type grasmaaier
- Serienummer
- Naam en adres van de Fabrikant
- Artikelcode
- Vermogen motor en toerental

- Chassis
- Motor
- Mes (maaiblad)
- Deflector
- Opvangzak
- Handgreep
- Versnellingshendel
- Bedieningshendel rem
- Bedieningshendel tractie

**BESCHRIJVING VAN DE SYMBOLEN AANGEGEVEN OP DE BEDIENINGEN (indien voorzien)**

- Langzaam
- Snel
- Choke
- Motor stoppen
- Aandrijving ingeschakeld
- Snelheid «1»
- Snelheid «2»
- Snelheid «3»
- Snelheid «4»

**VEILIGHEIDSVOORSCHRIFTEN** - Gebruik uw grasmaaier met de nodige voorzichtigheid. Om u tot voorzichtigheid te manen is uw maaier voorzien van een reeks van pictogrammen die wijzen op de belangrijkste gebruiksvoorschriften. Hun betekenis is hieronder weergegeven. Wij raden u met klem aan om ook de veiligheidsvoorschriften in het volgende hoofdstuk van deze handleiding door te lezen.

- Waarschuwing:** Lees de gebruiksaanwijzing vóórdat u deze maaier gebruikt.
- Gevaar voor wegschietende voorwerpen.** Houd overige personen uit de buurt tijdens het gebruik van deze maaier.
- Risico dat u zichzelf snijdt.** Het mes is in beweging. Houd uw handen of uw voeten in geen geval in de buurt van of onder de opening van het mes. Neem de bougiekap van de bougie voor u onderhoud of reparaties aan uw maaier uitvoert.

**Maximale waarden voor geluid en trillingen**

Voor model ..... PM- 4660 S1 4655 S4

Geluidsdruk niveau aan het oor van de bediener (op basis van de norm 81/1051/EEG)..... db(A)	81,1	82,
- Meetonzekerheid (2006/42/CE - EN 27574) ..... db(A)	0,3	0,3

Gemeten geluidsniveau (volgens de richtlijn 2000/14/EG, 2005/88/EG)..... db(A)	94,3	95,1
- Meetonzekerheid (2006/42/CE - EN 27574) .....db(A)	0,2	0,4

Gegarandeerd geluidsniveau (volgens de richtlijn 2000/14/EG, 2005/88/EG)..... db(A)	96	96
---	----	----

Trillingsniveau (op basis van de norm EN 1033) ..... m/s <sup>2</sup>	4,17	9,0
- Meetonzekerheid (2006/42/CE - EN 12096) ..... m/s <sup>2</sup>	0,4	0,3

**ETIQUETA DE IDENTIFICACIÓN Y COMPONENTES DE LA MÁQUINA**

- Nivel de potencia acústica según la directiva 2000/14/CE
- Marca de conformidad según la directiva 2006/42/CE
- Año de fabricación
- Tipo de cortadora de pasto
- Número de matrícula
- Nombre y dirección del Constructor
- Código Artículo
- Potencia motor y régimen
- Chasis
- Motor
- Cuchilla (hoja)
- Parapiedras
- Saco de recogida
- Mango
- Mando acelerador
- Palanca freno motor
- Palanca embrague tracción

**DESCRIPCIONES DE LOS SÍMBOLOS INDICADOS EN LOS MANDOS (donde estuvieran previstos)**

- Lento
- Rápido
- Cebador
- Parada motor
- Tracción engranada
- Velocidad «1»
- Velocidad «2»
- Velocidad «3»
- Velocidad «4»

**REQUISITOS DE SEGURIDAD** - Su cortacésped debe ser utilizado con prudencia. Con este fin se han colocado en la máquina pictogramas destinados a recordarle las principales precauciones de uso. Su significado se explica a continuación: Le recomendamos además que lea atentamente las normas de seguridad que hallará en el capítulo correspondiente del presente libro.

- Atención:** Leer el libro de instrucciones antes de usar la máquina.
- Riesgo de expulsión.** Mientras se usa, mantener a terceras personas lejos del área de trabajo.
- Riesgo de corte.** Cuchillas en movimiento. No introducir las manos o los pies en el alojamiento de la cuchilla. Desconectar el casquillo de la bujía y leer las instrucciones antes de efectuar cualquier operación de mantenimiento o reparación.

**Valores máximos de ruido y vibraciones**

Para modelo ..... PM- 4660 S1 4655 S4

Nivel de presión acústica en el oído del operador (conforme a la norma 81/1051/CEE) ..... db(A)	81,1	82,
- Incertidumbre de medida (2006/42/CE - EN 27574) db(A)	0,3	0,3

Nivel de potencia acústica medido (conforme a la directiva 2000/14/CE, 2005/88/CE) ..... db(A)	94,3	95,1
- Incertidumbre de medida (2006/42/CE - EN 27574) db(A)	0,2	0,4

Nivel de potencia acústica garantizado (conforme a la directiva 2000/14/CE, 2005/88/CE).... db(A)	96	96
---	----	----

Nivel de vibraciones (conforme a la norma EN 1033) . m/s <sup>2</sup>	4,17	9,0
- Incertidumbre de medida (2006/42/CE - EN 12096) m/s <sup>2</sup>	0,4	0,3

**ETIQUETA DE IDENTIFICAÇÃO E COMPONENTES DA MÁQUINA**

- Nível de potência acústica conforme a directriz 2000/14/CE
- Marca de conformidade segundo a directiva 2006/42/CE
- Ano de construção
- Tipo de relvadeira
- Número de matrícula
- Nome e endereço do Construtor
- Código do Artigo
- Potência do motor e regime de funcionamento

- Chassis
- Motor
- Faca (lâmina)
- Pára-pedras
- Saco recolhedor
- Braço
- Comando acelerador
- Alavanca freio motor
- Alavanca engate tracção

**DESCRIÇÕES DOS SÍMBOLOS CONTIDOS NOS COMANDOS (onde previstos)**

- Lenta
- Rápida
- Starter
- Paragem motor
- Tracção engatada
- Velocidade «1»
- Velocidade «2»
- Velocidade «3»
- Velocidade «4»

**DISPOSIÇÕES DE SEGURANÇA** - A sua relvadeira deve ser usada com cuidado. Para este fim, foram colocadas na máqui-



na alguns pictogramas com a finalidade de lembrar-lhe as principais precauções para o uso. O significado de tais pictogramas é explicado aqui a seguir. Recomendamos também para ler atentamente as normas de segurança contidas no capítulo apropriado deste livrete.

- 41. Cuidado:** Antes de utilizar a máquina ler o livrete de instruções.
- 42. Risco de expulsão.** Durante a utilização, afastar as pessoas da zona de trabalho.
- 43. Perigos de cortes.** Lâminas em movimento. Nunca introduzir mãos ou pés no interior do alojamento da lâmina. Desligar a tampa da vela e ler as instruções antes de efetuar qualquer operação de manutenção ou reparação.

#### Valores máximos de ruído e vibrações

Para modelo ..... PM- 4660 S1 4655 S4

Pressão acústica no ouvido do operador (em conformidade com a directiva 81/1051/CEE)..... db(A) 81,1 82,  
- Incerteza de medição (2006/42/CE - EN 27574) .. db(A) 0,3 0,3

Nível de potência acústica medido (conforme a directiva 2000/14/CE, 2005/88/CE) ..... db(A) 94,3 95,1  
- Incerteza de medição (2006/42/CE - EN 27574) .. db(A) 0,2 0,4

Nível de potência acústica garantido (conforme a directiva 2000/14/CE, 2005/88/CE) ..... db(A) 96 96

Nível de vibrações (conforme a norma EN 1033) ..... m/s<sup>2</sup> 4,17 9,0  
- Incerteza de medição (2006/42/CE - EN 12096) .... m/s<sup>2</sup> 0,4 0,3

#### GR

#### ΕΤΙΚΕΤΑ ΠΡΟΣΔΙΟΡΙΣΜΟΥ ΚΑΙ ΕΞΑΡΤΗΜΑΤΩΝ ΤΟΥ ΜΗΧΑΝΗΜΑΤΟΣ

1. Στάθμη ακουστικής πίεσης σύμφωνα με την οδηγία 2000/14/EK
2. Σήμα συμμόρφωσης σύμφωνα με την οδηγία 2006/42/EK
3. Έτος κατασκευής
4. Τύπος χλοοκοπτικού
5. Αριθμός κατασκευής
6. Ονομα και διεύθυνση του Κατασκευαστή
7. Κωδικός προϊόντος
8. Ισχύς κινητήρα και φορτίο

11. Σασί
12. Κινητήρας
13. Λεπίδα
14. Προστασία για πέτρες
15. Σάκος περισυλλογής
16. Τιμόνι
17. Μοχλός γκάζι
18. Μοχλός φρένου κινητήρα
19. Μοχλός συμπλέκτη

#### ΠΕΡΙΓΡΑΦΗ ΤΩΝ ΣΥΜΒΟΛΩΝ ΣΤΑ ΧΕΙΡΙΣΤΗΡΙΑ (όπου υπάρχουν)

21. αργά
22. γρήγορα
23. starter
24. σβήσιμο κινητήρα
25. σύμπλεξη σασμάν
28. Ταχύτητα «1»
29. Ταχύτητα «2»
30. Ταχύτητα «3»
31. Ταχύτητα «4»

**ΚΑΝΟΝΕΣ ΑΣΦΑΛΕΙΑΣ** - Το χλοοκοπτικό πρέπει να χρησιμοποιείται με προσοχή. Γι' αυτό το σκοπό πάνω στο μηχανήμα υπάρχουν ιδιογράμματα που σας υπενθυμίζουν τα κυριότερα προφυλακτικά μέτρα κατά τη χρήση. Η σημασία τους εξηγείται παρακάτω. Συνιστάται επίσης να διαβάσετε με προσοχή τους κανονισμούς ασφαλείας που αναφέρονται στο ειδικό κεφάλαιο του παρόντος εγχειριδίου.

41. **Προσοχή:** Διαβάστε τις οδηγίες χρήσεως πριν χρησιμοποιήσετε το μηχανήμα.
42. **Κίνδυνος εκτόξευσης.** Κατά τη χρήση, κρατάτε τα άτομα μακριά από την περιοχή εργασίας.
43. **Κίνδυνος κοπής.** Μαχάιρι σε κίνηση. Μη βάζετε χέρια ή πόδια εντός του χώρου όπου βρίσκεται το μαχάιρι κοπής. Αφαιρέστε την πίπα του μουζίκι και διαβάστε τις οδηγίες πριν εκτελέσετε οποιαδήποτε συντήρηση ή επισκευή.

#### Μέγιστες τιμές θορύβου και δονήσεων

Υια το μοντέλο ..... PM- 4660 S1 4655 S4

Στάθμη ακουστικής πίεσης στα αυτιά του χειριστή (σύμφωνα με το πρότυπο 81/1051/CEE) ..... db(A) 81,1 82,  
- Αβεβαιότητα μέτρησης (2006/42/CE - EN 27574) db(A) 0,3 0,3

Στάθμη ακουστικής ισχύος μέτρησης (σύμφωνα με την οδηγία 2000/14/CE, 2005/88/CE) ..... db(A) 94,3 95,1  
- Αβεβαιότητα μέτρησης (2006/42/CE - EN 27574) db(A) 0,2 0,4

Στάθμη εγγυώμενης ηχητικής ισχύος (σύμφωνα με την οδηγία 2000/14/CE, 2005/88/CE) ..... db(A) 96 96

Στάθμη δονήσεων (σύμφωνα με το πρότυπο EN 1033) m/s<sup>2</sup> 4,17 9,0  
- Αβεβαιότητα μέτρησης (2006/42/CE - EN 12096) . m/s<sup>2</sup> 0,4 0,3

#### TR

#### İDENTİFİKASYON ETİKETİ VE MAKİNE KOMPONENTLERİ

1. 2000/14/CE yönetmeliğine göre akustik güç seviyesi
2. 2006/42/EC direktifine göre uygunluk markası
3. İmalat yılı
4. Çim biçme makinesinin tipi
5. Seri numarası
6. İmalatçının adı ve adresi
7. Ürün Kodu
8. Motor gücü ve rejim

11. Şasi
12. Motor
13. Bıçak
14. Taştan koruyucu
15. Çim toplama haznesi
16. Kol
17. Gaz kumandası
18. Motor fren levyesi
19. Çekiş kavrama levyesi

#### KUMANDALAR ÜZERİNDE BULUNAN SEMBOLLERİN TANIMI (öngörülen yerlerde)

21. Yavaş
22. Hızlı
23. Starter
24. Motor stop
25. Çekme devrede
28. Hiz «1»
29. Hiz «2»
30. Hiz «3»
31. Hiz «4»

**GÜVENLİK TALİMATLARI** - Çim biçme makineniz tedbirli kullanılmalıdır. Bu amaçla, başlıca kullanım önlemlerini hatırlatmak amacıyla, makine üzerine resimli diyagramlar yerleştirilmiştir. Bunların anlamı aşağıda açıklanmaktadır. Ayrıca, işbu el kitabının ilişkin bölümünde belirtilen güvenlik kurallarını dikkatlice okumanızı tavsiye ederiz.

41. **Dikkat:** Makineyi kullanmadan önce talimat el kitabını okuyun.
42. **Fırlama riski.** Kullanım esnasında kişileri çalışma alanının dışında tutun.
43. **Kesim tehlikeleri.** Bıçaklar hareket halinde. Bıçak yuvasının içine ellerinizi veya ayaklarınızı sokmayınız. Her hangi bir onarım veya bakım işleminden önce, buji başlığını çıkarın ve talimatları okuyun.

#### Maksimum gürültü ve titreşim değerleri

Modeli için..... PM- 4660 S1 4655 S4

Operatör kulağı ses gücü seviyesi (81/1051/CEE standardı uyarınca) ..... db(A) 81,1 82,  
- Ölçü belirsizliği (2006/42/EC - EN 27574) ..... db(A) 0,3 0,3

Ölçülen ses gücü seviyesi (2000/14/CE, 2005/88/CE yönetmeliği uyarınca) ..... db(A) 94,3 95,1  
- Ölçü belirsizliği (2006/42/EC - EN 27574) ..... db(A) 0,2 0,4

Garanti edilen ses gücü seviyesi (2000/14/CE, 2005/88/CE yönetmeliği uyarınca) ..... db(A) 96 96

Titreşim seviyesi (EN 1033 standardı uyarınca) ..... m/s<sup>2</sup> 4,17 9,0  
- Ölçü belirsizliği (2006/42/EC - EN 12096) ..... m/s<sup>2</sup> 0,4 0,3

## MÄRKPLÅT OCH MASKINENS KOMPONENTER

- Ljudtryck i överensstämmelse med EU-direktiv 2000/14/CE
- Överstämmeelseintyg enligt maskindirektiv 2006/42/CE
- Tillverkningsår
- Gräsklippartyg
- Tillverkningsnummer
- Tillverkarens namn och adress
- Artikelnummer
- Motoreffekt och varvtal
- Chassi
- Motor
- Kniv
- Stenskydd
- Uppsamlingsäck
- Handtag
- Accelerationskommando
- Motorbromsspak
- Driftkopplingspåk

## BESKRIVNINGAR ÖVER SYMBOLER SOM ÅTERGES PÅ KONTROLLERNA (där det avses)

- Långsam
- Snabb
- Choke
- Stänga av motorn
- Transmission inkopplad
- Hastighet «1»
- Hastighet «2»
- Hastighet «3»
- Hastighet «4»

**SÄKERHETSFÖRESKRIFTER** - Gräsklipparen bör användas med försiktighet. På maskinen finns vissa etiketter, som visar symboler för att erinra om de viktigaste försiktighetsåtgärderna vid dess användning. Symbolernas betydelse förklaras nedan. Noggrann genomläsning av säkerhetsbestämmelserna under respektive kapitel i denna handbok rekommenderas.

- Obs:** Läs igenom handboken före maskinens användning.
- Risk för flygande partiklar.** Obehöriga får inte vistas i arbetsområdet.
- Risk för skärskador.** Knivar i rörelse. Stick inte fötter eller händer i knivhuset. Dra ut tändstiftets huv och läs instruktionerna före varje underhållningsarbete eller reparation.

## Maximala värden för buller och vibrationer

För modell	PM-	4660 S1	4655 S4
Ljudtrycksnivå vid operatörens öra (enligt direktiv 81/105/EEG)	db(A)	81,1	82,
- Tvivel med mått (2006/42/EG - EN 27574)	db(A)	0,3	0,3
Uppmätt ljudeffektsnivå (enligt direktiv 2000/14/EG, 2005/88/EG)	db(A)	94,3	95,1
- Tvivel med mått (2006/42/EG - EN 27574)	db(A)	0,2	0,4
Garanterad ljudeffektsnivå (enligt direktiv 2000/14/EG, 2005/88/EG)	db(A)	96	96
Vibrationsnivå (enligt standard EN 1033)	m/s <sup>2</sup>	4,17	9,0
- Tvivel med mått (2006/42/EG - EN 12096)	m/s <sup>2</sup>	0,4	0,3

## MASKINENS IDENTIFIKATIONSSKILT OG KOMPONENTER

- Lydtryk i overensstemmelse med EU-direktiv 2000/14/CE
- Typegodkendelse i overensstemmelse med direktivet 2006/42/EF
- Fabrikationsår
- Type af plæneklipper
- Serienummer
- Fabrikantens navn og adresse
- Varenummer
- Motorens effekt og omdrejningstal
- Chassis
- Motor
- Kniv
- Beskyttelsesplade
- Opsamlingspose
- Håndtag
- Gashåndtag
- Bremsehåndtag
- Fremdriftskobling

## BESKRIVELSE AF SYMBOLERNE PÅ BETJENINGERNE (hvor disse er påtænkt)

- Langsom
- Hurtig
- Choker
- Stop af motor
- Træk in koblet
- Hastighed «1»
- Hastighed «2»
- Hastighed «3»
- Hastighed «4»

**SIKKERHEDSFORSKRIFTER** - Plæneklippere bør benyttes med forsigtighed. Derfor er der på maskinerne påsat etiketter med symboler, som henviser til sikkerhedsforskrifterne. Betydningen af disse symboler er forklaret nedenfor. Endvidere råder vi til omhyggeligt at læse kapitlet om sikkerhedsforskrifter, som du finder i denne betjeningsvejledning

- Vigtigt:** Læs betjeningsvejledningen før maskinen tages i brug.
- Risiko for stenedslagning.** Ingen personer bør opholde sig i arbejdsområdet, når maskinen er i brug.
- Risiko for skader.** Knive i bevægelse. Stik ikke fødder eller hænder ind i rotorhuset. Fjern tændrørsledningen fra tændrøret og læs vejledningen inden påbegyndelse af reparation eller vedligeholdelse.

## Maksimala værdier for støj og vibrationer

Til model	PM-	4660 S1	4655 S4
Lydtryk ved brugerens ører (ifølge normen 81/1051/EØF)	db(A)	81,1	82,
- Usikkerhed ved målingen (2006/42/EF - EN 27574)	db(A)	0,3	0,3
Målt lydeffekt (ifølge direktiv 2000/14/EF, 2005/88/EF)	db(A)	94,3	95,1
- Usikkerhed ved målingen (2006/42/EF - EN 27574)	db(A)	0,2	0,4
Garanteret lydeffekt (ifølge direktiv 2000/14/EF, 2005/88/EF)	db(A)	96	96
Vibrationsniveau (ifølge normen EN 1033)	m/s <sup>2</sup>	4,17	9,0
- Usikkerhed ved målingen (2006/42/EF - EN 12096)	m/s <sup>2</sup>	0,4	0,3

## TUNNUSLAATTA JA LAITTEENOSAT

- Melutasa direktiivin 2000/14/EY mukaisesti
- Yhdenmukaisuuden merkki direktiivin 2006/42/EY
- Valmistusvuosi
- Ruohonleikkurin malli
- Sarjanumero
- Valmistajan nimi ja osoite
- Tuotekoodi
- Moottorin teho ja kierrosnopeus

- Kehikko
- Moottori
- Terä
- Kivisuojia
- Ruohonkeruusäkki
- Varsi
- Kaasun säädin
- Moottorin jarrua säätelevä vipu
- Itsevedon käynnistävä vipu

## OHJAUSLAITTEISSA OLEVIEN MERKKIEN KUVAUS (mikä-li esiintyvät)

- Hidas
- Nopea
- Starter
- Pysäytys
- Veto päällä
- Nopeus «1»
- Nopeus «2»
- Nopeus «3»
- Nopeus «4»

**TURVALLISUUSÄÄNNÖKSET** - Ruohonleikkuria on käytettävä varovaisesti. Tämän vuoksi koneeseen on kiinnitetty kuva-merkkejä, jotka osoittavat tärkeimmät käyttöön liittyvät varoi-

tukset. Niiden selitykset on esitetty seuraavassa. Me kehotamme sinua lukemaan erittäin tarkasti turvallisuusäännöt, jotka on annettu ohjekirjassa niille varatussa luvussa.

- 41. Huomio:** Lue käyttöohjekirja ennen ruohonleikkurin käyttöä.
- 42. Sinkoutuvien esineiden vaara.** Asiatmatomat henkilöt eivät saa oleskella työskentelyalueella koneen käytön aikana.
- 43. Leikkausvahinkojen vaara.** Liikkuvat terät. Älä aseta jalokojasi tai käsiäsi terätilaan. Irrota sytytystulpan suojus ja lue ohjeet ennen huoltoa tai korjausta.

### Melutason ja värinätason maksimiarvat

Mallille..... PM- 4660 S1 4655 S4

Akustisen paineen taso ohjaajan korvassa (säädöksen 81/1051/ETY perusteella) ..... db(A) 81,1 82, - Epätarkka mittaus (2006/42/EY) - EN 27574 ... db(A) 0,3 0,3

Akustisen tehon mitattu taso (direktiivin 2000/14/EY, 2005/88/EY perusteella) ..... db(A) 94,3 95,1 - Epätarkka mittaus (2006/42/EY - EN 27574) ... db(A) 0,2 0,4

Akustisen tehon taattu taso (direktiivin 2000/14/EY, 2005/88/EY perusteella) ..... db(A) 96 96

Värinätaso (säädöksen EN 1033 perusteella) ..... m/s<sup>2</sup> 4,17 9,0 - Epätarkka mittaus (2006/42/EY - EN 12096) ..... m/s<sup>2</sup> 0,4 0,3

### CZ

### IDENTIFIKAČNÍ ŠTÍTEK A SOUČÁSTI STROJE

- Garantovaná hladina akustického výkonu podle směrnice 2000/14/ES
- Značka o shodě výrobku s upravenou směrnici 2006/42/ES
- Rok výroby
- Typ sekačky
- Výrobní číslo
- Jméno a adresa výrobce
- Kód výrobku
- Výkon motoru po dosažení jmenovitých otáček

- Skříň sekačky
- Motor
- Nůž
- Ochranný kryt
- Sběrací koš
- Rukojeť
- Plynová páčka
- Brzda motoru
- Páka zapínání pojezdu

### POPIS SYMBOLŮ UVEDENÝCH NA OVLÁDÁNÍ (je-li součástí)

- Pomalý
- Rychle
- Syťič
- Zastavení motoru
- Zařazený pohon
- Rychlost «1»
- Rychlost «2»
- Rychlost «3»
- Rychlost «4»

**BEZPEČNOSTNÍ PŘEDPISY** - Vaše sekačka musí být používána s opatrností. Proto byly na samotném stroji umístěny výstražné štítky se symboly, které vás nabádají k opatrnosti. Jejich smysl je vysvětlen níže. Radíme Vám, abyste si velmi pozorně přečetli pravidla bezpečného použití uvedená ve zvláštní kapitole této příručky.

- 41. Pozor:** Před použitím stroje je třeba si pozorně přečíst návod k použití
- 42. Nebezpečí odletujících předmětů:** Během použití stroje zajistěte bezpečnou vzdálenost jiných osob od stroje.
- 43. Riziko úrazu poříznutím** nožem v pohybu, nevsnujte ruce nebo nohy do prostoru rotujícího nože. Před vykonáním jakékoli údržby nebo opravy si přečtěte pozorně návod a sejměte kabelovou koncovku ze zapalovací svíčky.

### Maximální hodnoty hlučnosti a vibrací

Pro model ..... PM- 4660 S1 4655 S4

Úroveň ekvivalentního akustického tlaku na ucho obsluhy (podle normy 81/1051/EHS)..... db(A) 81,1 82, - Nepřesnost měření (2006/42/ES - EN 27574) .. db(A) 0,3 0,3

Úroveň naměřeného akustického výkonu (podle směrnice 2000/14/ES, 2005/88/ES)..... db(A) 94,3 95,1 - Nepřesnost měření (2006/42/ES - EN 27574).... db(A) 0,2 0,4

Úroveň zaručeného akustického výkonu (podle směrnice 2001/14/ES, 2005/88/ES)..... db(A) 96 96

Úroveň vibrací (podle normy EN 1033) ..... m/s<sup>2</sup> 4,17 9,0 - Nepřesnost měření (2006/42/ES - EN 12096) ... m/s<sup>2</sup> 0,4 0,3

### PO

### TABLICZKA IDENTYFIKACYJNA I WYKAZ SKŁADNIKÓW MASZYN

- Poziom nateżenia dźwięku zgodny z normą 2000/14/CE
- Znak zgodności z rozporządzeniem 2006/42/CE
- Rok produkcji
- Model kosiarki
- Numer seryjny
- Nazwa i adres producenta
- Kod wyrobu
- Moc i prędkość obrotowa silnika

- Korpus kosiarki
- Silnik
- Nóż
- Oslona przeciwi-kamienna
- Pojemnik na ściętą trawę
- Uchwyt
- Ster przyspieszania
- Dźwignia hamulca silnika
- Dźwignia włączenia napędu

### OPIS SYMBOLÓW UMIESZCZONYCH NA URZADZENIACH STERUJĄCYCH (gdzie są one przewidziane)

- Wolny
- Szybki
- Zapłonnik
- Zatrzymanie silnika
- Naped włączony
- Szybkosc «1»
- Szybkosc «2»
- Szybkosc «3»
- Szybkosc «4»

**PRZEPISY BEZPIECZEŃSTWA** - Kosiarkę należy używać z zachowaniem środków ostrożności. W tym celu umieszczono na kosiarce piktogramy służące przypomnieniu o podstawowych zasadach bezpiecznego użytkowania urządzenia. Poniżej opisane jest ich znaczenie. Zalecamy również zapoznać się dokładnie z zasadami bezpieczeństwa zawartymi w niniejszej instrukcji.

- 41. Uwaga:** Przed użyciem zapoznać się z instrukcją obsługi.
- 42. Niebezpieczeństwo wyrzucenia.** Podczas użycia dbać o to, aby inne osoby znajdowały się w bezpiecznej odległości od pracującej kosiarki.
- 43. Niebezpieczeństwo skaleczenia.** Noże w ruchu. Nie należy wkładać rąk lub stóp pomiędzy noże. Przed przystąpieniem do konserwacji lub naprawy należy odłączyć końcówkę przewodu wysokiego napięcia ze świecy zapłonowej oraz przeczytać instrukcję obsługi.

### Wartości maksymalne hałaśliwości i wibracji

Dla modelu ..... PM- 4660 S1 4655 S4

Poziom ciśnienia akustycznego względem narządu słuchu operatora (na podstawie normy 81/1051/CEE)..... db(A) 81,1 82, - Niepewność pomiaru (2006/42/CE - EN 27574) . db(A) 0,3 0,3

Poziom nateżenia akustycznego zmierzony (na podstawie dyrektywy 2000/14/CE, 2005/88/CE).... db(A) 94,3 95,1 - Niepewność pomiaru (2006/42/CE - EN 27574) . db(A) 0,2 0,4

Poziom nateżenia akustycznego gwarantowany (na podstawie dyrektywy 2000/14/CE, 2005/88/CE).... db(A) 96 96

Poziom wibracji (na podstawie normy EN 1033) .... m/s<sup>2</sup> 4,17 9,0 - Niepewność pomiaru (2006/42/CE - EN 12096) .. m/s<sup>2</sup>

## GÉP AZONOSÍTÓ CIKKEJE ÉS RÉSZEI

1. A 2000/14/EK előírás szerinti zajszint
  2. A 2006/42/EK irányelv szerinti minőségazonossági jelzés
  3. Gyártási év
  4. A fűnyíró típusa
  5. Azonosító szám
  6. A gyártó neve és címe
  7. Cikkszám
  8. Motor teljesítménye és fordulatszáma
11. Alváz 12. Motor 13. Vágóaljat /penge/ 14. Védőlemez /kőkidobásgátló/ 15. Fűgyűjtő 16. Tolókar 17. Gázkar  
18. Motorfék kapcsolókar 19. Kuplung kar (sebességváltó)

## VEZÉRLÉSEKEN FELTŰNTETETT JELEK LEÍRÁSA (nem minden modellen)

21. Lassú 22. Gyors 23. Önidőző  
24. Motor leállítása 25. Hajtás bekapcsolva  
28. Sebesség «1» 29. Sebesség «2» 30. Sebesség «3»  
31. Sebesség «4»

**BIZTONSÁGI ELŐÍRÁSOK** - Használja elővigyázatosan a fűnyíró gépet. Ennek érdekében a gépen elhelyezett piktoqramok figyelmeztetik Önt a balesetmegelőző utasítások betartására. Az alábbiakban megtalálja a címkeken található ábrák magyarázatát. Felhívjuk figyelmét továbbá a biztonsági rendeletek pontos áttanulmányozására és annak betartására, amiket ezen könyvecske megfelelő pontjaiban soroltunk fel.

41. **Figyelem:** A fűnyíró használatbavétele előtt a kezelési útmutatót alaposan olvassa át.  
42. **Kidobásveszély:** A gép munkaterületén a kezelőn kívül más nem tartózkodhat.  
43. **Vágásveszély:** mozgó késnél ne tartsa közel kezét, lábát az alvázhhoz. A gyertyakábel távolítsa el a gyertyáról és olvassa el a kezelési útmutatót minden karbantartási és javítási munka végzése előtt.

## A maximális zajszint- és vibrációértékek

Tipushoz: ..... PM- 4660 S1 4655 S4

A kezelői állásnál mért egyenértékű hangnyomásszint (az EK/81/1051 szabvány szerint)..... db(A) 81,1 82,  
- Mérési bizonytalanság (2006/42/CE - EN 27574) . db(A) 0,3 0,3

A mért egyenértékű hangnyomásszint (az EK/2000/14, EK/2005/88 szabvány szerint) ..... db(A) 94,3 95,1  
- Mérési bizonytalanság (2006/42/CE - EN 27574) . db(A) 0,2 0,4

A garantált egyenértékű hangnyomásszint (az EK/2000/14, EK/2005/88 szabvány szerint) ..... db(A) 96 96

Vibrációs szint (az EN 1033 szabvány szerint) ..... m/s<sup>2</sup> 4,17 9,0  
- Mérési bizonytalanság (2006/42/CE - EN 12096) .. m/s<sup>2</sup> 0,4 0,3

## ИДЕНТИФИКАЦИОННЫЙ ЯРЛЫК И СОСТАВНЫЕ ЧАСТИ МАШИНЫ

1. Уровень шума по директиве 2000/14/CE
  2. Маркировка соответствия согласно директиве 2006/42/EC
  3. Год выпуска
  4. Тип газонокосилки
  5. Заводской номер
  6. Наименование и адрес изготовителя
  7. Код изделия
  8. Мощность и режим двигателя
11. Шасси 12. Двигатель 13. Нож 14. Защита от камней

15. Сборный мешок 16. Рукоятка 17. Акселератор  
18. Тормозной рычаг двигателя 19. Рычаг сцепления тягового агрегата

## ОПИСАНИЕ ОБОЗНАЧЕНИЙ, ИМЕЮЩИХСЯ НА РЫЧАГАХ УПРАВЛЕНИЯ (где предусмотрено)

21. Медленно 22. Быстро 23. Стартер  
24. Выключение двигателя 25. Тяга подключена  
28. Скорость «1» 29. Скорость «2» 30. Скорость «3»  
31. Скорость «4»

**ПРАВИЛА БЕЗОПАСНОСТИ** - При пользовании газонокосилкой следует соблюдать осторожность. С этой целью на машине имеются таблички с рисунками, напоминающими об основных правилах предосторожности. Их значение поясняется ниже. Кроме того, рекомендуем внимательно ознакомиться с правилами техники безопасности, изложенными в отдельной главе данного руководства.

41. **Внимание:** Ознакомиться с инструкциями до того, как пользоваться газонокосилкой.  
42. **Опасность выбросов.** При пользовании удалить людей из рабочей зоны.  
43. **Внимание:** Опасность порезов. Движущиеся ножи. Не вставлять руки или ноги внутрь выемки для ножей. Отсоединить колпачок свечи и прочесть инструкции до выполнения каких-либо операций по техобслуживанию или ремонту.

## Максимальные значения уровня шума и вибраций

Для модели ..... PM- 4660 S1 4655 S4

Уровень звукового давления на уши оператора (на основании нормы 81/1051/CEE) ..... db(A) 81,1 82,  
- Неточность размеров (2006/42/EC - EN 27574) db(A) 0,3 0,3

Уровень измеренной акустической мощности (на основании директивы 2000/14/CE, 2005/88/CE) .. db(A) 94,3 95,1  
- Неточность размеров (2006/42/EC - EN 27574) db(A) 0,2 0,4

Гарантируемый уровень акустической мощности (на основании директивы 2000/14/CE, 2005/88/CE) .. db(A) 96 96

Уровень вибрации (на основании нормы EN 1033) m/s<sup>2</sup> 4,17 9,0  
- Неточность размеров (2006/42/EC - EN 12096) . m/s<sup>2</sup> 0,4 0,3

## IDENTIFIKACIJSKA PLOČICA I SASTAVNI DIJELOVI STROJA

1. Razina akustične snage u skladu sa nuputkom 2000/14/CE
2. Oznaka sukladnosti u skladu s direktivom 2006/42/EZ
3. Godina proizvodnje
4. Vrsta kosilice
5. Matični broj
6. Ime i adresa proizvođača
7. Šifra Artikla
8. Snaga motora i režim

11. Kucište 12. Motor 13. Nož (Oštrica) 14. Štitnik za kamenje 15. Koš za sakupljanje 16. Držalo 17. Ručica za ubrzanje 18. Kočnica 19. Ručica za uključivanje vučne sile

## OPIS SIMBOLA NA KOMANDAMA (gje predvidjeno)

21. Lagano 22. Brzo 23. Starter  
24. Zaustavljanje motora 25. Vucna snaga ukljucena  
28. Brzina «1» 29. Brzina «2» 30. Brzina «3» 31. Brzina «4»

**SIGURNOSNE UPUTE** - Vašu kosilicu morate oprezno koristiti. Stoga su na stroju postavljene slikovne oznake koje Vas

podsejčaju na osnovne mjere predstrožnosti. Njihovo značenje je objašnjeno ovdje u nastavku. Preporučujemo Vam osim toga da pažljivo pročitate upute za sigurnost o kojima govori posebno poglavlje ove knjižice.

41. **Oprez:** Prije uporabe stroja, pročitati knjižicu sa uputama za uporabu.
42. **Opasnost od izbacivanja predmeta:** Tijekom uporabe stroja, osobe moraju biti izvan radne površine.
43. **Opasnost od posjekotina:** Oštrice su u pokretu. Nikada ne uvlačiti noge ili ruke unutar prostora u kojemu se nalazi oštrica. Skinuti kapicu svijetlice i pročitati upute prije bilo kojeg zahvata vezanog za održavanje ili popravlanje stroja.

#### Maksimalne vrijednosti buke i vibracija

Za model ..... PM- 4660 S1 4655 S4

Razina zvučnog tlaka na ušima rukovatelja (na temelju norme 81/1051/EEZ) .....	db(A)	81,1	82,
- Mjerna nesigurnost (2006/42/EZ - EN 27574) .....	db(A)	0,3	0,3

Izmjerena razina zvučne snage (na temelju direktive 2000/14/EZ, 2005/88/EZ) .....	db(A)	94,3	95,1
- Mjerna nesigurnost (2006/42/EZ - EN 27574) .....	db(A)	0,2	0,4

Zajamčena razina zvučne snage (na temelju direktive 2000/14/EZ, 2005/88/EZ).....	db(A)	96	96
--	-------	----	----

Razina vibracija (na temelju norme EN 1033) .....	m/s <sup>2</sup>	4,17	9,0
- Mjerna nesigurnost (2006/42/EZ - EN 12096) .....	m/s <sup>2</sup>	0,4	0,3

#### SLO

#### IDENTIFIKACIJSKA NALEPKA IN SESTAVNI DELI STROJA

1. Nivo ropota po določilu 2000/14/CE
  2. Oznaka o ustreznosti, skladno z direktivo 2006/42/CE
  3. Leto izdelave
  4. Tip kosilnice
  5. Serijska številka
  6. Ime in naslov izdelovalca
  7. Šifra artikla
  8. Moč motorja in delovno število obratov
11. Podvozje
  12. Motor
  13. Rezilo
  14. Ščitnik za kamenje
  15. Košara za travo
  16. Ročaj
  17. Ročica plina
  18. Vzvod za zavoro motorja
  19. Vzvod za vklop vlečnega pogona

#### OPISI IN SIMBOLI NA KOMANDAH (kjer so predvidene)

21. Pocasi
22. Hitro
23. Zaganjaj
24. Zaustavitev motorja
25. Ko je v pogonu
28. Hitrost «1»
29. Hitrost «2»
30. Hitrost «3»
31. Hitrost «4»

**VARNOSTNA NAVODILA** - Vašo kosilnico morate uporabljati previdno. Na stroju so nalepke, ki vam pomagajo pri upoštevanju najpomembnejših varnostnih predpisov pri uporabi. Njihov pomen je razložen v nadaljevanju. Razen tega vas opominjamo, da pazljivo preberete varnostne predpise, ki so navedeni v posebnem poglavju te knjižice.

41. **Pozor:** Pred uporabo preberite knjižico z navodili.
42. **Nevarnost izmetavanja:** Pri uporabi naj bodo osebe izven delovnega področja.
43. **Nevarnost urrezina:** Rezila se premikajo. Ne vtikajte rok ali nog v bližino ali pod rezilo. Iztaknite kapico svečke in preberite navodila, preden izvršite kakršen koli poseg vzdrževanja ali popravil.

#### Maksimalne vrednosti hrupa in vibracij

Za model ..... PM- 4660 S1 4655 S4

Nivo akustičnega pritiska na ušesa operaterja (v skladu s predpisom 81/1/51/EGS) .....	db(A)	81,1	82,
- Nezanosljivost meritve (2006/42/CE - EN 27574) .....	db(A)	0,3	0,3

Nivo akustične moči izmerjen (v skladu z Direktivo 2000/14/ES, 2005/88/ES) .....	db(A)	94,3	95,1
- Nezanosljivost meritve (2006/42/CE - EN 27574) .....	db(A)	0,2	0,4

Nivo akustične moči zajamčen (v skladu z Direktivo 2000/14/ES, 2005/88/ES) .....	db(A)	96	96
--	-------	----	----

Nivo vibracij (v skladu s predpisom EN 1033) .....	m/s <sup>2</sup>	4,17	9,0
- Nezanosljivost meritve (2006/42/CE - EN 12096) .....	m/s <sup>2</sup>	0,4	0,3

#### SK

#### IDENTIFIKAČNÝ ŠTÍTOK A SÚČASTI STROJA

1. Hladina hluku podľa smernice 2000/14/ES
2. Značka o zhode v súlade so smernicou 2006/42/ES
3. Rok výroby
4. Druh kosačky
5. Výrobné číslo
6. Názov a adresa výrobcu
7. Kód výrobku
8. Výkon motora po dosiahnutí menovitých otáčok

11. Podvozok
12. Motor
13. Nôž (čepel)
14. Ochranný kryt
15. Zberný kôš
16. Rukoväť
17. Ovládanie akcelerátora
18. Páka motorovej brzdy
19. Páka zaradenia náhonu

#### POPIS SYMBOLOV UVEDENÝCH NA OVLÁDACÍCH PRVKOCH (ak sú súčasťou)

21. Pomaly
22. Rýchlo
23. Štartér
24. Zastavenie motora
25. Zapnutý náhon
28. Rýchlostný stupeň «1»
29. Rýchlostný stupeň «2»
30. Rýchlostný stupeň «3»
31. Rýchlostný stupeň «4»

**BEZPEČNOSTNÉ POKYNY** - Používaniu vašej kosačky musíte venovať náležitú pozornosť. Za týmto účelom boli na stroji umiestnené symboly, ktoré majú za cieľ pripomínať vám hlavné pokyny, spojené s jeho použitím. Ich význam je vysvetlený v nasledujúcej časti. Doporučujeme vám pozorne si prečítať bezpečnostné pokyny uvedené v príslušnej kapitole tohto návodu.

41. **Upozornenie:** Pred použitím stroja si prečítajte tento návod na použitie.
42. **Riziko vymrštenia.** Počas použitia stroja dbajte na to, aby sa nepovolvané osoby nachádzali mimo jeho pracovného priestoru.
43. **Riziko porezania.** Pohybujúce sa čepele. Nevkladajte ruky ani nohy dovnútra priestoru, v ktorom je uložená čepeľ. Pred zahájením akejkoľvek operácie údržby alebo opravy odpojte konektor sviečky a prečítajte si príslušné pokyny.

#### Maximálne hodnoty hlučnosti a vibrácií

Pre model ..... PM- 4660 S1 4655 S4

Úroveň akustického tlaku na ucho obsluhy (podľa normy 81/1051/EHS).....	db(A)	81,1	82,
- Nepresnosť merania (2006/42/ES - EN 27574) .....	db(A)	0,3	0,3

Úroveň nameraného akustického výkonu (podľa smernice 2000/14/ES, 2005/88/ES).....	db(A)	94,3	95,1
- Nepresnosť merania (2006/42/ES - EN 27574) .....	db(A)	0,2	0,4

Úroveň zaručeného akustického výkonu (podľa smernice 2000/14/ES, 2005/88/ES).....	db(A)	96	96
---	-------	----	----

Úroveň vibrácií (podľa normy EN 1033) .....	m/s <sup>2</sup>	4,17	9,0
- Nepresnosť merania (2006/42/ES - EN 12096) .....	m/s <sup>2</sup>	0,4	0,3

## ETICHETA DE IDENTIFICARE ȘI COMPONENTELE MAȘINII

1. Nivel putere acustică coresp. Directivei 2000/14/CE
2. Marcă de conformitate cf. directivei 2006/42/CE
3. An de fabricație
4. Tip de aparat
5. Număr de serie
6. Numele și adresa Fabricantului
7. Cod Articol
8. Putere motor și regim

11. Șasiu
12. Motor
13. Cuțit (Lamă)
14. Protecție împotriva pietrelor
15. Sac de colectare
16. Mâner
17. Comandă accelerator
18. Manetă frână motor
19. Manetă activare tracțiune

## DESCRIEREA SIMBOLURILOR DE PE COMENZI (unde există)

21. Lent
22. Rapid
23. Starter
24. Oprire motor
25. Tracțiune activată
28. Viteză «1»
29. Viteză «2»
30. Viteză «3»
31. Viteză «4»

**PRESCRIPȚII DE SIGURANȚĂ** - Mașina de tuns iarba pe care ați achiziționat-o trebuie să fie utilizată în mod prudent. În acest scop, pe mașină au fost prevăzute niște etichete referitoare la principalele precauții de utilizare. Semnificația lor este descrisă în cele ce urmează. Vă recomandăm în același timp să citiți cu atenție măsurile de siguranță din acest manual (v. cap. respectiv).

41. **Atenție:** Citiți manualul de instrucțiuni înainte de utilizarea mașinii.
42. **Risc de expulsie** În timpul folosirii mașinii, îndepărtați persoanele din raza de acțiune a acesteia.
43. **Risc de tăiere.** Cuțite în mișcare. Nu introduceți mâinile sau picioarele în locașul lamei. Deconectați capacul bujiei și citiți instrucțiunile, înainte de a efectua orice intervenție de întreținere sau reparație.

## Valorile maxime de zgomot și vibrație

Pentru modelul..... PM- 4660 S1 4655 S4

Nivelul presiunii acustice ureche operator (în conformitate cu normativă 81/1051/CEE)..... db(A)	81,1	82,
- Nesigurantă în măsurare (2006/42/CE - EN 27574) db(A)	0,3	0,3

Nivelul puterii acustice măsurată (în conformitate cu Directiva 2000/14/CE, 2005/88/CE) . db(A)	94,3	95,1
- Nesigurantă în măsurare (2006/42/CE - EN 27574) db(A)	0,2	0,4

Nivelul puterii acustice garantată (în conformitate cu Directiva 2000/14/CE, 2005/88/CE) . db(A)	96	96
--	----	----

Nivelul de vibrații (în conformitate cu normativă EN 1033) . m/s <sup>2</sup>	4,17	9,0
- Nesigurantă în măsurare (2006/42/CE - EN 12096) . m/s <sup>2</sup>	0,4	0,3

## IDENTIFIKACIJOS ETIKETĖ IR ĮRENGINIO KOMPONENTAI

1. Triukšmo lygis pagal direktyvą 2000/14/EB
2. Atitikties ženklas pagal Direktyvą 2006/42/CE
3. Pagaminimo meta
4. Žoliapjovės tipas
5. Registro numeris
6. Gamintojo pavadinimas ir adresas
7. Gaminio kodas
8. Variklio galia ir režimas

11. Šasi
12. Motoras
13. Peilis (Geležėtė)
14. Akmensargiai
15. Surinkimo maišas
16. Rankena
17. Akceleratoriaus valdymas
18. Motoro stabdžio svirtis
19. Traukimo sankabos svirtis

## ANT PRIETAISŲ SKYDO PAVAIZDUOTŲ SIMBOLIŲ APRĄŠYMAS (kur numatyti)

21. Lėtai
22. Greitai
23. Starteris
24. Variklio sustabdymas
25. Įjungta trauklė
28. Greitis «1»
29. Greitis «2»
30. Greitis «3»
31. Greitis «4»

**SAUGOS NURODYMAI** - Naudodami su žoliapjove būkite atsargūs. Tam ant mašinos priklijuotos piktogramos, primenančios pagrindines naudojimo atsargumo priemones. Piktogramų prasmė aiškinama toliau. Be to, rekomenduojame atidžiai perskaityti saugos taisykles, kurios išdėstytos specialiaame šios knygelės skyriuje.

41. **Dėmesio:** Prieš pradėdami dirbti mašina, perskaitykite instrukcijų knygelę.
42. **Pašalinimo pavojus.** Žiūrėkite, kad plote, kuriame dirbate, nebūtų žmonių.
43. **Pavojus įsipjauti.** Judančios geležtės. Nekišti rankų ar kojų į geležtės nišą. Prieš atlikdami bet kokius priežiūros ar taisymo darbus, atjunkite žvakės gaubtą ir perskaitykite instrukcijas.

## Maksimalios triukšmo ir vibracijų vertės

Modeliui..... PM- 4660 S1 4655 S4

Operatoriaus ausies akustinio slėgio lygis (pagal normą 81/1051/CEE)..... db(A)	81,1	82,
- Matavimo netikslumas (2006/42/CE - EN 27574) ... db(A)	0,3	0,3

Pamatuotas ekvivalentinis akustinės galios lygis (pagal direktyvą 2000/14/CE, 2005/88/CE)..... db(A)	94,3	95,1
- Matavimo netikslumas (2006/42/CE - EN 27574) .... db(A)	0,2	0,4

Garantuotas ekvivalentinis akustinės galios lygis (pagal direktyvą 2000/14/CE, 2005/88/CE)..... db(A)	96	96
---	----	----

Vibracijų lygis (pagal normą EN 1033) ..... m/s <sup>2</sup>	4,17	9,0
- Matavimo netikslumas (2006/42/CE - EN 12096) ..... m/s <sup>2</sup>	0,4	0,3

## MAŠĪNAS IDENTIFIKĀCIJAS ETIĶETE UN SASTĀVDAĻAS

1. Trokšņa līmenis atbilst direktīvai 2000/14/CE
2. Markējums par atbilstību direktīvai 2006/42/CE
3. Izgatavošanas gads
4. Pļaujmašīnas tips
5. Reģistrācijas numurs
6. Ražotāja nosaukums un adrese
7. Artikula kods
8. Dzinēja jauda un darbības režīms

11. Šasija
12. Motors
13. Nazis (asmens)
14. Akmeņu atgrūdejs
15. Savākšanas maiss
16. Rokturis
17. Akceleratora vadības rīks
18. Motora bremzes svira
19. Vilkmes sajūga svira

## VADĪBAS IERĪCES SIMBOLU ATŠIFRĒJUMS (kur tas ir paredzēts)

21. Lēni
22. Ātri
23. Starteris
24. Dzinēja apturēšana
25. Ar ieslēgtu vilmki
28. Ātrums «1»
29. Ātrums «2»
30. Ātrums «3»
31. Ātrums «4»

**DROŠĪBAS NOTEIKUMI** - Šo zāliena pļaujmašīnu jālieto piesardzīgi. Ar šo nolūku uz mašinas atrodas piktogrammas, kuras atgādina jums par galvenajiem piesardzības pasākumiem lietošanas laikā. To nozīme ir izskaidrota tālāk tekstā. Turklāt, iesakām jums uzmanīgi izlasīt drošības noteikumus, kuras ir izklāstīti šīs rokasgrāmatas atbilstošajā sadaļā.

- 41. Uzmanību:** Izlasiet instrukcijas grāmatiņu, pirms sākat lietot.
- 42. Izsviešanas risks.** Darba laikā pļaušanas vietā nedrīkst atrasties cilvēki.
- 43. Sagriešanās risks.** Asmens ir kustīgs. Nelieciet rokas vai kājas iekšā nodalījumā, kur atrodas asmens. Pirms sākat jebkādas apkopes vai remonta darbus, atvienojiet sveces apvalku un izlasiet instrukciju.

### Maksimālās trokšņa un vibrācijas vērtības

Modelim ..... PM- 4660 S1 4655 S4

Akustiskā spiediena līmenis operatora ausīs (saskaņā ar normu 81/1051/EEK) .....	db(A)	81,1	82,
- Mērījuma kļūda (2006/42/EK - EN 27574) .....	db(A)	0,3	0,3

Izmērītais akustiskās jaudas līmenis (saskaņā ar direktīvu 2000/14/EK, 2005/88/EK) .....	db(A)	94,3	95,1
- Mērījuma kļūda (2006/42/EK - EN 27574) .....	db(A)	0,2	0,4

Garantētais akustiskās jaudas līmenis (saskaņā ar direktīvu 2000/14/EK, 2005/88/EK) .....	db(A)	96	96
---	-------	----	----

Vibrācijas līmenis (saskaņā ar normu EN 1033) .....	m/s <sup>2</sup>	4,17	9,0
- Mērījuma kļūda (2006/42/EK - EN 12096) .....	m/s <sup>2</sup>	0,4	0,3

### EE

### MARKERKLEEBIS JA MASINA KOMPONENDID

- Mūratase direktīvi 2000/14/CE jārgselt
- Vastavusmārgistus direktīvi 2006/42/CE jārgselt
- Valmistusaasta
- Muruniiduki tūtip
- Matriklinumber
- Konstrueeri ja nimi ja address
- Artiklkood
- Mootori võimsus ja rezhiiim

- Korpus
- Mootor
- Lõiketera
- Kivikaitse
- Kogumiskorv
- Käepide
- Gaasihoob
- Mootori pidurihoob
- Edasiveo lüliti

### SEADMEL OLEVATE SÜMBOLITE KIRJELDUS (kus on ette nähtud)

- Aeglane
- Kiire
- Starter
- Mootori seiskamine
- Edasivedu sisse lülitatud
- Kiirus «1»
- Kiirus «2»
- Kiirus «3»
- Kiirus «4»

**OHUTUSKLEEBISTE ASETSEMINE** - Teie muruniidukit tuleb kasutada ettevaatlikult. Ohutuse eesmärgil on masinale asetatud joonistega kleebised, mis tuletavad teile meelde põhilisi ettevaatusabinõusid. Jooniste tähendus on seletatud edaspidi. Need kleebised kuuluvad muruniiduki juurde. Kui mõni neist peaks ära tulema või muutuma loetamatuks, võtke selle asendamiseks ühendust oma teeninduskeskusega. Lisaks sellele soovime teil lugeda tähelepanelikult läbi selles juhendis vastavas peatükis toodud ohutusnõuded.

- Ettevaatus:** Lugege läbi kasutusjuhend enne masina kasutamist.
- Väljaviske oht!** Masina kasutamise ajal hoidke tööpiirkonnast eemale kõrvalised inimesed.
- Lõikeoht!** Terad on liikuvad. Mitte asetada käsi või jalgu lõiketera lähedusse või niiduki alla. Enne mistahes hoolduse või paranduse teostamist ühendage lahti küünlajuhe ja lugege läbi kasutusjuhend.

### Müra ja vibratsiooni maksimummäärad

Mudelil ..... PM- 4660 S1 4655 S4

Akustilise surve tase töötaja kõrvale (vastavuses normiga 81/105(EMÜ) .....	db(A)	81,1	82,
- Mõõtmisebatäpsus (2006/42/CE - EN 27574) .....	db(A)	0,3	0,3

Mõõdetud akustilise võimsuse tase (vastavuses direktiiviga 2000/14/EÜ, 2005/88/EÜ) .....	db(A)	94,3	95,1
- Mõõtmisebatäpsus (2006/42/CE - EN 27574) .....	db(A)	0,2	0,4

Garanteeritud akustilise võimsuse tase (vastavuses direktiiviga 2000/14/EÜ, 2005/88/EÜ) .....	db(A)	96	96
---	-------	----	----

Vibratsioonitase (vastavalt normile EÜ 1033) .....	m/s <sup>2</sup>	4,17	9,0
- Mõõtmisebatäpsus (2006/42/CE - EN 12096) .....	m/s <sup>2</sup>	0,4	0,3

### CS

### IDENTIFIKACIJSKA ETIKETA I SASTAVNI DELOVI MAŠINE

- Nivo jačine zvuka na osnovu direktive 2000/14/CE
- Oznaka skladnosti u skladu sa direktivom 2006/42/EZ
- Godina proizvodnje
- Tip kosilice
- Matični broj
- Naziv i adresa Proizvođača
- Šifra Artikla
- Snaga i brzina motora

- Šasija
- Motor
- Sečivo (oštrica)
- Štitnik za kamenčiće
- Vreća za skupljanje
- Drška
- Komanda ubrzivača
- Poluga kočnice motora
- Poluga za aktiviranje vuče

### OPIS SIMBOLA KOJI SE NALAZE NA KOMANDAMA (gdje su predviđeni)

- Sporo
- Brzo
- Starter
- Zaustavljanje motora
- Uključena vuča
- Brzina «1»
- Brzina «2»
- Brzina «3»
- Brzina «4»

**POLOŽAJ ETIKETA ZA SIGURNOST** - Vaša kosilica se mora koristiti uz opreznost. U tu svrhu na mašini su postavljene etikete sa piktogramima sa ciljem da vas podsećaju na glavne predostrožnosti kod korišćenja. Dole sledi njihovo objašnjenje. Ove etikete su sastavni deo kosilice. Ako se neka od njih odlepi ili postane nečitka, kontaktirajte vašeg Zastupnika kako bi je zamenili. Takođe vam savetujemo da pažljivo pročitate sigurnosna pravila koja su data u odgovarajućem poglavlju ove knjižice.

- Pažnja:** Pročitati priručnik sa uputstvima pre korišćenja mašine.
- Rizik od izbacivanja.** Tokom korišćenje, osobe moraju stajati izvan područja rada.
- Rizik od posekotina.** Sečiva u pokretu. Nikada ne stavljati ruke ili noge unutar sedišta za sečiva. Skinuti poklopac svećice i pročitati uputstvo pre nego što se izvrši bilo koja operacija održavanja ili popravke.

### Maksimalne vrednosti bučnosti i vibracija

Za model ..... PM- 4660 S1 4655 S4

Nivo zvučnog pritiska na uhu radnika (na temelju propisa 81/1051/EEZ) .....	db(A)	81,1	82,
- Nesigurnost merenja (2006/42/EZ - EN 27574) .....	db(A)	0,3	0,3

Nivo izmerene zvučne snage (na temelju direktive 2000/14/EZ, 2005/88/EZ) .....	db(A)	94,3	95,1
- Nesigurnost merenja (2006/42/EZ - EN 27574) .....	db(A)	0,2	0,4

Garantovani nivo zvučne snage (na temelju direktive 2000/14/EZ, 2005/88/EZ) .....	db(A)	96	96
---	-------	----	----

Nivo vibracija (na temelju propisa EN 1033) .....	m/s <sup>2</sup>	4,17	9,0
- Nesigurnost merenja (2006/42/EZ - EN 12096) .....	m/s <sup>2</sup>	0,4	0,3

# **D** SICHERHEITSTECHNISCHE HINWEISE MIT SORGFALT BEACHTEN

## **A) ALLGEMEINE HINWEISE**

- 1) **Lesen Sie die Gebrauchsanweisung sorgfältig.** Machen Sie sich mit den Bedienungsteilen und dem richtigen Gebrauch der Maschine vertraut. Lernen Sie, den Motor schnell abzustellen.
- 2) **Benutzen Sie den Rasenmäher für den Zweck, zu dem er bestimmt ist, d.h. um das Gras zu mähen und zu sammeln.** Unzweckmäßiger Gebrauch kann gefährlich sein und die Maschine beschädigen. Folgende Punkte gehören zur unzulässigen Verwendung (beispielhaft):
  - Transport von Personen, Kindern oder Tieren auf der Maschine;
  - Mitfahren auf der Maschine;
  - Verwenden der Maschine zum Ziehen oder Schieben von Lasten;
  - Verwenden der Maschine für das Sammeln von Laub oder Abfall;
  - Verwenden der Maschine zum Schneiden von Hecken oder zum Schneiden von anderen Pflanzen außer Rasen;
  - Verwenden der Maschine durch mehr als eine Person;
  - Betätigen des Messers in graslosen Bereichen.
- 3) Erlauben Sie niemals Kindern oder anderen Personen, die die Gebrauchsanweisung nicht kennen, die Maschine zu benutzen. Örtliche Bestimmungen können das Mindestalter des Benutzers festlegen.
- 4) **Benutzen Sie nie den Rasenmäher:**
  - Während Personen, besonders Kinder oder Tiere in der Nähe sind.
  - Wenn der Benutzer Medikamente oder Mittel eingenommen hat, die seine Reaktionsfähigkeit und seine Aufmerksamkeit beeinträchtigen können.
- 5) Denken Sie daran, dass der Maschinenführer oder der Benutzer für Unfälle mit anderen Personen oder deren Eigentum verantwortlich ist.

## **B) VORBEREITENDE MAßNAHMEN**

- 1) **Während des Mähens sind immer festes Schuhwerk und lange Hosen zu tragen. Mähen Sie nicht barfußig oder in leichten Sandalen.**
- 2) Überprüfen Sie sorgfältig das ganze Gelände, auf dem die Maschine eingesetzt wird, und entfernen Sie alle Gegenstände, die von der Maschine weggeschleudert werden oder die Schneideinheit und den Motor beschädigen könnten (Steine, Äste, Eisendrähte, Knochen usw.).
- 3) **WARNUNG: GEFAHR! Benzin ist hochgradig entflammbar:**
  - Bewahren Sie Benzin nur in den dafür vorgesehenen Behältern auf.
  - **Tanken Sie nur im Freien und benutzen Sie einen Trichter. Rauchen Sie während des Tankens, sowie bei jeder Handhabung mit Benzin nicht.**
  - Benzin ist vor dem Starten des Motors einzufüllen. Während der Motor läuft oder bei heißer Maschine darf der Tankverschluss nicht geöffnet oder Benzin nachgefüllt werden.
  - Falls Benzin übergelaufen ist, darf kein Versuch unternommen werden, den Motor zu starten. Statt dessen ist das Gerät von der benzinverschmutzten Fläche zu entfernen. Bis das Benzin nicht vollständig verdunstet ist und die Benzindämpfe nicht verflüchtigt sind, vermeiden Sie alles, was einen Brand verursachen könnte.
  - Tankverschluss und Verschluss des Benzinbehälters müssen immer gut zugeschraubt sein.
- 4) Tauschen Sie beschädigte Auspufftöpfe aus.
- 5) **Vor jedem Gebrauch eine allgemeine Kontrolle durchführen, durch Sichtkontrolle den Zustand der Messer prüfen, und kontrollieren, ob die Schrauben, und die gesamte Schneideinheit abgenutzt oder beschädigt sind.** Zur Vermeidung einer Unwucht dürfen abgenutzte oder beschädigte Messer und Schrauben nur satzweise ausgetauscht werden.
- 6) Bevor Sie einen Mähvorgang anfangen, sind die Schutzvorrichtungen an der Auswurföffnung zu montieren (Grasfangeinrichtung oder Prallblech).

## **C) HANDHABUNG**

- 1) Der Verbrennungsmotor darf nicht in geschlossenen Räumen laufen, in denen sich gefährliche Kohlenmonoxydabgase sammeln können.
- 2) Mähen Sie nur bei Tageslicht oder bei guter Beleuchtung.
- 3) Vermeiden Sie, wenn möglich, nasses Gras zu mähen.
- 4) Achten Sie immer auf einen guten Stand an Hängen.
- 5) Führen Sie die Maschine nur im Schrittempo und vermeiden Sie, sich vom Grasmäher ziehen zu lassen.
- 6) Mähen Sie quer zum Hang und niemals auf- oder abwärts.
- 7) Seien Sie besonders vorsichtig, wenn Sie die Fahrtrichtung am Hang ändern.
- 8) **Mähen Sie nicht an Hängen mit einer Neigung über 20°.**
- 9) Seien Sie besonders vorsichtig, wenn Sie die Maschine zu sich heranziehen.
- 10) Halten Sie das Schneidwerkzeug an, wenn der Mäher beim Transport über andere Flächen als Gras anzukippen ist, und wenn Sie die Maschine zur Mähfläche hin- und wieder abtransportieren.
- 11) Benutzen Sie niemals die Maschine mit beschädigten Schutzvorricht-

ungen oder ohne angebaute Schutzvorrichtungen, z.B. ohne Prallblech und/oder Grasfangeinrichtungen.

- 12) Ändern Sie nicht die Grundeinstellung des Motors oder überdrehen Sie ihn nicht.
- 13) Bei Ausführungen mit Motorantrieb, lösen Sie die Kupplung des Radantriebs, bevor Sie den Motor starten.
- 14) Starten oder betätigen Sie den Anlaßschalter mit Vorsicht, entsprechend den Herstelleranweisungen. Achten Sie auf ausreichenden Abstand der Füße zu dem Schneidwerkzeug.
- 15) Beim Starten oder Anlassen des Motors darf die Maschine nicht gekippt werden. Starten Sie den Motor nur auf einer flachen Ebene ohne Hindernisse oder hohes Gras.
- 16) **Bringen Sie niemals Hände oder Füße in die Nähe von sich drehenden Teilen.** Halten Sie sich immer entfernt von der Auswurföffnung.
- 17) Heben Sie oder tragen Sie niemals eine Maschine mit laufendem Motor.
- 18) **Schalten Sie den Motor ab und ziehen Sie das Kerzenkabel heraus:**
  - Bevor Sie einen Eingriff unter der Schneideplatte vornehmen oder Verstopfungen im Auswurfkanal beseitigen.
  - Bevor Sie die Maschine überprüfen, reinigen oder Arbeiten an ihr durchführen.
  - Nachdem ein Fremdkörper getroffen wurde, Prüfen Sie ob am Rasenmäher Schäden entstanden sind und beseitigen Sie diese, bevor die Maschine wieder benutzt wird.
  - Falls der Rasenmäher auf ungewöhnliche Weise zu vibrieren beginnt (Sofort die Ursachen der Vibrationen ausfindig machen und die notwendigen Untersuchungen in einem Fachbetrieb durchführen lassen).
- 19) **Der Motor ist abzustellen:**
  - Wenn Sie die Maschine unbewacht verlassen. Bei den Ausführungen mit elektrischem Anlassen, den Zündschlüssel herausziehen.
  - Bevor Sie nachtanken.
  - Jedesmal, wenn die Grasfangeinrichtung abgenommen oder wieder montiert wird.
  - Vor der Einstellung der Schnitthöhe.
- 20) Bevor Sie den Motor abstellen, reduzieren Sie das Gas. Die Benzinzuführung ist bei Arbeitende zu schließen, indem Sie die Anweisungen im Handbuch des Motors befolgen.
- 21) Behalten Sie immer bei der Arbeit den Sicherheitsabstand vom rotierenden Schneidwerk. Er entspricht der Länge des Handgriffs.

## **D) WARTUNG UND LAGERUNG**

- 1) Sorgen Sie dafür, dass alle Muttern, und Schrauben fest angezogen sind, um sicher zu sein, dass das Gerät immer unter guten Bedingungen arbeitet. Eine regelmäßige Wartung ist unentbehrlich für die Sicherheit und die Einhaltung der Leistungsfähigkeit.
- 2) Bewahren Sie niemals die Maschine mit Benzin im Tank innerhalb eines Gebäudes auf, in dem möglicherweise Benzindämpfe mit offenem Feuer, einer heißen Quelle oder Funken in Berührung kommen.
- 3) Lassen Sie den Motor abkühlen, bevor Sie die Maschine in einem Raum abstellen.
- 4) **Um Brandgefahr zu vermeiden, halten Sie Motor und Auspufftopf, den Platz für die Batterie sowie den Platz, an dem die Benzinkanister gelagert werden, frei von Gras, Blättern oder austretendem Fett (Öl).** Keine Behälter mit gemätetem Gras in einem Raum aufbewahren.
- 5) Prüfen Sie regelmäßig Prallblech und Grasfangeinrichtung auf Verschleiß oder Verlust der Funktionsfähigkeit.
- 6) Falls der Tank zu entleeren ist, muss dies im Freien erfolgen und bei kaltem Motor.
- 7) Ziehen Sie feste Handschuhe an, wenn Sie das Schneidwerk abnehmen und wieder einbauen.
- 8) **Beim Schleifen des Messers ist auf dessen Auswuchten zu achten.** Alle Arbeiten, die das Messer (Ausbau, Schärfen, Auswuchten, Einbau und/oder Auswechseln) betreffen sind aufwändige Arbeiten, die außer der Verwendung spezieller Werkzeuge auch ein bestimmtes Fachkönnen erfordern. Außer Sicherheitsgründen müssen diese Arbeiten daher immer in einem Fachbetrieb ausgeführt werden.
- 9) **Verwenden Sie, aus Sicherheitsgründen, nie die Maschine mit abgenutzten oder beschädigten Teilen. Die Teile müssen ersetzt und dürfen niemals repariert werden. Original-Ersatzteile verwenden. Nicht gleichwertige Ersatzteile können die Maschine beschädigen und Ihre Sicherheit gefährden.**

## **E) TRANSPORT UND UMSTELLUNG**

- 1) Folgende Hinweise müssen bei jedem Bewegen, Heben, Transportieren oder Kippen der Maschine beachtet werden:
  - Feste Arbeitshandschuhe benutzen;
  - Die Maschine unter Berücksichtigung des Gewichts, und seiner Aufteilung an festen Haltepunkten befestigen, die eine sichere Aufnahme garantieren;
  - eine dem Gewicht und den Eigenschaften des Transportmittels bzw. der Aufstellposition entsprechende Anzahl Personen einsetzen.
- 2) Sichern Sie die Maschine während des Transports auf geeignete Weise mit Seilen oder Ketten.



# D GEBRAUCHSANLEITUNG

Für den Motor und die Batterie (falls vorhanden) wird auf die entsprechenden Bedienungsanleitungen verwiesen.

**ANMERKUNG** - Die Übereinstimmung zwischen den Verweisen im Text und den entsprechenden Abbildungen (auf Seiten 2 - 3) wird durch die Nummer vor dem Abschnittstitel gegeben.

## 1. MONTAGE ABSCHLIESSEN

**ANMERKUNG** - Einige Komponenten können bei der Lieferung bereits montiert sein.

**ACHTUNG** – Das Auspacken und die Montage müssen auf einer ebenen und stabilen Oberfläche erfolgen. Es muss genügend Platz zur Bewegung der Maschine und der Verpackung sowie die geeigneten Werkzeuge zur Verfügung stehen.

Die Entsorgung der Verpackung muss gemäß der örtlichen Vorschriften erfolgen.

**1.1** Den Handgriff (1) in Arbeitsposition bringen und mit den mitgelieferten Schrauben (2) gemäß Abbildung an den seitlichen Haltern des Chassis befestigen.

Die Höhe des Handgriffs (1) ist in drei verschiedenen Positionen einstellbar, die man einstellt indem man die Stifte (3) in eins der drei Lochpaare, die auf den Halterungen vorgesehen sind, einsteckt.

Die Überwurfmutter (4) der Handräder (5) müssen angezogen werden, um einen festen Halt des Handgriffs (1) zu gewährleisten, ohne eine übermäßige Kraft für das Ver- und Entriegeln zu erfordern.

Die Handräder (5) nach der Einstellung fest anziehen.

Das Starterseil (6) an der Führungsspirale (7) einführen.

Die Mutter (8) zur Befestigung der Spirale (7) festziehen.

**1.2** Der Rahmen (11) in den Sack (12) einzuführen und mit Hilfe eines Schraubenziehers sind alle Kunststoffprofile (13) zu verschließen, wie es in der Abbildung angezeigt ist.

## 2. BESCHREIBUNG DER BEDIENUNGEN

**2.1** Der Gashebel wird mit dem Hebel (1) betätigt, dessen Positionen auf der entsprechenden Etikette angezeigt sind.

**2.2** Die Messerbremse wird mit dem Hebel (1) betätigt, der zum Einschalten und während des Mähens gegen den Griff gehalten werden muss. Sobald der Hebel losgelassen wird, schaltet der Motor aus.

**2.3** Bei den Modellen mit Antrieb erfolgt der Vorschub dadurch, dass der Hebel (1) in Richtung Griff geschoben wird. Beim Loslassen des Hebels kuppelt der Antrieb aus.

**2.4** Die Betätigung des Geschwindigkeitsreglers (wenn vorgesehen) erfolgt über einen Hebel (1), der jeweils auf eine der 4 folgendermaßen gekennzeichneten Positionen gestellt wird:

☛ - 2 - 3 - ☛

Der Übergang von einer zur anderen Geschwindigkeit muss bei laufendem Motor und eingeschaltetem Antrieb erfolgen

**WICHTIG** - Den Hebel nicht berühren solange der Motor ausgeschaltet ist. Dies könnte nämlich den Geschwindigkeitsregler beschädigen.

**ANMERKUNG** - Sollte sich die Maschine mit dem Hebel auf Position «☛» nicht bewegen, den Bedienungshebel einfach auf Position «☛» verstellen, und dann sofort wieder zurück auf Position «☛».

**2.5** Die Einstellung der Schnitthöhe erhält man durch Lösen des Druckknopfes (1) und Anheben oder Andrücken des Fahrgestells bis zu der gewünschten Höhe, die durch den Pfeil angezeigt wird.

DIE OPERATION IST BEI STILLSTEHENDEM SCHNEIDWERKZEUG DURCHZUFÜHREN.

## 3. MÄHEN DES GRASES

**3.1** Das Prallblech anheben und den Auffangsack (1) korrekt einhängen, wie in der Abbildung gezeigt.

**3.2** Zum Anlassen die Angaben der Bedienungsanleitung des Motors beachten, dann den Hebel der Messerbremse (1) gegen den Handgriff ziehen und kräftig am Griff des Starterseils (2) ziehen.

**3.3** Das Aussehen des Rasens wird schöner, wenn die Schnitte immer in derselben Höhe und alternativ in zwei Richtungen ausgeführt werden.

## EMPFEHLUNGEN FÜR DIE RASENPFLEGE

Jede Grasart besitzt unterschiedliche Eigenschaften und kann daher eine unterschiedliche Rasenpflege erfordern; beachten Sie immer die Hinweise auf der Verpackung der Rasensamen hinsichtlich Schnitthöhe in Bezug auf das Wachstum im jeweiligen Gartenbereich.

Es muss beachtet werden, dass der Großteil der Grasarten aus einem Stengel und einem oder mehreren Blättern besteht. Beim vollständigen Schneiden der Blätter wird der Rasen beschädigt und das Nachwachsen wird erschwert.

Im Allgemeinen gelten die folgenden Hinweise:

- ein zu tiefer Schnitt verursacht Ausrisse, Entwurzelungen des Rasens und ein "fleckiges" Aussehen;
- im Sommer muss der Schnitt höher sein, um ein Austrocknen der Erde zu vermeiden;
- nasser Rasen darf nicht geschnitten werden; die Schnittwirkung der Messer wird durch das anhaftende Gras vermindert und verursacht Ausrisse im Rasen;
- bei besonders hohem Gras sollte ein Mähvorgang mit der höchsten Einstellung der Maschine und ein zweiter Mähvorgang nach zwei oder drei Tagen ausgeführt werden.

**3.4** Bei Beendigung der Arbeit den Hebel (1) der Bremse lösen und die Kappe der Zündkerze (2) trennen. WARTEN SIE BIS DAS MESSER STILLSTEHT bevor Sie irgendeinen Eingriff auf dem Rasenmäher durchführen.

## 4. REGELMÄßIGE WARTUNG

**WICHTIG** - Eine regelmäßige und sorgfältige Wartung ist für ein Aufrechterhalten der Sicherheiten und ursprünglichen Leistungen der Maschine unabkömmlich.

**Den Rasenmäher in trockenem Raum lagern.**

- 1) Vor dem Beginn aller Reinigungs-, Wartungs- oder Einstellarbeiten an der Maschine müssen feste Arbeitshandschuhe angezogen werden.
- 2) Nach jedem Schneidevorgang muss die Maschine sorgfältig gewaschen werden; Grasreste und Erde, die sich im Chassis angesammelt hat muss entfernt werden, da

diese das Anlassen nach dem Eintrocknen erschweren könnten.

- 3) Falls auf den unteren Teil zugegriffen werden muss, darf die Maschine nur in die Richtung gekippt werden, die in der Bedienungsanleitung des Motors angegeben ist, wobei folgende Anweisungen zu beachten sind.
- 4) Vermeiden, Benzin über die Kunststoffteile des Motors oder der Maschine zu verschütten, um diese nicht zu beschädigen und sofort jegliches ausgelaufene Benzin aufwischen. Die Garantie deckt keine an den Kunststoffteilen durch Benzin verursachte Schäden.

**4.1** Jeder Eingriff am Messer sollte bei einem spezialisierten Kundendienstzentrum ausgeführt werden, wo die geeigneten Ausrüstungen zur Verfügung stehen. Bei dieser Maschine ist der Einsatz von Messern mit folgendem Code vorgesehen:

81004366/2

Die Messer müssen immer ▲ markiert sein. Aufgrund der Weiterentwicklung des Produkts könnten die oben genannten Messer im Laufe der Zeit durch andere ersetzt werden, die gleiche Eigenschaften der Austauschbarkeit und Betriebssicherheit aufweisen.

Das Messer (2) mit dem Code und der Markierung dem Boden zugewandt wieder montieren und dabei wie auf der Abbildung gezeigt vorgehen.

Die Zentralschraube (1) mit einem Drehmomentschlüssel, der auf 35-40 Nm eingestellt ist, festziehen.

**4.2** Bei den angetriebenen Modellen (**ausgeschlossen die Modellen mit Drezahländerung**), die korrekte Riemenspannung wird mit Hilfe der Mutter (1) erreicht, mit der das angegebene Maß (6 mm) eingestellt wird.

**4.3** Falls der Unterschied zwischen der Geschwindigkeit auf Position «2» und Position «» minimal oder sogar gleich null ist, muss das Steuerkabel eingestellt werden.

**ANMERKUNG** - Die Einstellung muss bei ausgeschaltetem Motor erfolgen.

Den Regler (2) solange stufenweise im **Gegenuehrzeigersinn** drehen (so dass es sich verlängert), bis der Bedienungshebel (1) die Position «» nur kaum erreicht; nun den Regler ungefähr um eine halbe Umdrehung im **Uhrzeigersinn** drehen, um eine optimale Einstellung der Vorschubgeschwindigkeit zu schaffen, wobei so auch die vier Geschwindigkeiten über den Bedienungshebel (1) korrekt eingeschaltet werden.

**4.4** Für die innere Reinigung des Rasenmähers ist der dafür bestimmte Anschluß (1) für den Wasserschlauch zu benutzen.

Bei der Reinigung des Gerätes mittels Wasserschlauch stets hinter dem Führungsholm stehen.

## 5. UMWELTSCHUTZ

Der Umweltschutz muss ein wesentlicher und vorrangiger Aspekt bei der Verwendung der Maschine sein, zum Vorteil des zivilen Zusammenlebens und unserer Umgebung.

- Vermeiden Sie es, ein Störelement Ihrer Nachbarschaft darzustellen.
- Halten Sie sich strikt an die örtlichen Vorschriften für die Entsorgung der Schneidreste.
- Halten Sie sich strikt an die örtlichen Vorschriften für die Entsorgung von Verpackungen, Öl, Benzin, Batterien, Filter, beschädigten Teilen oder allen sonstigen umweltschädlichen Stoffen. Diese Stoffe dürfen nicht zusammen mit dem Hausmüll entsorgt werden, sondern müssen getrennt gesammelt und zum Wertstoffhof gebracht

werden, der für ihre Wiederverwendung sorgt.

- Bei der Außerbetriebnahme darf die Maschine nicht einfach in der Umwelt abgestellt werden, sondern muss gemäß der örtlichen Vorschriften an einen Wertstoffhof übergeben werden.

Im Zweifelsfalle und im Falle notwendiger Klärungen treten Sie mit dem Kundendienst oder Ihrem Verkäufer in Verbindung

# **F** CONSIGNES DE SÉCURITÉ

À OBSERVER AVEC SOIN

## **A) FORMATION**

- 1) Lire attentivement les instructions du présent manuel. Se familiariser avec l'utilisation correcte et les commandes avant d'utiliser la tondeuse. Savoir arrêter le moteur rapidement.
- 2) Utiliser la tondeuse pour l'usage auquel elle est destinée, à savoir la tonte et le ramassage du gazon. Toute autre utilisation peut s'avérer dangereuse ou entraîner une détérioration de la machine. Font partie de l'emploi impropre (à titre d'exemple non exclusif):
  - transporter sur la machine des personnes, enfants ou animaux;
  - se faire transporter par la machine;
  - utiliser la machine pour traîner ou pousser des charges;
  - utiliser la machine pour ramasser des feuilles ou des détritiques;
  - utiliser la machine pour régulariser des haies, ou pour couper de la végétation de type non herbeux;
  - utiliser la machine pour plus d'une personne;
  - actionner la lame sur des terrains sans herbe.
- 3) Ne jamais permettre d'utiliser la tondeuse à des enfants ou des personnes non familières avec les instructions. La réglementation locale peut fixer un âge limite pour l'utilisateur.
- 4) Ne pas utiliser la tondeuse lorsque:
  - des personnes, particulièrement des enfants, ou des animaux se trouvent à proximité;
  - l'utilisateur a absorbé des médicaments ou substances, réputés comme pouvant nuire à sa capacité de réflexe et de vigilance.
- 5) Garder à l'esprit que l'opérateur ou l'utilisateur est responsable des accidents ou des risques encourus par les tierces personnes ou par leurs biens.

## **B) PREPARATION**

- 1) Toujours porter des chaussures résistantes et des pantalons longs pendant la tonte. Ne pas utiliser le matériel lorsque l'on est pieds nus ou en sandales.
- 2) Inspecter minutieusement toute la zone à tondre et éliminer tout objet étranger qui pourrait être projeté par la machine ou endommager l'ensemble de coupe et le moteur (pierres, morceaux de bois, fils de fer, os, etc.).
- 3) ATTENTION: DANGER! L'essence est hautement inflammable:
  - conserver le carburant dans des récipients spécialement prévus à cet effet;
  - faire le plein à l'aide d'un entonnoir, à l'extérieur uniquement et ne pas fumer pendant cette opération ou pendant toute manipulation de carburant;
  - ajouter de l'essence avant de démarrer le moteur et ne jamais enlever le bouchon du réservoir de carburant ou faire le plein lorsque le moteur est en fonctionnement ou tant qu'il est encore chaud;
  - ne pas démarrer le moteur si de l'essence a été répandue. Éloigner la tondeuse de la zone où le carburant a été renversé et ne provoquer aucune inflammation tant que le carburant ne s'est pas évaporé et que les vapeurs ne se sont pas dissipées;
  - remettre et serrer correctement les bouchons du réservoir et du récipient.
- 4) Remplacer les silencieux d'échappement défectueux.
- 5) Avant l'utilisation, toujours procéder à une vérification générale et en particulier de l'aspect des lames, des vis de fixation et de l'ensemble de coupe pour s'assurer qu'ils ne sont ni usés ni endommagés. Remplacer les lames et les vis endommagées ou usées par lots complets pour préserver le bon équilibrage.
- 6) Avant de commencer le travail, monter les protections (sac et déflecteur).

## **C) UTILISATION**

- 1) Ne pas faire fonctionner le moteur dans un endroit confiné où les gaz nocifs contenant du monoxyde de carbone peuvent s'accumuler.
- 2) Tondre uniquement à la lumière du jour ou dans une lumière artificielle de bonne qualité.
- 3) Dans la mesure du possible, éviter de tondre de l'herbe mouillée.
- 4) Assurer ses pas dans les pentes.
- 5) Marcher, ne jamais courir. Ne pas se faire tirer par la tondeuse.
- 6) Tondre les pentes dans le sens transversal, jamais en montant ou en descendant.
- 7) Être particulièrement prudent lors des changements de direction sur les terrains en pente.
- 8) Ne pas tondre sur des pentes supérieures à 20°.
- 9) Faire particulièrement attention lorsque la machine doit être tirée vers soi.
- 10) Arrêter la lame si la tondeuse doit être inclinée pour le transport, lorsque on traverse des zones sans herbe et lors des déplacements entre les surfaces à tondre.

- 11) Ne jamais utiliser la tondeuse si ses protecteurs sont endommagés, ou en l'absence de dispositifs de sécurité comme le déflecteur ou le bac de ramassage.
- 12) Ne jamais modifier le réglage du régulateur du moteur, ni mettre le moteur en surrégime.
- 13) Pour les modèles autopropulsés, désengager l'embrayage d'avance avant de démarrer le moteur.
- 14) Démarrer le moteur avec précautions, en respectant les consignes d'utilisation et en tenant les pieds éloignés de la lame.
- 15) Ne pas incliner la tondeuse pour le démarrage. Effectuer la mise en marche sur une surface plane, exempte de tout obstacle et d'herbe haute.
- 16) Tenir les mains et les pieds éloignés des pièces tournantes. Toujours se tenir à l'écart de la goulotte d'éjection.
- 17) Ne jamais soulever ou transporter une tondeuse dont le moteur est en fonctionnement.
- 18) Arrêter le moteur et débrancher le fil de bougie dans les cas suivants:
  - avant toute intervention sous le carter de coupe ou dans le tunnel d'éjection;
  - avant toute opération de nettoyage, de vérification ou de réparation de la tondeuse;
  - après avoir heurté un objet étranger. Inspecter la tondeuse pour vérifier si elle est endommagée. Effectuer les réparations nécessaires avant toute nouvelle utilisation de la machine;
  - si la tondeuse commence à vibrer de manière anormale (Chercher immédiatement la cause des vibrations et faire procéder aux vérifications nécessaires dans un Centre Spécialisé).
- 19) Arrêter le moteur dans les cas suivants:
  - toutes les fois où la tondeuse doit être laissée sans surveillance. Pour les modèles équipés d'un démarrage électrique, retirer la clé de contact;
  - avant de faire le plein de carburant;
  - lors de la pose et la dépose du sac de ramassage;
  - avant de régler la hauteur de coupe.
- 20) Réduire les gaz avant d'arrêter le moteur. Fermer le robinet d'arrivée d'essence après chaque utilisation, suivant les indications du livret pour le moteur.
- 21) Pendant le travail, conserver la distance de sécurité par rapport à la lame, donnée par la longueur du guidon.

## **D) MAINTENANCE ET STOCKAGE**

- 1) Maintenir tous les écrous et vis serrés afin d'assurer des conditions d'utilisation sûres. Un entretien régulier est essentiel pour la sécurité et le maintien du niveau de performances.
- 2) Ne jamais entreposer la tondeuse avec du carburant dans le réservoir dans un local où les vapeurs d'essence pourraient atteindre une flamme, une étincelle ou une forte source de chaleur.
- 3) Laisser le moteur refroidir avant de ranger la machine dans un local quelconque.
- 4) Pour réduire les risques d'incendie, débarrasser la tondeuse, en particulier le moteur, le pot d'échappement, et le compartiment de batterie, ainsi que la zone de stockage de carburant, des feuilles, brins d'herbe et des excès de graisse. Ne pas laisser de conteneurs de débris végétaux dans un local.
- 5) Vérifier fréquemment que le déflecteur et le sac de ramassage ne présentent aucune trace d'usure ou de détérioration.
- 6) Si le réservoir de carburant doit être vidangé, effectuer cette opération à l'extérieur et lorsque le moteur est froid.
- 7) Porter des gants épais pour le démontage et le remontage de la lame de coupe.
- 8) Veiller au maintien de l'équilibrage de la lame lors de son affûtage. Toutes les opérations concernant la lame (démontage, aiguisage, équilibrage, remontage et/ou remplacement) sont des travaux compliqués qui requièrent une compétence spécifique ainsi que l'utilisation d'outillages spéciaux ; pour des raisons de sécurité, ils doivent donc toujours être exécutés dans un centre spécialisé.
- 9) Ne jamais utiliser la machine avec des pièces usées ou endommagées, pour raisons de sécurité. Les pièces doivent être remplacées, jamais réparées. N'utiliser que des pièces de rechange d'origine. Des pièces de qualité non équivalente peuvent endommager la machine et nuire à votre sécurité.

## **E) TRANSPORT ET DÉPLACEMENT**

- 1) Chaque fois qu'il est nécessaire de déplacer la machine, de la soulever, de la transporter ou de l'incliner il faut:
  - porter des gants de travail résistants;
  - prendre la machine en plusieurs points offrant une prise sûre, tout en tenant compte de son poids et de la répartition du poids.
  - employer un nombre de personnes adapté au poids de la machine et aux caractéristiques du moyen de transport ou de l'endroit où la machine doit être placée ou prélevée.
- 2) Pendant le transport, attacher la machine adéquatement avec des cordes ou des chaînes.

## F NORMES D'UTILISATION

**Pour le moteur et la batterie (si prévue), lire attentivement les manuels d'instructions relatifs.**

**REMARQUE** - La correspondance entre les références contenues dans le texte et les figures respectives (qui se trouvent aux pages 2 - 3) est indiquée par le numéro qui précède chaque paragraphe.

### 1. COMPLÉTER LE MONTAGE

**REMARQUE** - La machine peut être fournie avec certains composants déjà montés.

**ATTENTION** - Le déballage et l'achèvement du montage doivent être effectués sur une surface plane et solide, avec suffisamment d'espace pour la manutention de la machine et des emballages, toujours en utilisant les outils appropriés. Il faut éliminer les emballages conformément aux dispositions locales en vigueur.

**1.1** Remettre le guidon (1) en position de travail, et le fixer aux supports latéraux du châssis, en utilisant la boulonnerie (2) fournie, comme indiqué sur la figure.

La hauteur du guidon (1) est réglable dans trois positions différentes, que l'on obtient en introduisant les pivots (3) dans l'une des trois paires de trous prévus sur les supports.

Les bagues (4) des poignées (5) doivent être vissées de façon à assurer une fixation stable du guidon (1), sans demander un effort excessif ni pour les bloquer ni pour les débloquer.

Après le réglage serrer les poignées (5).

Introduire la corde de démarrage (6) dans la spirale de guidage (7).

Serrer l'écrou (8) pour fixer la spirale (7).

**1.2** Introduire le bâti (11) dans le bac (12) et accrocher tous les profils en plastique (13) à l'aide d'un tournevis, comme il est indiqué sur la figure.

### 2. DESCRIPTION DES COMMANDES

**2.1** L'accélérateur est commandé par le levier (1). Les positions du levier sont indiquées sur l'étiquette correspondante.

**2.2** Le frein de lame est actionné par le levier (1) qui devra toujours être maintenu contre le guidon pour le démarrage et pendant le fonctionnement de la tondeuse. Le moteur s'arrête dès que le levier est relâché.

**2.3** Pour les modèles autopropulsés, l'avancement de la tondeuse est obtenu lorsque le levier (1) est poussé contre le guidon. La machine cesse d'avancer lorsque le levier est relâché.

**2.4** Pour commander le variateur de vitesse (si prévu) il faut déplacer le levier (1) dans une des quatre positions, marquées par :

☛ - 2 - 3 - ☛

Le passage d'une vitesse à l'autre doit être exécuté avec le moteur en marche et la traction insérée.

**IMPORTANT** - Ne pas toucher la commande du variateur quand le moteur est à l'arrêt. Cette opération pourrait endommager le variateur.

**REMARQUE** - Si la machine n'avance pas, avec la commande en position «☛», il suffit de mettre le levier de commande sur «☛» et de le remettre tout de suite après en position «☛».

**2.5** La hauteur de coupe souhaitée est obtenue en relâ-

chant le bouton (1) et en soulevant ou en poussant le carter de coupe jusqu'à ce qu'il prenne la position désirée indiquée par la flèche.

**LA LAME NE DOIT PAS ÊTRE ENGAGÉE PENDANT L'OPÉRATION DE RÉGLAGE.**

### 3. TONTE DE L'HERBE

**3.1** Soulever le pare-pierres et accrocher correctement le bac (1), comme indiqué sur la figure.

**3.2** Pour le démarrage, suivre les indications du manuel du moteur, puis tirer le levier du frein de la lame (1) contre le guidon, et donner un coup décisif à la poignée de la corde de démarrage (2).

**3.3** La pelouse aura un plus bel aspect si elle est toujours tondue à la même hauteur et dans les deux sens perpendiculaires alternativement.

### CONSEILS POUR SOIGNER LA PELOUSE

Chaque type d'herbe présente des caractéristiques différentes, et peut donc demander différents modes de soins de la pelouse; veuillez toujours lire les indications contenues dans les confections de semences sur la hauteur de tonte rapportée aux conditions de croissance de la zone où vous travaillez.

Il faut toujours se rappeler que la plupart des herbes sont composées d'une tige et d'une ou plusieurs feuilles. Si l'on coupe complètement les feuilles, la pelouse s'abîme, et la recroissance sera plus difficile.

En règle générale les indications suivantes seront valables:

- une coupe trop basse provoque des arrachements et des éclaircissements dans le gazon, en donnant un aspect "à taches";
- en été, la coupe doit être plus haute pour éviter le dessèchement du terrain;
- ne jamais couper l'herbe quand elle est mouillée; cela peut réduire l'efficacité de la lame pour l'herbe qui s'y attache, et provoquer des accrocs dans le gazon;
- en cas d'herbe particulièrement haute, il convient d'exécuter une première tonte à la hauteur maximale permise par la machine, en la faisant suivre d'une deuxième tonte après deux ou trois jours.

**3.4** Lorsque le travail est terminé, relâcher le levier (1) du frein de lame et débrancher le capuchon de la bougie (2).

**ATTENDRE L'ARRÊT DE LA LAME** avant d'effectuer toute intervention sur la tondeuse.

### 4. ENTRETIEN ORDINAIRE

**IMPORTANT** - Il est indispensable d'effectuer des opérations d'entretien régulières et soignées pour maintenir pendant longtemps les niveaux de sécurité et les performances originelles de la machine. Garder la tondeuse dans un endroit sec.

- 1) Porter des gants de travail résistants avant d'effectuer toute intervention de nettoyage, d'entretien ou bien de réglage sur la machine.
- 2) Après chaque coupe il faut laver la machine soigneusement à l'eau; enlever les débris de gazon et la boue qui se sont accumulés à l'intérieur du châssis, pour éviter qu'en séchant ils ne rendent le prochain démarrage particulièrement difficile.
- 3) Au cas où il serait nécessaire d'accéder à la partie inférieure, incliner la machine exclusivement du côté indi-

qué dans le manuel du moteur, en suivant les instructions relatives.

- 4) Ne pas verser de l'essence sur les parties en plastique du moteur ou de la machine pour éviter de les abîmer et nettoyer immédiatement toute trace d'essence éventuellement versée. La garantie ne couvre pas les dommages aux parties en plastique causés par de l'essence.

**4.1** Il faut faire exécuter toute intervention sur la lame dans un Centre Spécialisé, qui dispose des outillages les plus appropriés.

Sur cette machine il est prévu d'employer des lames portant le code:

81004366/2

Les lames devront toujours être marquées ▲. Vue l'évolution de ce produit, les lames citées ci-dessus pourraient être remplacées à l'avenir par d'autres lames, ayant des caractéristiques analogues d'interchangeabilité et de sécurité de fonctionnement.

Remonter la lame (2) avec le code et le marquage tournés vers le terrain, en suivant la séquence indiquée sur la figure.

Serrer la vis centrale (1), en utilisant une clé dynamométrique tarée à 35-40 Nm.

**4.2** Sur les modèles avec traction (**à l'exclusion des modèles avec changement de vitesse**), pour obtenir la juste tension de la courroie, agir sur l'écrou (1) jusqu'à obtenir la mesure indiquée (6 mm).

**4.3** Au cas où la différence de vitesse entre la position «2» e la position «» est minimale ou nulle, il faut régler le câble de commande.

**REMARQUE** - Le réglage doit être exécuté avec le moteur éteint.

Tourner graduellement le régleur (2) dans le **sens contraire aux aiguilles d'une montre** (de façon à en provoquer l'allongement) jusqu'à ce que le levier de commande (1) ait du mal à atteindre la position «» ; tourner alors le régleur d'environ un demi-tour dans le **sens des aiguilles d'une montre**, pour obtenir un réglage optimal de la vitesse d'avance, et l'insertion correcte des quatre vitesses avec le levier de commande (1).

**4.4** Pour le nettoyage interne de la tondeuse, utiliser la prise de raccordement (1) prévue pour le tube de l'eau courant. Au cours du lavage, se placer toujours derrière le guidon de la tondeuse.

## 5. PROTECTION DE L'ENVIRONNEMENT

La protection de l'environnement doit être un aspect important et prioritaire pour l'emploi de la machine, au profit de la société civile et de l'environnement où nous vivons.

- Éviter de déranger le voisinage.
- Suivre scrupuleusement les normes locales pour l'élimination des déchets après la coupe.
- Suivre scrupuleusement les normes locales pour l'élimination des emballages, des huiles, de l'essence, des batteries, des filtres, des parties détériorées ou de tout élément ayant un fort impact sur l'environnement ; ces déchets ne doivent pas être jetés dans les ordures, mais ils doivent être séparés et apportés dans les centres de collecte prévus, qui procéderont au recyclage des matériaux.
- Au moment de la mise hors service, ne pas abandonner la machine dans l'environnement, mais la livrer à un centre de collecte, suivant les normes locales en vigueur.

Si vous avez des doutes ou des problèmes de nature quelconque, n'hésitez pas à contacter votre Point d'Après-Vente le plus proche ou votre Revendeur.

# **GB** SAFETY REGULATIONS TO BE FOLLOWED CAREFULLY

## **A) TRAINING**

- 1) **Read the instructions carefully.** Get familiar with the controls and proper use of the equipment. Learn how to stop the engine quickly.
- 2) **Only use the lawnmower for the purpose for which it was designed, i.e. for cutting and collecting grass.** Any other use can be hazardous, causing damage to the machine. Examples of improper use may include, but are not limited to:
  - transport of people, children or animals on the machine;
  - being transported by the machine;
  - using the machine to tow or push loads;
  - using the machine for leaf or debris collection;
  - using the machine to trim hedges, or for cutting vegetation other than grass;
  - use of the machine by more than one person;
  - using the blade on surfaces other than grass.
- 3) Never allow children or people unfamiliar with these instructions to use the lawnmower. Local regulations may restrict the age of the operator.
- 4) **Never use the lawnmower:**
  - When people, especially children, or pets are nearby.
  - If the operator has taken medicine or substances that can affect his ability to react and concentrate.
- 5) Remember that the operator or user is responsible for accidents or hazards occurring to other people or their property.

## **B) PREPARATION**

- 1) **While mowing, always wear sturdy footwear and long trousers. Do not operate the equipment when barefoot or wearing open sandals.**
- 2) Thoroughly inspect the area where the equipment is to be used and remove all objects which may be thrown by the machine or damage the cutter assembly and the engine (stones, sticks, metal wire, bones, etc.)
- 3) **WARNING: DANGER! Engine fuel is highly flammable:**
  - Store fuel in containers specifically designed for this purpose.
  - **Refuel using a funnel and outdoors only. Do not smoke while refuelling or whenever handling the fuel.**
  - Add fuel before starting the engine. Never remove the cap of the fuel tank or add fuel while the engine is running or when the engine is hot.
  - If fuel is spilled, do not attempt to start the engine but move the machine away from the area of spillage and avoid creating any source of ignition until the fuel has evaporated and the vapour dispersed.
  - Replace all fuel tanks and containers caps securely.
- 4) Substitute faulty silencers.
- 5) **Before use, always inspect the machine, especially the condition of the blades, and check that the screws and cutting assembly are not worn or damaged.** Replace worn or damaged blades and screws in sets to preserve balance.
- 6) Before mowing, attach the discharge opening guards (grass-catcher or stone-guard).

## **C) OPERATION**

- 1) Do not operate the engine in a confined space where dangerous carbon monoxide fumes can collect.
- 2) Mow only in daylight or good artificial light.
- 3) If possible, avoid operating the equipment in wet grass.
- 4) Always be sure of your footing on slopes.
- 5) Walk, never run and do not allow yourself to be pulled along by the lawnmower.
- 6) Mow across the face of slopes, never up and down.
- 7) Exercise extreme caution when changing direction on slopes.
- 8) **Do not mow on slopes of more than 20°.**
- 9) Exercise extreme caution when pulling the lawnmower towards you.
- 10) Stop the blade if the lawnmower has to be tilted for transportation when crossing surfaces other than grass, and when transporting the lawnmower to and from the area to be mowed.

- 11) Never operate the lawnmower with defective guards, or without safety devices, such as the stone-guard and/or grass-catcher, in place.
- 12) Do not change the engine governor settings or overspeed the engine.
- 13) On power-driven models, disengage the drive clutch before starting the engine.
- 14) Start the engine carefully, following the instructions and keeping feet well away from the blade.
- 15) Do not tilt the lawnmower when starting the engine. Start the engine on a flat surface that is free of obstacles and tall grass.
- 16) **Do not put hands or feet near or under rotating parts.** Keep clear of the discharge opening at all times.
- 17) Never pick up or carry a lawnmower while the engine is running.
- 18) **Stop the engine and disconnect the spark plug wire:**
  - Before carrying out any work underneath the cutting deck or before unclogging the chute;
  - Before checking, cleaning or working on lawnmower;
  - After striking a foreign object. Inspect the lawnmower for damage and make repairs before restarting and operating the lawnmower;
  - If the lawnmower begins to abnormally vibrate (Immediate look for the cause of the vibrations and take for necessary controls at a Specialised Centre).
- 19) **Stop the engine:**
  - Whenever you leave the lawnmower unattended. Remove the key from models with electric starters.
  - Before refuelling.
  - Every time you remove or replace the grass-catcher.
  - Before adjusting the grass cutting height.
- 20) Reduce the throttle before turning off the engine and turn the fuel off when you have finished mowing, following the instructions in the engine handbook.
- 21) When mowing, always keep to a safe distance from the rotating blade. This distance is the length of the handle.

## **D) MAINTENANCE AND STORAGE**

- 1) Keep all nuts, bolts and screws tight to be sure the equipment is in safe working condition. Regular maintenance is essential for safety and performance.
- 2) Never store the equipment with fuel in the tank inside a building where vapour may reach a flame or a spark or a source of extreme heat.
- 3) Allow the engine to cool before storing in an enclosed space.
- 4) **To reduce the fire hazard, keep the engine, exhaust silencer, battery compartment and fuel storage area free of grass, leaves, or excessive grease.** Do not leave containers with grass cuttings in rooms.
- 5) Check the stone-guard and grass-catcher frequently for wear and deterioration.
- 6) If the fuel tank has to be drained, this should be done outdoors and when the engine is cool.
- 7) Wear strong work gloves when removing and reassembling the blade.
- 8) **Keep the blade balanced during sharpening.** All operations on the blade (dismantling, sharpening, balancing, re-mounting and/or replacing) require a certain familiarity and special tools. For safety reasons, these jobs are best carried out at a specialized centre.
- 9) **For safety reasons, never use the machine when it has worn or damaged parts. Parts are to be replaced and not repaired. Use genuine spare parts. Parts that are not of the same quality can damage the equipment and impair your safety.**

## **E) TRANSPORTATION AND HANDLING**

- 1) Whenever the machine is to be handled, raised, transported or tilted you must:
  - wear strong working gloves;
  - grasp the machine at the points that offer a safe grip, taking account of the weight and its distribution.
  - use an appropriate number of people for the weight of the machine and the characteristics of the vehicle or the place where it has to be placed or collected.
- 2) During transport, fasten the machine securely with ropes or chains.

# GB STANDARDS OF USE

For instructions regarding the engine and the battery (if supplied), read the relevant manuals.

**NOTE** - The number which precedes each paragraph links the references in the text to the respective figures (listed on the pages 2 - 3).

## 1. COMPLETE ASSEMBLY

**NOTE** - The machine can be supplied with some parts already assembled.

**WARNING** - Unpacking and completing the assembly should be done on a flat and stable surface, with enough space for machine handling and its packaging, always making use of suitable equipment. Disposal of the packaging should be done in accordance with the local regulations in force.

**1.1** Return the handle (1) to the work position and secure it to the side chassis supports using the supplied nuts and bolts (2) as illustrated. The handle (1) can be height-adjusted in three different positions by inserting the pins (3) in one of the three pairs of holes on the brackets.

The washers (4) on the clamps (5) must be mounted so they keep the handle (1) firmly fixed without too much effort required to tighten or release them.

Tighten the clamps (5) after adjusting.

Insert the starter cable (6) in the guide spiral (7).

Tighten the nut (8) to secure the spiral (7).

**1.2** Insert the frame (11) into the sack (12) and attach the plastic bars (13) using a screwdriver, as shown in the drawing.

## 2. DESCRIPTION OF CONTROLS

**2.1** The throttle is controlled by the lever (1) and positioned as shown on the relative plate.

**2.2** The blade brake is controlled by the lever (1), which should be held against the handle when starting and using the lawnmower.

The engine stops when the lever is released.

**2.3** In power-driven models, draw the lever (1) towards the handle for forward movement. The lawnmower stops moving forward when the lever is released.

**2.4** The speed changer (if fitted) is controlled by moving the lever to one of the four positions, marked as:

☛ - 2 - 3 - ☛

The move from one speed to another must be made with the engine running and drive engaged.

**IMPORTANT** - Do not move the speed changer when the engine is stopped. This operation could damage the speed changer.

**NOTE** - If the machine does not move forwards with the control in position «☛», it is enough to move the control to «☛» and then immediately return it to position «☛».

**2.5** The cutting height is adjusted by releasing the push-button (1) and lifting or lowering the chassis to the required position as shown by the arrow.

**MAKE THIS ADJUSTMENT ONLY WHEN THE BLADE HAS STOPPED MOVING**

## 3. GRASS CUTTING

**3.1** Lift the stone-guard and attach the grass-catcher (1) correctly as shown in the drawing.

**3.2** To start, follow the instructions in the engine manual, pull the blade brake lever (1) against the handle and firmly pull the starter cable knob (2).

**3.3** The lawn will look better if it is always cut to the same height and in alternate directions.

## LAWN CARE RECOMENDATIONS

Each type of grass has different features and may thus require different ways to care for the lawn; always read the instructions on seed boxes for mowing height for the growth conditions in the work area.

Keep in mind that most grass is made up of a stem and one or more leaves. If leaves are fully cut, the lawn is damaged and growth is more difficult.

The following indications generally apply:

- too low a cut causes grass tears and uprooting, with a "spotted" aspect;
- in the summer, cutting must be higher to avoid the ground from drying;
- do not cut wet grass; this could reduce blade efficiency due to sticky grass and tear the lawn;
- for particularly high grass, initially mow at maximum admitted machine height followed by a second mow after two or three days.

**3.4** When you have finishing mowing, release the brake lever (1) and disconnect the spark plug cap (2).

**WAIT FOR THE BLADE TO STOP** before carrying out any type of work on the machine.

## 4. ROUTINE MAINTENANCE

**IMPORTANT** - Regular, careful maintenance is essential for keeping the safety level and original performance of the machine unchanged in time.

**Store the lawnmower in a dry place.**

- 1) Wear strong working gloves during any cleaning, maintenance or adjustment operation on the machine.
- 2) Carefully clean the machines with water after each cut; remove the grass debris and mud accumulated inside the chassis to avoid their drying and thus making the next start-up difficult.
- 3) Should it be necessary to access the lower part, only tilt the machine from the side shown in the engine handbook; following the relative instructions.
- 4) Do not drip petrol onto the plastic parts of the motor or the machine to prevent damaging them and remove all traces of spilt petrol immediately. The warranty does not cover damage to plastic parts caused by petrol.

**4.1** Each intervention on the blade is best if conducted at a specialised Centre that has the most appropriate tools. Only blades with the following codes must be used on this machine:

81004366/2

Blades must always be marked ▲. Given the product evolution, the above mentioned blade may be replaced in time by others, with similar interchangeable and operating safety characteristics.

Reassemble the blade (2) with the code and markings facing the ground, following the order indicated in the illustration.

Tighten the central screw (1) using a torque wrench set to 35-40 Nm.

**4.2** In power-driven models (**excluding models with speed gear**), adjust the tension of the belt with the nut (1) to get the right measurement (6 mm).

**4.3** The control cable must be adjusted if the difference in speed between position «2» and position «» is minimal or nil.

**NOTE** - The adjustment must be made with the engine switched off.

Gradually turn register (2) **anticlockwise** (so as to cause it to extend) until control lever (1) has difficulty in reaching position «»; at this point turn the register **clockwise** by about half a turn, to obtain optimal adjustment of the forward speed, together with correct engagement of the four speeds using control lever (1).

**4.4** To clean inside the machine, use the hosepipe connector (1) provided. Always stand behind the machine's handle when cleaning.

## 5. ENVIRONMENTAL PROTECTION

Environmental protection should be a priority of considerable importance when using the machine, for the benefit of both social coexistence and the environment in which we live.

- Try not to cause any disturbance to the surrounding area.
- Scrupulously comply with local regulations and provisions for the disposal of waste materials after cutting.
- Scrupulously comply with local regulations and provisions for the disposal of packagings, oils, petrol, batteries, filters, damaged parts or any elements which have a strong impact on the environment; this waste must not be disposed of as normal waste, it must be separated and taken to specified waste disposal centres where the material will be recycled.
- At the time of decommissioning, do not pollute the environment with the machine, hand it over to a disposal centre, in accordance with the local laws in force.

Should you have any doubts or problems, do not hesitate to contact the nearest Service Centre or your Sales outlet.



# I NORME DI SICUREZZA DA OSSERVARE SCRUPolosAMENTE

## A) ADESTRAMENTO

- 1) **Leggere attentamente le istruzioni.** Prendere familiarità con i comandi e con un uso appropriato del rasaerba. Imparare ad arrestare rapidamente il motore.
- 2) **Utilizzate il rasaerba per lo scopo al quale è destinato, cioè il taglio e la raccolta dell'erba.** Qualsiasi altro impiego può rivelarsi pericoloso e causare il danneggiamento della macchina. Rientrano nell'uso improprio (come esempio, ma non solo):
  - trasportare sulla macchina persone, bambini o animali;
  - farsi trasportare dalla macchina;
  - usare la macchina per trainare o spingere carichi;
  - usare la macchina per la raccolta di foglie o detriti;
  - usare la macchina per regolarizzare siepi, o per il taglio di vegetazione di tipo non erboso;
  - utilizzare la macchina in più di una persona;
  - azionare la lama nei tratti non erbosi.
- 3) Non permettere mai che il rasaerba venga utilizzato da bambini o da persone che non abbiano la necessaria dimestichezza con le istruzioni. Le leggi locali possono fissare un'età minima per l'utilizzatore.
- 4) **Non utilizzare mai il rasaerba:**
  - con persone, in particolare bambini, o animali nelle vicinanze;
  - se l'utilizzatore ha assunto farmaci o sostanze ritenute nocive alle sue capacità di riflessi e attenzione.
- 5) Ricordare che l'operatore o l'utilizzatore è responsabile di incidenti e imprevisti che si possono verificare ad altre persone o alle loro proprietà.

## B) OPERAZIONI PRELIMINARI

- 1) **Durante il taglio, indossare sempre calzature solide e pantaloni lunghi. Non azionare il rasaerba a piedi scalzi o con sandali aperti.**
- 2) Ispezionare a fondo tutta l'area di lavoro e togliere tutto ciò che potrebbe venire espulso dalla macchina o danneggiare il gruppo di taglio e il motore (sassi, rami, fili di ferro, ossi, ecc.).
- 3) **ATTENZIONE: PERICOLO! La benzina è altamente infiammabile.**
  - conservare il carburante in appositi contenitori;
  - **rabboccare il carburante, utilizzando un imbuto, solo all'aperto e non fumare durante questa l'operazione e ogni volta che si rinnova il carburante;**
  - rabboccare prima di avviare il motore; non aggiungere benzina o togliere il tappo del serbatoio quando il motore è in funzione o è caldo;
  - se fuoriesce della benzina, non avviare il motore, ma allontanare il rasaerba dall'area nella quale il carburante è stato versato, ed evitare di creare possibilità di incendio, fintanto che il carburante non sia evaporato ed i vapori di benzina non si siano dissolti.
  - rimettere sempre e serrare bene i tappi del serbatoio e del contenitore della benzina;
- 4) Sostituire i silenziatori difettosi
- 5) **Prima dell'uso, procedere ad una verifica generale ed in particolare dell'aspetto delle lame, e controllare che le viti e il gruppo di taglio non siano usurati o danneggiati.** Sostituire in blocco le lame e le viti danneggiate o usurate per mantenere l'equilibratura.
- 6) Prima di iniziare il lavoro, montare le protezioni all'uscita (sacco o parasassi).

## C) DURANTE L'UTILIZZO

- 1) Non azionare il motore in spazi chiusi, dove possono accumularsi pericolosi fumi di monossido di carbonio.
- 2) Lavorare solamente alla luce del giorno o con buona luce artificiale.
- 3) Se possibile, evitare di lavorare nell'erba bagnata.
- 4) Accertarsi sempre del proprio punto d'appoggio sui terreni in pendenza.
- 5) Non correre mai, ma camminare; evitare di farsi tirare dal rasaerba.
- 6) Tagliare nel senso trasversale al pendio e mai su e giù.
- 7) Prestare la massima attenzione nel cambio di direzione sui pendii.
- 8) **Non tagliare su terreni con pendenza superiore a 20°.**
- 9) Prestare estrema attenzione quando tirate il rasaerba verso di voi.
- 10) Fermare la lama se il rasaerba deve essere inclinato per il tra-

- sporto, nell'attraversare superfici non erbose, e quando il rasaerba viene trasportato da o verso l'area che deve essere tagliata.
- 11) Non azionare mai il rasaerba se i ripari sono danneggiati, oppure senza il sacco raccogliherba o il parasassi.
  - 12) Non modificare le regolazioni del motore, e non fare raggiungere al motore un regime di giri eccessivo.
  - 13) Nei modelli con trazione, disinnestare l'innesto della trasmissione alle ruote, prima di avviare il motore.
  - 14) Avviare il motore con cautela secondo le istruzioni e tenendo i piedi ben distanti dalla lama.
  - 15) Non inclinare il rasaerba per l'avviamento. Effettuare l'avviamento su una superficie piana e priva di ostacoli o erba alta.
  - 16) **Non avvicinare mani e piedi accanto o sotto le parti rotanti.** State sempre lontani dall'apertura di scarico.
  - 17) Non sollevare o trasportare il rasaerba quando il motore è in funzione.
  - 18) **Fermare il motore e staccare il cavo della candela:**
    - prima di qualsiasi intervento sotto il piatto di taglio o prima di disintasarne il convogliatore di scarico;
    - prima di controllare, pulire o lavorare sul rasaerba;
    - dopo aver colpito un corpo estraneo. Verificare eventuali danni sul rasaerba ed effettuare le necessarie riparazioni prima di usare nuovamente la macchina;
    - se il rasaerba comincia a vibrare in modo anomalo (Ricerca immediatamente la causa delle vibrazioni e provvedere alle verifiche necessarie presso un Centro Specializzato).
  - 19) **Fermare il motore:**
    - ogni qualvolta si lasci il rasaerba incustodito. Nei modelli con avviamento elettrico, togliere anche la chiave;
    - prima di fare rifornimento di carburante;
    - ogni volta che si toglie o si rimonta il sacco raccogliherba;
    - prima di regolare l'altezza di taglio.
  - 20) Ridurre il gas prima di fermare il motore. Chiudere l'alimentazione del carburante al termine del lavoro, seguendo le istruzioni fornite sul libretto del motore.
  - 21) Durante il lavoro, mantenere sempre la distanza di sicurezza dalla lama rotante, data dalla lunghezza del manico.

## D) MANUTENZIONE E MAGAZZINAGGIO

- 1) Mantenere serrati dadi e viti, per essere certi che la macchina sia sempre in condizioni sicure di funzionamento. Una manutenzione regolare è essenziale per la sicurezza e per mantenere il livello delle prestazioni.
- 2) Non riporre il rasaerba con della benzina nel serbatoio in un locale dove i vapori di benzina potrebbero raggiungere una fiamma, una scintilla o una forte fonte di calore.
- 3) Lasciare raffreddare il motore prima di collocare il rasaerba in un qualsiasi ambiente.
- 4) **Per ridurre il rischio d'incendio, mantenere il motore, il silenziatore di scarico, l'alloggiamento della batteria e la zona di magazzino della benzina liberi da residui d'erba, foglie o grasso eccessivo.** Non lasciare contenitori con l'erba tagliata all'interno di un locale.
- 5) Controllare di frequente il parasassi e il sacco raccogliherba, per verificarne l'usura o il deterioramento.
- 6) Se il serbatoio deve essere vuotato, effettuare questa operazione all'aperto e a motore freddo.
- 7) Indossare guanti da lavoro per lo smontaggio e rimontaggio della lama.
- 8) **Curare l'equilibratura della lama, quando viene affilata.** Tutte le operazioni riguardanti la lama (smontaggio, affilatura, equilibratura, rimontaggio e/o sostituzione) sono lavori impegnativi che richiedono una specifica competenza oltre all'impiego di apposite attrezzature; per ragioni di sicurezza, occorre pertanto che siano sempre eseguiti presso un centro specializzato.
- 9) **Non usare mai la macchina con parti usurate o danneggiate, per motivi di sicurezza. I pezzi devono essere sostituiti e mai riparati. Usare ricambi originali. I pezzi di qualità non equivalente possono danneggiare la macchina e nuocere alla vostra sicurezza.**

## E) TRASPORTO E MOVIMENTAZIONE

- 1) Ogni volta che è necessario movimentare, sollevare, trasportare o inclinare la macchina occorre:
  - indossare robusti guanti da lavoro;
  - afferrare la macchina in punti che offrano una presa sicura, tenendo conto del peso e della sua ripartizione;
  - impiegare un numero di persone adeguato al peso della macchina e alle caratteristiche del mezzo di trasporto o del posto nel quale deve essere collocata o prelevata.
- 2) Durante il trasporto, assicurare adeguatamente la macchina mediante funi o catene.

# I NORME D'USO

**Per il motore e la batteria (se prevista) leggere i relativi manuali di istruzioni.**

**NOTA** - La corrispondenza fra i riferimenti contenuti nel testo e le rispettive figure (poste alle pagg. 2 - 3) è data dal numero che precede ciascun paragrafo.

## 1. COMPLETARE IL MONTAGGIO

**NOTA** - La macchina può essere fornita con alcuni componenti già montati.

**ATTENZIONE** - Lo sbalaggio e il completamento del montaggio devono essere effettuati su una superficie piana e solida, con spazio sufficiente alla movimentazione della macchina e degli imballi, avvalendosi sempre degli attrezzi appropriati. Lo smaltimento degli imballi deve avvenire secondo le disposizioni locali vigenti.

**1.1** Riportare il manico (1) nella posizione di lavoro e fissarlo ai supporti laterali dello chassis, utilizzando la bulloneria (2) in dotazione come indicato nella figura.

L'altezza del manico (1) è regolabile in tre diverse posizioni, ottenute introducendo i perni (3) in una delle tre coppie di fori previsti sui supporti.

Le ghiere (4) delle maniglie (5) devono essere avvitate in modo da assicurare un fissaggio stabile del manico (1), senza richiedere uno sforzo eccessivo per bloccarle o sbloccarle.

Serrare le maniglie (5) dopo la regolazione.

Inserire la fune di avviamento (6) nella spirale di guida (7).

Serrare il dado (8) per fissare la spirale (7).

**1.2** Introdurre il telaio (11) nel sacco (12) e agganciare tutti i profili in plastica (13), aiutandosi con un cacciavite, come indicato nella figura.

## 2. DESCRIZIONE DEI COMANDI

**2.1** L'acceleratore è comandato dalla leva (1). Le posizioni della leva sono indicate dalla relativa targhetta.

**2.2** Il freno della lama è comandato dalla leva (1), che dovrà essere tenuta contro il manico per l'avviamento e durante il funzionamento del rasaerba. Il motore si arresta al rilascio della leva.



**2.3** Nei modelli con trazione, l'avanzamento del rasaerba avviene con la leva (1) spinta contro il manico. Il rasaerba smette di avanzare al rilascio della leva.

**2.4** Il variatore di velocità (se previsto) è ottenuto spostando la leva (1) in una delle quattro posizioni, contrassegnate da:



Il passaggio da una velocità all'altra deve essere eseguito a motore in moto e trazione inserita.

**IMPORTANTE** - Non muovere il comando del variatore quando il motore è fermo. Questa operazione potrebbe danneggiare il variatore.

**NOTA** - Se la macchina non avanza con il comando in posizione «», è sufficiente portare la leva di comando su «» e subito dopo riportarla in posizione «».

**2.5** La regolazione dell'altezza di taglio si ottiene sbloc-

cando il pulsante (1) e sollevando o premendo lo chassis fino alla posizione desiderata, indicata dalla freccia. ESEGUIRE L'OPERAZIONE A COLTELLO FERMO.

## 3. TAGLIO DELL'ERBA

**3.1** Sollevare il parasassi e agganciare correttamente il sacco (1), come indicato nella figura.

**3.2** Per l'avviamento, seguire le indicazioni del libretto del motore, quindi tirare la leva del freno della lama (1) contro il manico e dare un deciso strappo dalla manopola della fune di avviamento (2).

**3.3** L'aspetto del prato sarà migliore se i tagli saranno effettuati sempre alla stessa altezza e alternativamente nelle due direzioni.

## CONSIGLI PER LA CURA DEL PRATO

Ogni tipologia di erba presenta caratteristiche diverse e può richiedere quindi diverse modalità per la cura del prato; leggere sempre le indicazioni contenute nelle confezioni delle sementi riguardo l'altezza di rasatura, rapportate alle condizioni di crescita della zona in cui si opera.

Occorre tenere presente che la maggior parte dell'erba è composta da uno stelo e da una o più foglie. Se le foglie vengono tagliate completamente, il prato si danneggia e la ricrescita sarà più difficile.

In linea generale, possono valere le seguenti indicazioni:

- un taglio troppo basso provoca strappi e diradamenti nel tappeto erboso, con un aspetto "a macchie";
- in estate, il taglio deve essere più alto per evitare il disseccamento del terreno;
- non tagliare l'erba quando è bagnata; ciò può ridurre l'efficienza della lama per l'erba che vi si attacca e provocare strappi nel tappeto erboso;
- nel caso di erba particolarmente alta, è bene eseguire una prima rasatura alla massima altezza consentita dalla macchina, seguita da una seconda rasatura a distanza di due o tre giorni.

**3.4** Al termine del lavoro, rilasciare la leva (1) del freno e scollegare il cappuccio della candela (2).

**ATTENDERE L'ARRESTO DELLA LAMA** prima di effettuare qualsiasi tipo di intervento

## 4. MANUTENZIONE ORDINARIA

**IMPORTANTE** - La manutenzione regolare e accurata è indispensabile per mantenere nel tempo i livelli di sicurezza e le prestazioni originali della macchina.

**Conservare il rasaerba in luogo asciutto.**

- 1) Indossare robusti guanti da lavoro prima di ogni intervento di pulizia, manutenzione o regolazione sulla macchina.
- 2) Lavare accuratamente la macchina con acqua dopo ogni taglio; rimuovere i detriti d'erba e il fango accumulati all'interno dello chassis per evitare che, disseccandosi, possano rendere difficoltoso il successivo avviamento.
- 3) Nel caso fosse necessario accedere alla parte inferiore, inclinare la macchina esclusivamente dal lato indicato sul libretto del motore, seguendo le relative istruzioni.
- 4) Evitare di versare benzina sulle parti in plastica del motore o della macchina per evitare di danneggiarle, e ripulire immediatamente ogni traccia di benzina eventualmente versata. La garanzia non copre i danni alle parti in plastica causati dalla benzina.

**4.1** Ogni intervento sulla lama è opportuno che venga eseguito presso un Centro specializzato, che dispone delle attrezzature più idonee.

Su questa macchina è previsto l'impiego di lame riportanti il codice:

81004366/2

Le lame dovranno sempre essere marcate ▲. Data l'evoluzione del prodotto, le lame sopra citate potrebbero essere sostituite nel tempo da altre, con caratteristiche analoghe di intercambiabilità e sicurezza di funzionamento.

Rimontare la lama (2) con il codice e la marcatura rivolte verso il terreno, seguendo la sequenza indicata nella figura.

Serrare la vite centrale (1) con una chiave dinamometrica, tarata a 35-40 Nm.

**4.2** Nei modelli con trazione (**escluso i modelli con cambio di velocità**), la giusta tensione della cinghia si ottiene per mezzo del dado (1), fino ad ottenere la misura indicata (6 mm).

**4.3** Nel caso in cui la differenza di velocità fra la posizione «2» e la posizione «☛» risulti minima o nulla, occorre registrare il cavo di comando.

**NOTA** - La regolazione deve essere eseguita a motore spento.

Ruotare gradualmente il registro (2) in **senso antiorario** (in modo da provocarne l'allungamento) fino a quando la leva di comando (1) stenta a raggiungere la posizione «☛»; a questo punto ruotare il registro di circa mezzo giro in **senso orario**, per ottenere una regolazione ottimale della velocità di avanzamento, unitamente ad un inserimento corretto delle quattro velocità tramite la leva di comando (1).

**4.4** Per il lavaggio interno del rasaerba, utilizzare l'apposito attacco (1) per il tubo dell'acqua.

Durante il lavaggio posizionarsi sempre dietro il manico del rasaerba.

## 5. TUTELA AMBIENTALE

La tutela dell'ambiente deve essere un aspetto rilevante e prioritario nell'uso della macchina, a beneficio della convivenza civile e dell'ambiente in cui viviamo.

- Evitare di essere un elemento di disturbo nei confronti del vicinato.
- Seguire scrupolosamente le norme locali per lo smaltimento dei materiali di risulta dopo il taglio.
- Seguire scrupolosamente le norme locali per lo smaltimento di imballi, olii, benzina, batterie, filtri, parti deteriorate o qualsiasi elemento a forte impatto ambientale; questi rifiuti non devono essere gettati nella spazzatura, ma devono essere separati e conferiti agli appositi centri di raccolta, che provvederanno al riciclaggio dei materiali.
- Al momento della messa fuori servizio, non abbandonare la macchina nell'ambiente, ma rivolgersi a un centro di raccolta, secondo le norme locali vigenti.

In caso di qualsiasi dubbio o problema, non esitate a contattare il Servizio Assistenza più vicino o il Vostro Rivenditore.

# NL VEILIGHEIDSVOORSCHRIFTEN VOOR GEBRUIK ZORGVULDIG DOORLEZEN

## A) VOORBEREIDING

- 1) Lees de gebruiksaanwijzing aandachtig door. Zorg dat u vertrouwd raakt met de bedieningsknoppen en u in staat bent de grasmaaier op de juiste wijze te gebruiken. Leer hoe u de motor snel kunt uitschakelen.
- 2) **Gebruik de grasmaaier uitsluitend voor het doel waarvoor hij is bestemd, dat wil zeggen voor het maaien en het opvangen van gras.** Ieder doel waarvoor de grasmaaier wordt gebruikt dat niet uitdrukkelijk in de gebruiksaanwijzing wordt vermeld kan gevaarlijk zijn en zou de machine kunnen beschadigen. De volgende situaties behoren tot het oneigenlijk gebruik (bijvoorbeeld, maar niet uitsluitend):
  - vervoer van personen, kinderen of dieren op de machine;
  - zich door de machine laten vervoeren;
  - gebruik van de machine voor het aanslepen of aanduwen van een last;
  - gebruik van de machine voor het verzamelen van bladeren of afval;
  - gebruik van de machine voor het knippen van heggen of voor het maaien van andere vegetatie dan gras;
  - gebruik van de machine door meer dan één persoon tegelijk;
  - het mes aanschakelen op zones zonder gras.
- 3) Laat kinderen of personen die deze gebruiksaanwijzing niet gelezen hebben de grasmaaier niet gebruiken. De leeftijd van de gebruiker kan landelijk gereguleerd zijn.
- 4) **Gebruik de grasmaaier in geen geval:**
  - als er personen, met name kinderen of dieren in de buurt zijn;
  - als u onder invloed van medicijnen of alcohol e.d. bent omdat deze uw reactievermogen kunnen verminderen.
- 5) Denk eraan dat de gebruiker van de grasmaaier aansprakelijk is voor ongevallen en onvoorziene gebeurtenissen die personen of hun eigendommen kunnen overkomen.

## B) VOOR HET GEBRUIK

- 1) Tijdens het maaien dient u altijd stevige schoenen en een lange broek te dragen. Gebruik de grasmaaier niet met blote voeten of met open sandalen.
- 2) Controleer het gehele terrein dat u wilt maaien grondig en verwijder alles wat door de machine kan worden uitgestoten of de snijgraaf en de motor zou kunnen beschadigen (zoals stenen, takken, ijzerdraad, botten e.d.).
- 3) **LET OP: GEVAAR! De benzine is bijzonder brandbaar:**
  - bewaar de brandstof in speciale tanks;
  - giet de brandstof, met behulp van een trechter en alleen in de open lucht, in de tank. Tijdens deze handeling en bij het hanteren van de brandstof is het verboden te roken.
  - giet de brandstof in de tank vóórdat u de motor aanzet: als de motor aanstaat of warm is mag u geen benzine toevoegen of de dop van de benzinetank afdraaien;
  - als u benzine gemorst hebt mag u de motor niet starten maar dient u de grasmaaier uit de buurt van de plek waar u de benzine gemorst hebt te brengen en voorkomen dat er brand ontstaat. U dient te wachten totdat de brandstof verdampst is en de benzinedampen opgelost zijn;
  - draai de dop altijd weer goed op de benzinetank op de grasmaaier en het benzineblik.
- 4) Vervang de geluiddempers als deze defect zijn.
- 5) **Vóór het gebruik dient u een algemene controle te verrichten en dient u met name de toestand van de messen te controleren en dient u te controleren of de bouten en de messen niet versleten of beschadigd zijn.** Vervang het beschadigde of versleten mes en/of bouten altijd samen, om ervoor te zorgen dat het maaidek in balans blijft.
- 6) Vóórdat u met het maaien begint, dient u de beschermingen te monteren (opvangzag en afschermkap).

## C) TIJDENS HET GEBRUIK

- 1) Start de motor niet in gesloten ruimten, waar zich gevaarlijke koolstofdioxide kan ontwikkelen.
- 2) Werk alleen bij daglicht of bij goed kunstlicht.
- 3) Indien mogelijk, maai niet als het gazon nat is.
- 4) Controleer op een glooiend terrein altijd of u voldoende steunpunten heeft.
- 5) Ren in geen geval, maar loop gewoon; laat u niet voorttrekken door de grasmaaier;
- 6) Maai een helling altijd in de dwarsrichting en nooit van boven naar beneden.
- 7) Pas goed op als u op een helling van richting verandert;
- 8) **Maai geen gazons die een helling van meer dan 20° hebben.**
- 9) Pas goed op als u de grasmaaier naar u toe haalt;
- 10) Als de grasmaaier om vervoersredenen schuin gehouden moet worden, of als u de grasmaaier over een terrein verplaatst waar geen gras

ligt, of als de grasmaaier van of naar het te maaien terrein verplaatst dient u het mes vast te zetten.

- 11) Gebruik de grasmaaier nooit om gras te maaien als de beveiligingen beschadigd zijn, of zonder de grasopvangzak of zonder de deflector.
- 12) Wijzig de afstelling van de motor niet en laat het toerental van de motor niet buitengewoon hoog oplopen.
- 13) Bij de modellen met voorttrekking, dient u vóórdat u de motor start de wiel aandrijving uit te schakelen.
- 14) Start de motor voorzichtig volgens de aanwijzingen en houd uw voeten uit de buurt van het mes.
- 15) Houd de grasmaaier niet schuin bij het inschakelen. Schakel de grasmaaier op een vlakke ondergrond in waar geen obstakels zijn of hoog gras.
- 16) **Kom niet met uw handen of voeten in de buurt van of onder de roterende gedeelten.** Blijf altijd uit de buurt van de uitwerpopening.
- 17) Til de grasmaaier niet op of vervoer de grasmaaier niet terwijl de motor draait.
- 18) **Schakel de motor uit en koppel de bougiekabel los:**
  - vóórdat u enige werkzaamheden onder het maaidek uitvoert of vóórdat u het uitwerpkanaal leegt;
  - vóórdat u de grasmaaier controleert, schoonmaakt of ermee werkt;
  - nadat u op een vreemd voorwerp gestoten bent, controleer of de grasmaaier beschadigd is en voer de nodige reparaties uit vóórdat u de maaier opnieuw gebruikt;
  - als de grasmaaier abnormaal begint te trillen (Meteen de oorzaak van de trillingen opsporen en hem laten nakijken door een Gespecialiseerd Servicecentrum).
- 19) **Schakel de motor uit:**
  - iedere keer als u de grasmaaier onbeheerd achterlaat. Haal bij de modellen die elektrisch bestuurd worden ook de sleutel eruit;
  - vóórdat u benzine bijtankt;
  - iedere keer als u de grasopvangzak verwijderd of opnieuw aanbrengt;
  - vóórdat u de maaihogte afstelt.
- 20) Neem gas terug vóórdat u de motor uitschakelt. Draai na het maaien de benzinetoevoer dicht, waarbij u de aanwijzingen in het motorinstructieboekje nauwkeurig dient op te volgen.
- 21) Tijdens het maaien dient u altijd een veiligheidsafstand van het roterende mes in acht te nemen, afhankelijk van de lengte van de handgreep.

## D) ONDERHOUD EN OPSLAG

- 1) Laat de bouten en de schroeven vastgedraaid zitten om er zeker van te zijn dat de machine altijd op een veilige manier gebruiksklaar is. Als u regelmatig onderhoud aan de grasmaaier pleegt zal de werking van de maaier veilig blijven en zal het prestatieniveau gelijk blijven.
- 2) Zet de grasmaaier niet met benzine in de tank in een ruimte waar de benzinedampen met vlammen, vonken of een warmtebron in aanraking zouden kunnen komen.
- 3) Laat de motor afkoelen vóórdat u de grasmaaier opbergt.
- 4) **Om het brandgevaar zoveel mogelijk te beperken dient u de motor, de geluiddemper van het uitwerpmechanisme, de accubak en de benzinetank vrij te houden van gras, bladeren of teveel vet.** Laat geen zakken of bakken met gemaaid gras in de opslagruimte achter.
- 5) Controleer de deflector en de opvangzag regelmatig zodat u kunt controleren of deze onderdelen versleten of beschadigd zijn.
- 6) Als u de tank moet legen, dient u dit in de open lucht te doen en terwijl de motor koud is.
- 7) Trek werkhandschoenen aan als u het mes demonteert en opnieuw monteert.
- 8) **Zorg dat het maaidek opnieuw in balans wordt gebracht nadat het mes geslepen is.** Alle handelingen aan het maaidek (demontage, slijpen, in balans brengen, hermontage en/of vervanging) vergen een welbepaalde vaardigheid en het gebruik van speciaal gereedschap; uit veiligheidsoverwegingen, dienen deze handelingen bijgevolg uitgevoerd te worden in een gespecialiseerd servicecentrum.
- 9) **Gebruik de machine om veiligheidsredenen nooit met versleten of beschadigde onderdelen. De onderdelen moeten vernieuwd en niet gerepareerd worden. Gebruik uitsluitend originele reserveonderdelen. Onderdelen van een andere kwaliteit kunnen de machine beschadigen en kunnen gevaarlijk zijn voor de gebruiker.**

## E) TRANSPORT EN VERPLAATSING

- 1) Telkens wanneer de machine verplaatst, geheven, vervoerd of overgeheld moet worden, is het noodzakelijk:
  - stevige werkhandschoenen te dragen;
  - neem de machine vast op punten waar u een stevige grip hebt, rekening houdend met het gewicht en de spreiding van het gewicht;
  - doe een beroep op een toereikend aantal personen die het gewicht van de machine kunnen heffen, volgens de kenmerken van het transportmiddel of de plaats waar de machine opgenomen of opgesteld moet worden.
- 2) Bevestig de machine tijdens het vervoer goed met touwen of kettingen.

# NL GEBRUIKSVOORSCHRIFTEN

Voor de motor en de batterij (indien aanwezig) wordt verwezen naar de relatieve handleidingen.

**OPMERKING** - De overeenkomst tussen de verwijzingen in de tekst en de bijbehorende afbeeldingen (op de pag. 2 - 3) is het nummer dat voor iedere paragraaf staat.

## 1. VERVOLLEDIG DE MONTAGE

**OPMERKING** - De machine kan mogelijk geleverd worden met sommige onderdelen reeds gemonteerd.

**LET OP** - De machine moet op een vlakke en solide ondergrond uitgepakt en gemonteerd worden, met voldoende bewegingsruimte voor de machine en de verpakking, en steeds met gebruik van geschikte werktuigen. De verpakking moet volgens de plaatselijke geldende bepalingen worden afgevoerd.

**1.1** Herplaats de steel (1) op de werkpositie en bevestig hem aan de zijdelingse steunen van het chassis, met behulp van de meegeleverde bouten (2) zoals aangegeven in de afbeelding.

De hoogte van de handgreep (1) is verstelbaar in drie verschillende standen, die verkregen worden door de pinnen (3) in een van de drie paar openingen in de steunen te voeren.

De ringen (4) van de handgrepen (5) moeten op dusdanige manier vastgeschroefd worden dat de handgreep (1) stabiel bevestigd is, zonder dat een te groot kracht gebruikt moet worden om ze te blokkeren of vrij te geven.

Draai de handgrepen (5) na de afstelling volledig vast. Breng het starttouw (6) aan de geleidespiraal (7). Draai de moer (8) vast om de spiraal (7) te bevestigen.

**1.2** Het frame (11) in de zak (12) invoeren en alle plastic profielen (13), aanhaken met behulp van een schroeven-draaier, zoals op de figuur wordt aangeduid.

## 2. BESCHRIJVING VAN DE BEDIENINGSKNOPPEN

**2.1** Het gashendel wordt door middel van de hendel (1) bediend. De standen van de hendel blijken uit het betreffende plaatje.

**2.2** De rem van het mes wordt door de hendel (1) bediend die tegen de handgreep aan getrokken moet worden om de machine te starten en tijdens de werking aangehouden moet blijven. Als u de hendel los laat slaat de motor af.

**2.3** Bij de modellen met tractie kunt u de grasmaaimachine inschakelen door de hendel (1) tegen de handgreep aan te duwen. De grasmaaimachine gaat niet meer vooruit als u de hendel los laat.

**2.4** De snelheidsregelaar (indien aanwezig) wordt bediend door de hendel (1) in een van de vier standen te brengen aangegeven met:

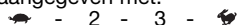

De overgang van een snelheid op een andere gebeurt wanneer de motor draait en de koppeling ingeschakeld.

**BELANGRIJK** - Raak de snelheidsregelaar niet aan wanneer de motor uitgeschakeld is. Dit kan de regelaar zelf beschadigen.

**OPMERKING** - Indien de machine niet vooruitgaat met de

bediening in de stand «», volstaat het de hendel in de stand «» en vlak daarna weer in de stand «» te brengen.

**2.5** U kunt de maaihogte afstellen door de knop (1) te ontgrendelen en het chassis omhoog of omlaag te verschuiven en in de gewenste stand te zetten, die uit de pijl blijkt.

U MAG DIT ENKEL DOEN ALS HET MES STIL STAAT.

## 3. MAAIEN VAN HET GRAS

**3.1** De deflector optillen en de harde zak (1) correct vasthaken, zoals blijkt uit de afbeelding.

**3.2** Voor het opstarten, volgt men de aanwijzingen in de handleiding van de motor; trek dan de remhendel van het mes (1) tegen de handgreep en geef een stevige ruk aan het handvat van de startkoord (2).

**3.3** Het gazon zal er mooier uitzien als u het gras steeds op dezelfde hoogte maait en in afwisselende richting.

## RAADGEVINGEN VOOR DE ZORG VAN HET GAZON

Iedere soort gras heeft verschillende kenmerken en er kunnen dus verschillende werkwijzen nodig zijn om het gazon te verzorgen; lees steeds de aanwijzingen op de zaadverpakkingen met betrekking op de maaihogte, en al naargelang de groeicondities van de zone waar men werkt.

Houd er rekening mee dat de meeste soorten gras uit een steel en een of meerdere bladeren bestaan. Als de bladeren volledig afgemaaid worden, wordt het gazon beschadigd en zal het moeilijker teruggroeien.

Over het algemeen, gelden de volgende aanwijzingen:

- een te laag maainiveau veroorzaakt scheuren en leegtes in het grasveld, en een "gevekt" aspect";
- in de zomer, moet het gras hoger gemaaid worden om te vermijden dat het terrein uitdroogt;
- maai het gras niet wanneer het nat is; dit zou de werkzaamheid van het mes verminderen omwille van het gras dat aan het mes vastkleeft en zou scheuren in het grasveld veroorzaken;
- indien het gras bijzonder hoog is, is het raadzaam eerst te maaien op de maximaal toegestane hoogte en vervolgens een tweede maaibeurt te doen na twee of drie dagen.

**3.4** Na gebruik van de machine dient u de hendel (1) van de rem los te laten en het kapje van de bougie (2) te verwijderen.

WACHTEN TOTDAT HET SNIJSYSTEEM STIL STAAT vóór dat u welke ingreep dan ook verricht.

## 4. NORMALE ONDERHOUDSBEURT

**BELANGRIJK** - Een regelmatig en zorgvuldig onderhoud is van wezenlijk belang om de veiligheid en operationele prestaties van de machine in stand te houden.

De grasmaaier op een droge plaats bewaren.

- 1) Draag sterke werkhandschoenen vóór elke reiniging, onderhoudsbeurt of afstelling van de machine.
- 2) Was de machine zorgvuldig na elk gebruik; verwijder gras en modder die zich opgehoopt hebben aan de

- binnenkant van het chassis, om te voorkomen dat deze ter plaatse drogen en de machine de daaropvolgende keer moeilijk gestart wordt.
- 3) Indien het nodig is toegang te hebben tot de onderkant van de machine, wordt de machine uitsluitend overgehield langs de zijde aangeduid op de handleiding van de motor, volgens de aangegeven instructies.
  - 4) Giet geen benzine op de plastic onderdelen van de motor of de machine, om schade te voorkomen en verder onmiddellijk elk spoor van benzine dat eventueel gemorst werd. De garantie dekt geen schade aan de plastic onderdelen, veroorzaakt door benzine.

- Bij het buiten bedrijf stellen van de machine, mag deze nooit in het milieu achtergelaten worden maar moet ze naar een opvangcentrum gebracht worden, volgens de geldende locale normen.

**4.1** Iedere ingreep aan het mes kan het beste steeds door een gespecialiseerd centrum uitgevoerd worden, dat over geschikt gereedschap beschikt.

Deze machine is voorzien voor het gebruik van messen met de code:

81004366/2

De messen moeten altijd het keurmerk  hebben. Gezien de ontwikkeling van het product, kunnen de boven vermelde messen in de loop van de tijd vervangen worden door andere, met soortgelijke eigenschappen voor wat betreft verwisselbaarheid en functionele veiligheid.



Monteer het mes (2) weer met de code en het keurmerk naar de grond gericht, in de volgorde in de figuur.

Draai de middelste schroef (1) aan met een 35-40 Nm dynamometrische sleutel.

**4.2** Voor de modellen met aandrijving (**behalve de modellen met versnellingshendel**), de juiste spanning van de riem wordt geregeld met behulp van de moer (1), tot de aangewezen waarde verkregen wordt (6 mm).

**4.3** Indien het snelheidsverschil tussen de standen «2» en «» miniem of onbestaand is, moet de bedieningskabel geregeld worden.

**OPMERKING** - De regeling gebeurt wanneer de motor uitgeschakeld is.

Draai de regelaar (2) gradueel **tegen de wijzers van de klok** (om te verlengen) tot de bedieningshendel (1) de stand «» nadert; draai nu de regelaar ongeveer een halve «» in **wijzerzin** voor een optimale regeling van de vooruitgangssnelheid en de gelijktijdige en correcte inschakeling van de snelheid met de bedieningshendel (1).

**4.4** Om de grasmaaier aan de binnenzijde schoon te maken dient u gebruik te maken van de speciale aansluiting (1) voor de waterslang. Tijdens het reinigen van de grasmaaier dient u altijd achter de handgreep te gaan staan.

## 5. MILIEUBESCHERMING

De milieubescherming moet een belangrijk en prioritair aspect vormen voor het gebruik van de machine, ten gunste van de civiele samenleving en de omgeving waarin we leven.

- Wees geen storend element voor uw bureu.
- Volg nauwkeurig de lokale normen op voor de afdanking van het snijafval.
- Volg nauwgezet de plaatselijke normen voor het verwerken van de verpakking, olie, benzine, batterijen, filters, versleten delen of eender welk element met een sterke invloed op de omgeving; dit afval mag niet met de huisafval weggeworpen worden, maar moet gescheiden worden en aan speciale verzamelcentra toevertrouwd worden, die de recyclage van de materialen zullen verzorgen.

Bij twijfel of indien iets u niet duidelijk is, wordt contact opgenomen met het dichtstbijzijnd Servicecentrum of de Dealer.

# **E** NORMAS DE SEGURIDAD QUE SE DEBEN RESPETAR ESCRUPULOSAMENTE

## **A) APRENDIZAJE**

- 1) **Leer atentamente las instrucciones.** Familiarizarse con los mandos y con el uso correcto de la cortadora de pasto. Aprender a parar rápidamente el motor.
- 2) **Utilizar la cortadora de pasto para el uso al que está destinado, o sea, el corte y la recogida de hierba.** Cualquier otro uso puede resultar peligroso y provocar la avería de la máquina. Es inapropiado (como ejemplo, pero no solo):
  - transportar en la máquina personas, niños o animales;
  - dejarse transportar por la máquina;
  - usar la máquina para arrastrar o empujar cargas;
  - usar la máquina para recoger hojas o residuos;
  - usar la máquina para regular setos, o para el corte de vegetación no herbosa;
  - utilizar la máquina más de una persona;
  - accionar la cuchilla en los tramos sin hierba.
- 3) No dejar nunca que los niños o personas que no tengan la suficiente práctica con las instrucciones usen la cortadora de pasto. Las leyes locales pueden fijar una edad mínima para el usuario.
- 4) **No utilizar nunca la cortadora de pasto:**
  - Con personas, sobre todo niños, o animales en las cercanías;
  - Si el usuario ha ingerido fármacos o sustancias consideradas nocivas para su capacidad de reflejo y atención.
- 5) Hay que recordar que el usuario es el responsable de los accidentes e imprevistos que se pudieran ocasionar a otras personas o a sus propiedades.

## **B) OPERACIONES PRELIMINARES**

- 1) **Durante el corte, usar siempre calzado robusto y pantalones largos. No utilizar la cortadora de pasto con los pies descalzos o con sandalias abiertas.**
- 2) Inspeccionar a fondo toda el área de trabajo y quitar todo lo que pudiera ser expulsado por la máquina o lo que pudiera dañar el grupo de corte y el motor (piedras, ramas, hilos de hierro, huesos, etc.).
- 3) **¡ATENCIÓN: PELIGRO! La gasolina es muy inflamable:**
  - Conservar el carburante en contenedores adecuados;
  - **Echar el carburante sirviéndose de un embudo sólo al aire libre y no fumar durante esta operación ni cada vez que se maneje el carburante;**
  - Llenar el depósito antes de poner en marcha el motor; no añadir gasolina ni quitar el tapón del depósito cuando el motor esté funcionando o esté caliente;
  - Si pierde gasolina no encender el motor; alejar la cortadora de pasto del área en la que se ha vertido el carburante y evitar provocar un incendio hasta que el carburante se evapore y los vapores de gasolina se disuelvan;
  - Volver a colocar siempre y cerrar bien los tapones del depósito y del contenedor de gasolina.
- 4) Sustituir los silenciadores defectuosos.
- 5) **Antes del uso proceder a una inspección general, sobre todo del aspecto de las cuchillas, y controlar que los tornillos y el grupo de corte no estén usados o dañados.** Sustituir en bloque las cuchillas y los tornillos dañados o usados para mantener el equilibrado.
- 6) Antes de empezar el trabajo, montar las protecciones de salida (saco o parapiedras).

## **C) DURANTE EL CORTE**

- 1) No accionar el motor en espacios cerrados porque pueden acumularse humos peligrosos de monóxido de carbono.
- 2) Trabajar sólo a la luz del día o con una buena luz artificial.
- 3) Si es posible, evitar cortar la hierba mojada.
- 4) Asegurarse siempre del propio punto de apoyo en los terrenos inclinados.
- 5) No correr nunca, sino caminar: evitar que la cortadora de pasto le arrastre.
- 6) Cortar en sentido transversal a la pendiente y nunca de arriba abajo.
- 7) Prestar la máxima atención al cambio de dirección en las pendientes.
- 8) **No cortar en terrenos con una inclinación superior a 20°.**
- 9) Prestar extrema atención cuando empuje la cortadora de pasto hacia sí.
- 10) Parar la cuchilla si hay que inclinar la cortadora de pasto para transportarlo mientras se atraviesa superficies no herbosas, y cuando la cortadora de pasto se transporta desde o hacia el área que se

tiene que cortar.

- 11) No accionar nunca la cortadora de pasto si las protecciones están dañadas, y tampoco sin el saco o el parapiedras.
- 12) No modificar la regulación del motor y no dejar que alcance un número de revoluciones excesivo.
- 13) En los modelos con tracción desembragar la transmisión a las ruedas antes de poner en marcha el motor.
- 14) Poner en marcha el motor con cautela según las instrucciones y teniendo los pies bien distantes de la cuchilla.
- 15) No inclinar la cortadora de pasto para ponerla en marcha. Efectuar la puesta en marcha sobre una superficie llana y sin obstáculos, o bien, sobre hierba alta.
- 16) **No acercar las manos o los pies a las partes rotantes, ni ponerlos debajo de las mismas.** Esté lejos de la apertura de salida.
- 17) No alzar ni transportar la cortadora de pasto mientras el motor esté en funcionamiento.
- 18) **Parar el motor y quitar el cable de la bujía:**
  - Antes de cualquier intervención bajo el plato de corte y antes de desatascar el transportador de salida;
  - Antes de controlar la cortadora de pasto, limpiarla o trabajar con él;
  - Después de golpear un cuerpo extraño. Verificar los posibles daños de la cortadora de pasto y efectuar las reparaciones necesarias antes de usar nuevamente la máquina;
  - Si la cortadora de pasto empieza a vibrar de forma anómala (Buscar la causa de las vibraciones inmediatamente y proveer a los controles necesarios en un Centro Especializado).
- 19) **Parar el motor:**
  - Cada vez que se deje la cortadora de pasto sin vigilancia. En los modelos con encendido eléctrico quitar también la llave;
  - Antes de echar gasolina;
  - Cada vez que se quita o se vuelve a poner el saco;
  - Antes de regular la altura del corte.
- 20) Reducir el gas antes de parar el motor. Cerrar la alimentación del carburante al final del trabajo, siguiendo las instrucciones que aparecen en el libro del motor.
- 21) Durante el trabajo mantener siempre la distancia de seguridad respecto a la cuchilla rotante, dada por la longitud del mango.

## **D) MANUTENCION Y ALMACENAJE**

- 1) Mantener bien apretados tuercas y tornillos para asegurarse que la máquina esté siempre en condiciones de funcionamiento seguras. Una manutención regular es esencial para la seguridad y para mantener el nivel de prestación.
- 2) No colocar la cortadora de pasto con gasolina en el depósito en un local en el que los vapores de gasolina pudieran llegar hasta una llama, una chispa o una fuerte fuente de calor.
- 3) Dejar enfriar el motor antes de guardar la cortadora de pasto en un lugar cualquiera.
- 4) **Para reducir el riesgo de incendios mantener el motor, el silenciador de salida, el alojamiento de la batería y la zona de almacenamiento de la gasolina libres de residuos de hierba, hojas o grasa excesiva.** No dejar los contenedores con la hierba cortada en el interior de un local.
- 5) Controlar frecuentemente el parapiedras y el saco para verificar su usura o deterioro.
- 6) Si hay que vaciar el depósito de la gasolina, efectuar esta operación al aire libre y con el motor frío.
- 7) Usar guantes de trabajo para desmontar y montar la cuchilla.
- 8) **Cuidar el equilibrado de la cuchilla cuando se afila.** Todas las operaciones relativas a la cuchilla (desmontaje, afilado, equilibrado, remontaje y/o sustitución) son trabajos complicados que requieren una especial competencia y el empleo de las herramientas especiales; por razones de seguridad, es necesario que se lleven a cabo en un centro especializado.
- 9) **No use nunca la máquina con partes desgastadas o dañadas, por motivos de seguridad. Las piezas dañadas se deben sustituir, nunca las repare. Utilice sólo recambios originales. Las piezas de calidad inferior pueden dañar la máquina y atentar contra su seguridad.**

## **E) TRANSPORTE Y DESPLAZAMIENTO**

- 1) Cada vez que desee maniobrar, levantar, transportar o inclinar la máquina, será necesario:
  - utilizar guantes robustos de trabajo;
  - sujetar la máquina en puntos que ofrezcan una sujeción segura, teniendo en cuenta el peso y la repartición del mismo;
  - emplear un número de personas adecuado al peso de la máquina y a las características del medio de transporte o del lugar en el que debe ser colocada o quitada.
- 2) Durante el transporte, asegurar la máquina adecuadamente con cuerdas o cadenas.

# E NORMAS DE USO

**Para el motor y la batería (si estuviera presente) leer los relativos manuales de instrucciones.**

**NOTA** - La correspondencia entre las referencias contenidas en el texto y las respectivas figuras (colocadas en las páginas 2 - 3) es relativa al número que precede cada párrafo.

## 1. COMPLETAR EL MONTAJE

**NOTA** - La máquina puede ser suministrada con algunos componentes ya montados.

**ATENCIÓN** - El desembalaje y la operación de acabado del montaje deben ser efectuadas sobre una superficie plana y sólida, con espacio suficiente para el desplazamiento de la máquina y de los embalajes, sirviéndose siempre de herramientas apropiadas. La eliminación de los embalajes debe efectuarse según las disposiciones locales vigentes.

**1.1** Llevar el mango (1) a la posición de trabajo y fijarlo a los soportes laterales del chasis, utilizando la pernería (2) suministrada como se indica en la figura. La altura del mango (1) se puede regular en tres posiciones diferentes, obtenidas introduciendo los pernos (3) en uno de los tres pares de orificios previstos en los soportes. Las abrazaderas (4) de las manijas (5) deben atornillarse de manera que aseguren una fijación estable del mango (1), sin requerir un esfuerzo excesivo para bloquearlas y desbloquearlas. Apretar las manijas (5) después de la regulación. Introducir el cable de arranque (6) en la espiral de guía (7). Apretar la tuerca (8) para fijar la espiral (7).

**1.2** Introducir el armazón (11) en el saco (12) y enganchar todos los perfiles de plástico (13) con la ayuda de un destornillador, como muestra la figura.

## 2. DESCRIPCIÓN DE LOS MANDOS

**2.1** El acelerador se acciona mediante la palanca (1). Las posiciones de la palanca están indicadas en la correspondiente placa.

**2.2** El freno de la cuchilla está comandado por la palanca (1), que se deberá mantener apretada contra el mango para la puesta en marcha y durante el funcionamiento de la cortadora de pasto. El motor se para cuando se suelta la palanca.

**2.3** En los modelos con tracción, el avance de la cortadora de pasto se efectúa con la palanca (1) apretada contra el mango. La cortadora de pasto deja de avanzar cuando se suelta la palanca.

**2.4** El variador de la velocidad (si estuviera previsto) se obtiene desplazando la palanca (1) hacia una de las cuatro posiciones indicadas por:

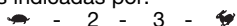

El paso de una velocidad a otra debe efectuarse con el motor en marcha y tracción introducida.

**IMPORTANTE** - No toque el mando del variador cuando el motor esté parado. Esta operación podría dañar el variador. **NOTA** - Si la máquina no avanza con el mando en posición «1», es suficiente llevar la palanca de mando a «4» y rápidamente llevarla de nuevo a la posición «1».

**2.5** La regulación de la altura de corte se obtiene desbloqueando el botón (1) y alzando o apretando el chasis hasta la posición deseada, indicada por la flecha. REALIZAR LA OPERACIÓN CON LA CUCHILLA PARADA.

## 3. CORTE DE LA HIERBA

**3.1** Levantar el parapiedras y enganchar correctamente el saco (1) como se indica en la figura.

**3.2** Para el arranque, seguir las indicaciones del manual del motor, luego tirar la palanca del freno de la cuchilla (1) contra el mango y dar un tirón fuerte a la manija del cable de arranque (2).

**3.3** El aspecto del prado mejorará si los cortes se efectúan siempre a la misma altura y en las dos direcciones alternativamente.

## CONSEJOS PARA EL CUIDADO DEL PRADO

Cada tipo de hierba presenta características diferentes y por lo tanto puede requerir diferentes modalidades para el cuidado del césped; leer siempre las indicaciones contenidas en los embalajes de los simientes relativas a la altura de corte, indicadas para las condiciones de crecimiento de la zona en la que se trabaja.

Es necesario recordar que la mayor parte de la hierba es compuesta por un tallo y por una o más hojas. Si las hojas se cortan completamente, el césped se daña y el crecimiento será más difícil.

En líneas generales, pueden valer las siguientes indicaciones:

- un corte demasiado bajo provoca tirones y clareos en el césped, con un aspecto "a manchas".
- en verano, el corte debe ser más alto para evitar que se seque el terreno;
- no corte la hierba cuando esté mojada; esto puede reducir la eficiencia de la cuchilla por la hierba que se engancha y provoca tirones en el césped;
- en el caso de hierba especialmente alta, se aconseja efectuar un primer corte a la máxima altura permitida por la máquina, seguido de un segundo corte a distancia de dos o tres días.

**3.4** Al final del trabajo, soltar la palanca (1) del freno y desconectar el casquillo de la bujía (2). ESPERAR QUE LA CUCHILLA SE PARE antes de efectuar cualquier tipo de intervención en la cortadora de pasto.

## 4. MANUTENCIÓN ORDINARIA

**IMPORTANTE** - El mantenimiento regular y preciso es indispensable para mantener a lo largo del tiempo los niveles de seguridad y las prestaciones originales de la máquina.

**Guardar la cortadora de pasto en un lugar seco.**

- 1) Llevar guantes robustos de trabajo antes de cada intervención de limpieza, mantenimiento o regulación en la máquina.
- 2) Lavar cuidadosamente la máquina con agua después de cada corte, extraer los restos de hierba y el fango que se acumulan en el interior del chasis para evitar que, cuando se dissequen, dificulten el arranque sucesivo.
- 3) Si fuera necesario acceder a la parte inferior, inclinar la



máquina exclusivamente del lado indicado en el manual del motor, siguiendo las instrucciones oportunas.

- 4) Evitar echar gasolina en las partes de plástico del motor o de la máquina para que no se dañen, y volver a limpiar inmediatamente todo rastro de gasolina que se ha echado. La garantía no cubre los desperfectos en las partes de plástico causados por la gasolina.

**4.1** Es conveniente que se efectúe en un Centro especializado toda intervención en la cuchilla, que dispone de los equipos apropiados.

En esta máquina es previsto el uso de cuchillas con el código:

81004366/2

Las cuchillas deberán estar marcadas siempre ▲. Dada la evolución del producto, las cuchillas arriba indicadas podrán ser sustituidas por otras, con características análogas de intercambiabilidad y seguridad de funcionamiento. Volver a montar la cuchilla (2) con el código y la marca dirigidas hacia el terreno, siguiendo la secuencia indicada en la figura.

Apriete a fondo el tornillo central (1) con una llave dinamo-métrica, calibrada a 35-40 Nm.

**4.2** En los modelos con tracción (**excluido los modelos con cambio de velocidad**), la justa tensión de la correa se obtiene por medio de la tuerca (1), hasta obtener la medida indicada (6 mm).

**4.3** En el caso en el que la diferencia de velocidad entre la posición «2» y la posición «☛» sea mínima o nula, será necesario ajustar el cable de mando.

**NOTA** - La regulación deberá efectuarse con el motor apagado.

Girar gradualmente el registro (2) en **sentido antihorario** (de manera que se produzca el alargamiento) hasta que la palanca de mando (1) alcance la posición «☛»; en este momento girar el registro media vuelta aproximadamente en **sentido horario**, para obtener una regulación óptima de la velocidad de avance y una correcta introducción de las cuatro velocidades mediante la palanca de mando (1).

**4.4** Para el lavado interno de la cortadora de pasto usar el enganche correspondiente (1) para el tubo del agua. Durante el lavado colocarse siempre detrás del mango de la cortadora de pasto.

## 5. TUTELA DEL MEDIO AMBIENTE

La protección del ambiente debe ser un aspecto relevante y prioritario en el uso de la máquina, a beneficio de la convivencia civil y del ambiente en el que vivimos.

- Evite ser un elemento de disturbio para la vecindad.
- Efectúe escrupulosamente las normas locales para la eliminación de los materiales después del corte.
- Siga escrupulosamente las normas locales para la eliminación de embalajes, aceites, gasolina, baterías, filtros, partes deterioradas o cualquier elemento de fuerte impacto ambiental; estos residuos deben separarse y entregarse a los especiales centros de recogida que proveerán al reciclaje de los materiales
- En el momento de la puesta fuera de servicio, no abandone la máquina en el ambiente, deberá contactar un centro de recogida, según las normas locales vigentes.

En caso de cualquier duda o problema, no dude en contactar el Servicio de Asistencia o a su Revendedor.

# **P** NORMAS DE SEGURANÇA A OBSERVAR ESCRUPULOSAMENTE

## **A) PREPARAÇÃO**

- 1) **Ler atentamente as instruções.** Familiarizar-se com os controlos e com a utilização correcta da relvadeira. Aprender a parar rapidamente o motor.
- 2) **Utilizar a relvadeira exclusivamente para a finalidade à qual se destina, isto é, cortar e recolher a relva.** Qualquer outro uso pode vir a ser perigoso e causar danos à máquina. Incluem-se no uso impróprio (como por exemplo, mas não só):
  - transportar na máquina pessoas, crianças ou animais;
  - fazer-se transportar pela máquina;
  - usar a máquina para rebocar ou empurrar cargas;
  - usar a máquina para a recolha de folhas ou detritos;
  - usar a máquina para aparar as sebes, ou para cortar a vegetação que não é do tipo relvado;
  - utilizar a máquina por mais de uma pessoa;
  - accionar a lâmina nos segmentos sem relva.
- 3) Nunca permitir que a relvadeira seja usada por crianças ou por pessoas que não tenham a necessária familiaridade com as instruções. As leis locais podem estabelecer uma idade mínima para o usuário.
- 4) **Nunca utilizar a relvadeira:**
  - se houver pessoas, sobretudo crianças, ou animais ao redor;
  - se o usuário tiver tomado remédios ou outras substâncias consideradas prejudiciais para a sua capacidade de concentração e para os reflexos.
- 5) Lembrar que o operador ou usuário é responsável por acidentes e imprevistos que forem causados a outras pessoas ou às suas propriedades.

## **B) OPERAÇÕES PRELIMINARES**

- 1) **Ao cortar a relva, usar sempre calças compridas e sapatos resistentes. Não activar a relvadeira com os pés descalços ou com sandálias.**
- 2) Inspeccionar bem toda a área de trabalho e retirar tudo o que poderia vir a ser expulso pela máquina ou danificar o conjunto de corte e o motor (pedras, ramos, arames, ossos, etc).
- 3) **ATENÇÃO: PERIGO! A gasolina é altamente inflamável.**
  - deixar o combustível nos recipientes apropriados;
  - **encher o tanque de combustível com um funil, ao ar livre e não fumar durante esta operação e também todas as vezes que manusear o combustível;**
  - encher o tanque antes de accionar o motor, não acrescentar gasolina e nem tirar a tampa do tanque quando o motor estiver a funcionar ou estiver quente;
  - se a gasolina transbordar, não accionar o motor, mas afastar a relvadeira do local onde o combustível foi derramado, e evitar que se crie a possibilidade de incêndio, até quando o combustível tenha evaporado e os vapores da gasolina tenham-se dissolvido;
  - recolocar e apertar bem a tampa do tanque da gasolina, sempre que for aberto.
- 4) Trocar os silenciadores defeituosos.
- 5) **Antes de usar, efectuar uma verificação geral e em especial do aspecto das lâminas e certificar-se que os parafusos do conjunto de corte não estejam gastos ou danificados.** Trocar completamente todas as lâminas e os parafusos que estiverem gastos ou danificados, para manter o equilíbrio.
- 6) Antes de iniciar o trabalho, montar as protecções na saída (o sacco ou o pára-pedras).

## **C) DURANTE A UTILIZAÇÃO**

- 1) Não accionar o motor em sítios fechados, onde possam se acumular fumaças nocivas de monóxido de carbono.
- 2) Trabalhar somente à luz do dia ou com uma boa luz artificial.
- 3) Se for possível, não trabalhar com a relva molhada.
- 4) Certificar-se sempre do próprio ponto de apoio ao trabalhar em terrenos inclinados.
- 5) Nunca correr, caminhar somente. Evitar de se fazer puxar pela relvadeira.
- 6) Em terrenos inclinados, cortar a relva transversalmente e nunca para cima ou para baixo.
- 7) Em terrenos inclinados, prestar a máxima atenção ao mudar de direcção.
- 8) **Não cortar a relva em terrenos com inclinação superior à 20°.**
- 9) Prestar a máxima atenção quando for preciso puxar a relvadeira para si.
- 10) Bloquear a lâmina quando a relvadeira for colocada em posição

inclinada para ser transportada, quando atravessar superfícies sem relva, e quando a relvadeira for transportada de ou para o local onde será usada.

- 11) Nunca accionar a relvadeira se as protecções estiverem danificadas, e nem se estiver sem o sacco recolhedor e sem o pára-pedras;
- 12) Não modificar as regulações do motor, e não acrescentar ao motor um sistema de rotações excessivas.
- 13) Nos modelos com tracção, desactivar o engate da transmissão para as rodas, antes de accionar o motor.
- 14) Accionar o motor com cuidado, de acordo com as instruções e manter os pés bem longe das lâminas.
- 15) Não inclinar a relvadeira para accioná-la. Accionar a relvadeira numa superfície plana, sem obstáculos e sem relva alta.
- 16) **Não aproximar as mãos ou os pés das partes cortantes.** Ficar sempre longe da abertura de escape.
- 17) Não levantar e nem transportar a relvadeira quando o motor estiver a funcionar.
- 18) Parar o motor e soltar o cabo da vela:
  - antes de fazer qualquer coisa em baixo do prato de corte ou antes de desentupir o canal de escoamento;
  - antes de inspeccionar, limpar ou consertar a relvadeira;
  - após ter batido em algum corpo estranho. Verificar se foi danificado e efectuar os consertos necessários antes de usar novamente a máquina;
  - se o cortador de relva iniciar a vibrar de maneira anormal (Busque imediatamente a causa das vibrações e execute os controlos necessários junto a um Centro Especializado).
- 19) **Desligar o motor:**
  - todas as vezes que a relvadeira for deixada sozinha. Nos modelos com accionamento eléctrico, tirar a chave da ignição;
  - antes de encher o tanque com o combustível;
  - todas as vezes que se tira ou se recoloca o sacco de recolha;
  - antes de regular a altura de corte.
- 20) Diminuir as rotações antes de desligar o motor. Fechar a entrada de combustível ao fim do trabalho, de acordo com as instruções dadas no manual do motor.
- 21) Ao trabalhar, manter-se sempre à distância de segurança da lâmina cortante dada pelo comprimento do cabo.

## **D) MANUTENÇÃO E CONSERVAÇÃO**

- 1) Manter bem apertados os parafusos e as porcas, para ter certeza que a máquina esteja sempre em boas condições de funcionamento. Uma manutenção regular é indispensável para a segurança e para manter o nível do rendimento da máquina.
- 2) Não guardar a relvadeira com gasolina no tanque dentro de um ambiente onde os vapores da gasolina possam alcançar uma chama, uma fagulha ou uma grande fonte de calor.
- 3) Deixar arrefecer o motor antes de colocar a relvadeira em qualquer ambiente.
- 4) **Para diminuir o risco de incêndio, manter o motor, o silenciador de escapamento, o alojamento da bateria e a área do tanque de gasolina sem nenhum resíduo de relva, folhas e sem graxa demais.** Não deixar os sacos de relva cortada dentro de um recinto.
- 5) Inspeccionar com frequência o pára-pedras e o sacco recolhedor, para verificar o desgaste ou a deterioração.
- 6) Caso o tanque deva ser esvaziado, efectuar esta operação ao ar livre e com o motor frio.
- 7) Usar luvas de trabalho para montar e desmontar a lâmina.
- 8) **Usar luvas de trabalho para montar e desmontar a lâmina.** Todas as operações relativas à lâmina (desmontagem, afiação, equilibrção, remontagem e/ou substituição) são trabalhos difíceis que exigem uma competência específica além do uso de ferramentas apropriadas; por razões de segurança, é, portanto, preciso que sejam sempre efectuadas junto a um centro especializado.
- 9) **Não use nunca a máquina com partes consumidas ou danificadas, por motivos de segurança. As peças devem ser substituídas e nunca reparadas. Use peças originais. As peças de qualidade não equivalente podem danificar a máquina e prejudicar a sua segurança.**

## **E) TRANSPORTE E MOVIMENTAÇÃO**

- 1) Todas as vezes que for necessário movimentar, levantar, transportar ou inclinar a máquina, é preciso:
  - usar luvas de trabalho resistentes;
  - agarrar a máquina nos pontos que oferecem uma garra segura, levando em consideração o peso e a sua distribuição;
  - usar um número de pessoas adequado ao peso da máquina e às características do meio de transporte ou do lugar no qual deve ser colocada ou removida.
- 2) Durante o transporte, fixe adequadamente a máquina por meio de cabos ou correntes.

# **P** NORMAS DE USO

**Para o motor e a bateria (se prevista) ler os manuais de instruções respectivos.**

**NOTA** - A correspondência entre as referências contidas no texto e as respectivas figuras (situadas nas pág. 2 – 3) é dada pelo número que antecede cada parágrafo.

## **1. FINALIZAR A MONTAGEM**

**NOTA** - A máquina pode ser fornecida com alguns componentes já montados.

**ATENÇÃO** - O desembalar e a finalização da montagem devem ser efectuadas sobre uma superfície plana e sólida, com espaço suficiente para a movimentação da máquina e das embalagens, sempre com a utilização das ferramentas apropriadas.

**A eliminação das embalagens deve ocorrer segundo as disposições locais vigentes.**

**1.1** Recoloque a pega (1) na posição de trabalho e fixe-a nos suportes laterais do chassis, utilizando os parafusos (2) fornecidos conforme indicado na figura. A altura da pega (1) é regulável em três posições diferentes, obtidas introduzindo os pinos (3) num dos três pares de furos previstos nos suportes.

Os aros (4) das alças (5) devem ser aparafusados de forma a garantir uma fixação estável da pega (1), sem exigir um esforço excessivo para travá-los ou desbloqueá-los.

Aperte as alças (5) após a regulação.

Introduza o cabo de arranque (6) na espiral (7) de guia.

Aperte a porca (8) para fixar a espiral (7).

**1.2** Introduzir a armação (11) no saco (12) e engatar todos os perfis de plástico (13), ajudando-se com uma chave de fenda conforme indicado na ilustração.

## **2. DESCRIÇÃO DOS CONTROLES**

**2.1** O acelerador é comandado pela alavanca (1). As posições das alavancas são indicadas na plaquinha relativa.

**2.2** O freio da lâmina é comandado pela alavanca (1) que, para o arranque e durante o funcionamento da relvadeira, será preciso ter contra o braço. Ao soltar a alavanca, o motor pára.

**2.3** Nos modelos de tracção, o avanço das relvadeiras dá-se empurrando a alavanca (1) para o braço. Ao soltar a alavanca, a relvadeira pára de avançar.

**2.4** O variador de velocidade (se previsto) é comandado deslocando a alavanca (1) numa das quatro posições, marcadas com:

☛ - 2 - 3 - ☛

A passagem de uma velocidade a outra deve ser executada com motor em movimento e tracção introduzida.

**IMPORTANTE** - Não tocar o comando do variador quando o motor estiver parado. Esta operação poderá estragar o variador.

**NOTA** - Se a máquina não avança com o comando na posição «☛», é suficiente colocar a alavanca de comando em «☛» e logo em seguida recolocá-la na posição «☛».

**2.5** A regulação da altura de corte é feita desbloqueando o botão (1) e levantando ou premendo o chassis até à

posição desejada, indicada pela seta.  
**EXECUTAR A OPERAÇÃO COM A LÂMINA PARADA.**

## **3. CORTE DA RELVA**

**3.1** Levantar o pára-pedras e engatar correctamente o saco rijo (1) conforme indicado na ilustração.

**3.2** Para o arranque, siga as informações do manual do motor, depois puxe a alavanca do travão da lâmina (1) contra a pega e dê uma puxada firme pelo manípulo do cabo de arranque (2).

**3.3** O aspecto da relva será melhor se se efectuarem os cortes sempre à mesma altura e alternadamente nas duas direcções.

## **CONSELHOS PARA O CUIDADO DO RELVADO**

Cada tipo de relva apresenta características diferentes e pode, portanto, exigir modalidades diversas para o cuidado do relvado; leia sempre as indicações contidas nas embalagens das sementes com relação à altura de corte, relacionadas às condições de crescimento da região onde se está.

É preciso levar em consideração que a maior parte da relva é composta por uma haste e por uma ou mais folhas. Se as folhas são cortadas totalmente, a relva danifica-se e o crescimento será mais difícil.

Em linha geral, podem valer as seguintes indicações:

- um corte muito baixo provoca rupturas e desbaste no tapete de relva, com um aspecto “de manchas”;
- no verão, o corte deve ser mais para evitar a secagem do terreno;
- não corte a relva quando estiver molhada; isso pode reduzir a eficiência da lâmina para a relva que fica presa e provocar rupturas no tapete de relva;
- no caso de relva muito alta, é bom executar o primeiro corte na altura máxima permitida pela máquina, seguido de um segundo corte à distância de dois ou três dias.

**3.4** Quando acabar o trabalho, livrar a alavanca (1) do freio e desligar a tampa da vela (2).

**ESPERAR A PARADA DA LÂMINA** antes de efectuar qualquer operação na relvadeira.

## **4. MANUTENÇÃO ORDINÁRIA**

**IMPORTANTE** – A manutenção regular e minuciosa é indispensável para manter ao longo do tempo os níveis de segurança e as prestações originais da máquina.  
**Guardar a relvadeira num lugar seco.**

- 1) Usar luvas de trabalho resistentes antes de qualquer operação de limpeza, manutenção ou regulação da máquina.
- 2) Lavar a máquina cuidadosamente com água depois de cada corte; remover os detritos de grama e a lama acumulados dentro do chassis para evitar que, ao secar, possam dificultar o arranque sucessivo.
- 3) Se for necessário ter acesso à parte inferior, inclinar a máquina exclusivamente pelo lado indicado no manual do motor, seguindo as relativas instruções.
- 4) Evitar de deitar gasolina nas partes de plástico do motor ou da máquina para evitar de estragá-las e limpar imediatamente todos os vestígios de gasolina que porventura tenha caído. A garantia não cobre os danos nas partes de plástico causados pela gasolina.

**4.1** Qualquer operação na lâmina deve ser executada junto a um Centro especializado, que possui as ferramentas mais idóneas.

Nesta máquina está previsto o uso de lâminas com o código:

81004366/2

As lâminas deverão estar sempre marcadas ▲. Devido à evolução do produto, as lâminas acima citadas poderão ser trocadas com o tempo por outras com características semelhantes de intercâmbio e segurança de funcionamento.

Remonte a lâmina (2) com o código e a marcação virada para o terreno, seguindo a sequência indicada na figura.

Apertar o parafuso central (1) com uma chave dinamométrica, calibrada a 35-40 Nm.

**4.2** Nos modelos com tracção (**excluídos os modelos com a mudança de velocidade**), a tensão correcta da correia é obtida por meio da porca (1), até chegar na medida indicada (6 mm).

**4.3** No caso em que a diferença de velocidade entre a posição «2» e a posição «☛» resultar mínima ou nula, é preciso registar o cabo de comando.

**NOTA** - A regulação deve ser executada com motor desligado.

Virar gradualmente o registo (2) no **sentido contrário aos ponteiros do relógio** (de maneira a causar o seu alongamento) até a alavanca de comando (1) ter dificuldade para alcançar a posição «☛»; a esta altura virar o registo de cerca meia volta no **sentido dos ponteiros do relógio**, para obter uma regulação excelente da velocidade de avanço, juntamente com uma introdução correcta das quatro velocidades através da alavanca de comando (1).

**4.4** No que diz respeito à lavagem interna da relvadeira, empregar a conexão adequada (1) para a mangueira da água. Durante a lavagem posicionar-se sempre atrás do braço da relvadeira.

## 5. PROTECÇÃO DO MEIO AMBIENTE

A protecção do ambiente deve ser um aspecto relevante e prioritário no uso da máquina, para o benefício da convivência civil e do ambiente no qual vivemos.

- Evite de se tornar um elemento de incómodo para com a vizinhança.
- Siga rigorosamente as normas locais para a eliminação dos materiais residuais depois do corte.
- Siga rigorosamente as normas locais para a eliminação de embalagens, óleos, gasolina, baterias, filtros, partes deterioradas ou qualquer elemento com forte impacto ambiental; estes resíduos não devem ser jogados no lixo, mas devem ser separados e entregues nos centros de coleta apropriados, que providenciarão a reciclagem dos materiais.
- No momento da colocação fora de serviço, não abandone a máquina no meio ambiente, mas dirija-se num centro de recolha, em conformidade com as normas locais vigentes.

Para qualquer dúvida ou problema, não hesitem em contactar o Serviço de Assistência mais perto ou o Seu Vendedor.

### A) ΕΚΠΑΙΔΕΥΣΗ

- 1) Διαβάστε προσεκτικά τις οδηγίες. Εξοικειωθείτε με τους χειρισμούς και με την κατάλληλη χρήση του χλοοκοπτικού. Μάθετε να σταματάτε γρήγορα τον κινητήρα.
- 2) Χρησιμοποιείτε το χλοοκοπτικό για το σκοπό για τον οποίο προορίζεται, δηλαδή για την κοπή και περισυλλογή της χλόης. Οποιαδήποτε άλλη χρήση μπορεί να είναι επικίνδυνη και να προξενήσει ζημιά στο μηχάνημα. Ως ακατάλληλη χρήση (σαν παράδειγμα, αλλά όχι μόνο) θεωρείται:
  - η μεταφορά πάνω στο μηχάνημα ατόμων, παιδιών ή ζώων,
  - η μεταφορά σας από το μηχάνημα,
  - η χρήση του μηχανήματος για τη ρυμούλκηση ή το σπρώξιμο φορτίων,
  - η χρήση του μηχανήματος για το μάζεμα φύλλων ή υπολειμμάτων,
  - η χρήση του μηχανήματος για το κλάδεμα θάμνων ή για το κόψιμο φυτών,
  - η χρήση του μηχανήματος από περισσότερα άτομα,
  - η χρήση του μαχαίριου σε περιοχές χωρίς χλόη.
- 3) Ποτέ μην επιτρέπετε τη χρήση του χλοοκοπτικού σε παιδιά ή σε άτομα που δεν έχουν κατανοήσει τις οδηγίες. Η τοπική νομοθεσία μπορεί να ορίζει την ελάχιστη ηλικία του χειριστή.
- 4) Ποτέ μη χρησιμοποιείτε το χλοοκοπτικό:
  - με άτομα, ειδικά παιδιά, ή ζώα γύρω από αυτό;
  - σε περίπτωση που ο χειριστής έχει πάρει φάρμακα ή ουσίες που μειώνουν τα αντανακλαστικά και την προσοχή του.
- 5) Να θυμάστε ότι ο χειριστής ή ο χρήστης είναι υπεύθυνος για τα ατυχήματα και τα απρόοπτα που μπορεί να συμβούν σε άλλα άτομα ή στην ιδιοκτησία τους.

### B) ΠΡΟΚΑΤΑΡΚΤΙΚΕΣ ΕΝΕΡΓΕΙΕΣ

- 1) Κατά την κοπή, φοράτε πάντα γερά υποδήματα και μακριά παντοφλίες. Μη βάζετε σε λειτουργία το χλοοκοπτικό ξυπόλητοι ή φοράοντας πέδιλα.
- 2) Ελέγξτε καλά όλο το χώρο εργασίας και αφαιρέστε οτιδήποτε θα μπορούσε να εκτοξευτεί από το μηχάνημα ή να καταστρέψει τη μονάδα κοπής και τον κινητήρα (πέτρες, σύρματα, κόκκαλα, κλπ.).
- 3) **ΠΡΟΣΟΧΗ: ΚΙΝΔΥΝΟΣ! Η βενζίνη είναι άκρως εύφλεκτη:**
  - φυλάσσετε τη βενζίνη σε ειδικά μπιτόνια;
  - **προσέστε βενζίνη, χρησιμοποιώντας ένα χωνί, μόνο σε ανοικτούς χώρους και μην καπνίζετε κατά τη διάρκεια αυτής της διαδικασίας καθώς και κάθε φορά που χειρίζεστε τα καύσιμα;**
  - αν η βενζίνη ξεχειλίζει, μην βάλετε τον κινητήρα σε λειτουργία. Μην προσθέσετε βενζίνη ή αφαιρέσετε το πόμωτο του ρεζερβουάρ όταν ο κινητήρας βρίσκεται σε λειτουργία ή είναι ζεστός;
  - αν η βενζίνη ξεχειλίζει, μην βάλετε τον κινητήρα σε λειτουργία, αλλά απομακρύνετε το χλοοκοπτικό από την περιοχή όπου χύθηκε η βενζίνη, και αποσύνεται να δημιουργηθούν συνθήκες πυρκαγιάς, μέχρις ότου η βενζίνη εξτμηστεί τελείως και οι ατμοί της διασκορπιστεί;
  - Ξαναβάλετε και σφίξτε καλά τα πώματα του ρεζερβουάρ και του μπιτονιού βενζίνης.
- 4) Αντικαταστήστε τους ελαττωματικούς σιγαστήρες.
- 5) **Πριν από τη χρήση, κάνετε έναν γενικό έλεγχο και συγκεκριμένα ελέγξτε τα μαχαίρια και αν οι βίδες και οι μονάδες κοπής έχουν υποστεί φθορά ή ζημιά.** Αντικαταστήστε εξ ολοκλήρου τα μαχαίρια και τις βίδες που έχουν υποστεί ζημιά ή φθαρεί ώστε να διατηρήσετε την ισορροπία.
- 6) Πριν αρχίσετε την εργασία, τοποθετήστε το σάκο περισυλλογής ή την προστασία για τις πέτρες.

### C) ΚΑΤΑ ΤΗ ΧΡΗΣΗ

- 1) Μη βάζετε σε λειτουργία τον κινητήρα σε κλειστούς χώρους, όπου μπορούν να συγκεντρωθούν επικίνδυνοι καπνοί διοξειδίου του άνθρακα.
- 2) Εργάζεστε μόνο στο φως της ημέρας ή με καλό τεχνητό φωτισμό.
- 3) Αν είναι δυνατόν, αποφεύγετε να εργάζεστε πάνω σε βρεγμένη χλόη.
- 4) Σε επικλινή εδάφη προσέξτε να μη χάσετε την ισορροπία σας.
- 5) Ποτέ να μην τρέχετε, αλλά να περπατάτε. Αποφεύγετε να σας τραβά το χλοοκοπτικό.
- 6) Στις πλαγιές να κόβετε τη χλόη λοξά και ποτέ από τα πάνω προς τα κάτω.
- 7) Χρειάζεται ιδιαίτερη προσοχή όταν αλλάζετε κατεύθυνση σε πλαγιές.
- 8) **Μην κόβετε σε εδάφη με κλίση που υπερβαίνει τις 20 μοίρες.**
- 9) Απαιτείται ιδιαίτερη προσοχή όταν τραβάτε το χλοοκοπτικό προς το μέρος σας.
- 10) Σταματήστε το μαχαίρι κοπής όταν γέροντε το χλοοκοπτικό για τη μεταφορά, όταν διασχίζετε επιφάνειες χωρίς χλόη και όταν μεταφέρετε το χλοοκοπτικό από ή προς την περιοχή που πρέπει να

κόψετε.

- 11) Μη χρησιμοποιείτε το χλοοκοπτικό με ελαττωματικές προστασίες ή χωρίς το σάκο περισυλλογής χλόης ή την προστασία για τις πέτρες.
- 12) Μην αλλάζετε τις ρυθμίσεις του κινητήρα και μην τον ζορίζετε.
- 13) Στα αυτοκίνητα μοντέλα, αποσυμπλέξτε τη μετάδοση κίνησης τροχούς, πριν βάλετε σε λειτουργία τον κινητήρα.
- 14) Βάλτε σε λειτουργία τον κινητήρα με προσοχή ακολουθώντας τις οδηγίες και κρατώντας τα πόδια μακριά από το μαχαίρι κοπής.
- 15) Μη γέροντε το χλοοκοπτικό για να το θέσετε σε λειτουργία. Η επιφάνεια εκκίνησης πρέπει να είναι επίπεδη και χωρίς εμπόδια ή υψηλή χλόη.
- 16) **Μην πλησιάζετε χέρια ή πόδια δίπλα ή κάτω από τα περιστρεφόμενα τμήματα.** Να στέκεστε πάντα μακριά από την έξοδο της χλόης.
- 17) Μη σηκώνετε ή μεταφέρετε το χλοοκοπτικό όταν ο κινητήρας βρίσκεται σε λειτουργία.
- 18) Σταματήστε τον κινητήρα και αποσυνδέστε το καλώδιο του μπουζί:
  - πριν από οποιαδήποτε επέμβαση κάτω από τα μαχαίρια ή πριν ξεφορμάτε την έξοδο της χλόης;
  - πριν ελέγξετε, καθαρίσετε ή εργαστείτε πάνω στο χλοοκοπτικό;
  - όταν χτυπήσετε ένα ξένο σώμα. Ελέγξτε αν ενδοχόμενως το χλοοκοπτικό έχει υποστεί ζημιές και εκτελέστε τις απαραίτητες επισκευές πριν χρησιμοποιήσετε και πάλι το μηχάνημα;
  - αν το χλοοκοπτικό αρχίσει να δονείται με ανώμαλο τρόπο (Αναζητήστε αμέσως την αιτία των δονήσεων και προβείτε στην αναγκαία λειτουργική επιθεώρηση σε ένα Εξειδικευμένο Κέντρο υποστήριξης).
- 19) **Σταματήστε τον κινητήρα:**
  - κάθε φορά που αφήνετε αφύλακτο το χλοοκοπτικό. Στα ηλεκτροκίνητα μοντέλα, αφαιρέστε και το κλειδί;
  - πριν γεμίσετε το ρεζερβουάρ;
  - κάθε φορά που αφαιρείτε ή τοποθετείτε το σάκο περισυλλογής χλόης;
  - πριν ρυθμίσετε το ύψος κοπής.
- 20) Μείωσε το γκάζί πριν σταματήσετε τον κινητήρα. Στο τέλος της εργασίας κλείστε την τροφοδοσία βενζίνης, ακολουθώντας τις οδηγίες που αναγράφονται στο εγχειρίδιο του κινητήρα.
- 21) Κατά την εργασία, διατηρείτε πάντα την απόσταση ασφαλείας από το περιστρεφόμενο μαχαίρι, που σας παρέχεται από τη χειρολαβή.

### D) ΣΥΝΤΗΡΗΣΗ ΚΑΙ ΑΠΟΘΗΚΕΥΣΗ

- 1) Τα παξιμάδια και οι βίδες πρέπει να είναι καλά σφιγμένα, ώστε να είστε σίγουροι ότι το μηχάνημα λειτουργεί με ασφάλεια. Μια τακτική συντήρηση είναι σημαντική για την ασφάλεια και για τη διατήρηση των επιδόσεων.
- 2) Μη φυλάσσετε το χλοοκοπτικό με βενζίνη στο ρεζερβουάρ σε κλειστούς χώρους όπου οι ατμοί της βενζίνης μπορεί να εκτεθούν σε φλόγες, σπινθήρες ή μια πηγή θερμότητας.
- 3) Πριν φυλάξετε το χλοοκοπτικό σε κλειστούς χώρους αφήστε τον κινητήρα να κρυώσει.
- 4) **Για να μειώσετε τον κίνδυνο πυρκαγιάς, στον κινητήρα, στο σιγαστήρα της εξάτμισης, στη θήκη της μπαταρίας και στο χώρο του ρεζερβουάρ βενζίνης δεν πρέπει να υπάρχουν υπολείματα χλόης, φύλλα ή υπερβολικό γράσο.** Μην αφήνετε δοχεία με κοιμμένη χλόη μέσα σε κλειστούς χώρους.
- 5) Ελέγχετε συχνά την προστασία για τις πέτρες και το σάκο περισυλλογής χλόης, για να βεβαιωθείτε αν έχουν φθαρεί.
- 6) Αδειάζετε το ρεζερβουάρ σε ανοικτούς χώρους και με κρύο κινητήρα.
- 7) Για την τοποθέτηση και αφαίρεση του μαχαίριου κοπής πρέπει να φοράτε γάντια εργασίας.
- 8) **Μετά το τρόχισμα, ελέγξτε τη ζυγοστάθμιση του μαχαίριου.** Όλες οι ενέργειες που αφορούν το μαχαίρι (αφαίρεση, τρόχισμα, ζυγοστάθμιση, τοποθέτηση ή/και αντικατάσταση) είναι εργασίες που απαιτούν ειδικές γνώσεις καθώς και τη χρήση ειδικού εξοπλισμού. Για λόγους ασφαλείας θα πρέπει συνεννοή να εκτελούνται από εξειδικευμένο συνεργείο.
- 9) **Για λόγους ασφαλείας, ποτέ μη χρησιμοποιείτε το μηχάνημα σε εξαρτήματα που έχουν φθαρεί ή υποστεί ζημιά. Τα εξαρτήματα δεν πρέπει να επισκευάζονται αλλά να αντικαθίστανται.** Χρησιμοποιείτε γνήσια ανταλλακτικά. Ανταλλακτικά κακής ποιότητας μπορούν να προξενίσουν ζημιά στο μηχάνημα και να θέσουν σε κίνδυνο την ασφάλειά σας.

### E) ΜΕΤΑΦΟΡΑ ΚΑΙ ΜΕΤΑΚΙΝΗΣΗ

- 1) Κάθε φορά που είναι αναγκαία να μετακινήσετε, να ανυψώσετε, να μεταφέρετε ή να γείρετε το μηχάνημα:
  - φορέστε ανθεκτικά γάντια εργασίας,
  - πιάστε το μηχάνημα σε σημεία που προσφέρουν ασφαλείς κράτημα λαμβάνοντας υπόψη το βάρος και την κατανομή του,
  - χρησιμοποιήστε κατάλληλο αριθμό ατόμων για το βάρος του μηχανήματος, τα χαρακτηριστικά του μεταφορικού μέσου ή του σημείου φόρτωσης και εκφόρτωσης.
- 2) Κατά τη μεταφορά, στερεώστε κατάλληλα το μηχάνημα με σχονιά ή αλυσίδες.

## GR ΟΔΗΓΙΕΣ ΧΡΗΣΗΣ

Για τον κινητήρα και την μπαταρία (αν προβλέπεται) διαβάστε τα αντίστοιχα εγχειρίδια οδηγιών.

**ΣΗΜΕΙΩΣΗ** - Η αντιστοιχία μεταξύ των αναφορών του κειμένου και των αντίστοιχων εικόνων (στις σελ. 2 - 3) βασίζεται στον αριθμό που προηγείται κάθε παραγράφου.

### 1. ΤΕΛΕΙΩΣΤΕ ΤΗ ΣΥΝΑΡΜΟΛΟΓΗΣΗ

**ΣΗΜΕΙΩΣΗ** - Το μηχάνημα μπορεί να διατίθεται με ορισμένα εξαρτήματα μονταρισμένα.

**ΠΡΟΣΟΧΗ** - Η αποσυσκευασία και η ολοκλήρωση της συναρμολόγησης πρέπει να γίνονται πάνω σε μια επίπεδη και σταθερή επιφάνεια, με επαρκή χώρο για τη μετακίνηση του μηχανήματος και των υλικών συσκευασίας, χρησιμοποιώντας πάντα τα κατάλληλα εργαλεία.

**Η απόρριψη των υλικών συσκευασίας πρέπει να γίνεται σύμφωνα με την ισχύουσα νομοθεσία.**

**1.1** Επαναφέρετε τη χειρολαβή (1) στη θέση εργασίας και ασφαλίστε την στα πλαϊνά στηρίγματα του σασί χρησιμοποιώντας τα διατιθέμενα μπουλόνια (2) όπως στην εικόνα.

Το ύψος της χειρολαβής (1) ρυθμίζεται σε τρεις διαφορετικές θέσεις, που επιτυγχάνονται εισάγοντας τους πείρους (3) σε ένα από τα τρία ζεύγη οπών που υπάρχουν στα στηρίγματα.

Οι δακτύλιοι (4) των λαβών (5) πρέπει να βιδωθούν έτσι ώστε να εξασφαλίζεται η σταθερή στερέωση της λαβής (1), χωρίς να χρειάζεται υπερβολική προσπάθεια για το μπλοκάρισμα ή το ξεμπλοκάρισμα.

Σφίξτε μέχρι τέρμα τις λαβές (5) μετά τη ρύθμιση.

Εισάγετε το σχοινί εκκίνησης (6) στον οδηγό (7).

Σφίξτε το παξιμάδι (8) για να στερεώσετε τον οδηγό (7).

**1.2** Βάλτε το πλαίσιο (11) στο σάκο (12) και γαντζώστε όλα τα πλαστικά προφίλ (13), χρησιμοποιώντας ένα κατασαβίδι, όπως δείχνει η εικόνα.

### 2. ΠΕΡΙΓΡΑΦΗ ΤΩΝ ΧΕΙΡΙΣΜΩΝ

**2.1** Το γκάτζι ελέγχεται από το μοχλό (1). Οι θέσεις του μοχλού φαίνονται στην αντίστοιχη πινακίδα.

**2.2** Το φρένο του μαχαιριού κοπής ελέγχεται από το μοχλό (1), που πρέπει να είναι τραβηγμένος προς το τιμόνι για την εκκίνηση και κατά τη λειτουργία του χλοοκοπτικού. Αφήνοντας τον μοχλό, ο κινητήρας σταματά.

**2.3** Στα μοντέλα με μετάδοση κίνησης, η εκκίνηση του χλοοκοπτικού γίνεται με το μοχλό (1) σπρωγμένο προς το τιμόνι. Αφήνοντας τον μοχλό, το χλοοκοπτικό σταματά να προχωρά.

**2.4** Ο έλεγχος του ρυθμιστή ταχύτητας (εάν υπάρχει) επιτυγχάνεται μετακινώντας το μοχλό (1) σε μία από τις τέσσερις θέσεις που επισημαίνονται με:

☛ - 2 - 3 - ☛

Η μετάβαση από τη μία ταχύτητα στην άλλη πρέπει να γίνεται με τον κινητήρα σε λειτουργία και το συμπλέκτη συμπληρωμένο.

**ΣΗΜΑΝΤΙΚΟ** - Μην αγγίζετε το χειριστήριο του ρυθμιστή

όταν ο κινητήρας είναι σβηστός. Η ενέργεια αυτή μπορεί να προκαλέσει βλάβη στο ρυθμιστή.

**ΣΗΜΕΙΩΣΗ** - Εάν το μηχάνημα δεν κινείται με το χειριστήριο στη θέση «☛», αρκεί να μετακινήσετε το μοχλό στη θέση «☛» και αμέσως πάλι στη θέση «☛».

**2.5** Η ρύθμιση του ύψους κοπής επιτυγχάνεται ξεμπλοκάροντας το κουμπί (1) και σηκώνοντας ή πιέζοντας το σασί μέχρι την επιθυμητή θέση, που δείχνει το βέλος. **ΕΚΤΕΛΕΣΤΕ ΑΥΤΗΝ ΤΗΝ ΕΝΕΡΓΕΙΑ ΜΕ ΤΟ ΜΑΧΑΙΡΙ ΚΟΠΗΣ ΣΤΑΜΑΤΗΜΕΝΟ.**

### 3. ΚΟΠΗ ΤΟΥ ΓΡΑΣΙΔΙΟΥ

**3.1** Σηκώστε την προστασία για πέτρες και γαντζώστε σωστά το σάκο (1), όπως φαίνεται στην εικόνα.

**3.2** Για την εκκίνηση, ακολουθείστε τις οδηγίες που αναφέρονται στο εγχειρίδιο του κινητήρα, μετά τραβήξτε το μοχλό του φρένου του μαχαιριού (1) προς το τιμόνι και τραβήξτε με δύναμη τη λαβή του σχοινιού εκκίνησης (2).

**3.3** Ο χορτοτάπητας θα είναι καλύτερος αν κάνετε πάντα το κόψιμο στο ίδιο ύψος και εναλλακτικά προς τις δύο κατευθύνσεις.

#### Συμβουλές για τη φροντίδα του γκαζόν

Κάθε τύπος χλόης έχει διαφορετικά χαρακτηριστικά και μπορεί να χρειάζεται συνεπώς διαφορετική φροντίδα. Διαβάζετε πάντα τις οδηγίες στις συσκευασίες των σπόρων όσον αφορά το ύψος κοπής σε σχέση με τις συνθήκες ανάπτυξης της περιοχής.

Θα πρέπει να έχετε υπόψη ότι το μεγαλύτερο τμήμα της χλόης αποτελείται από μίσχο και από ένα ή περισσότερα φύλλα. Εάν τα φύλλα κοπούν εντελώς, το γκαζόν καταστρέφεται και η ανάπτυξη θα είναι πιο δύσκολη.

Σε γενικές γραμμές ισχύουν οι ακόλουθες οδηγίες:

- η πολύ χαμηλή κοπή προκαλεί ξεριζώματα και αραιώσεις στο γκαζόν που αποκτά όψη με "κηλίδες"
- το καλοκαίρι η κοπή πρέπει να είναι πιο ψηλή για να αποφεύγεται η αποξήρανση του εδάφους
- μην κόβετε τη χλόη όταν είναι βρεγμένη, καθώς μειώνεται η αποτελεσματικότητα του μαχαιριού για τη χλόη, η οποία προσκολλάται και προκαλεί ξεριζώματα στο γκαζόν
- σε περίπτωση πολύ ψηλής χλόης, είναι σκόπιμο να εκτελείτε μια πρώτη κοπή με το μέγιστο επιτρεπτό ύψος από το μηχάνημα και στη συνέχεια ένα δεύτερο πέρασμα μετά από δύο ή τρεις ημέρες.

**3.4** Στο τέλος της εργασίας, αφήστε το μοχλό του φρένου (1) και αποσυνδέστε την πίπα του μπουζί (2). Πριν από οποιαδήποτε επέμβαση στο χλοοκοπτικό **ΠΕΡΙΜΕΝΕΤΕ ΝΑ ΑΚΙΝΗΤΟΠΟΙΗΘΕΙ ΤΟ ΜΑΧΑΙΡΙ**.

### 4. ΤΑΚΤΙΚΗ ΣΥΝΤΗΡΗΣΗ

**ΣΗΜΑΝΤΙΚΟ** - Η τακτική και επιμελής συντήρηση είναι απαραίτητη για να διατηρείται το επίπεδο ασφαλείας και οι αρχικές επιδόσεις του μηχανήματος με την πάροδο του χρόνου.

**Φυλάσσετε το χλοοκοπτικό σε στεγνό μέρος.**

- 1) Φορέστε ανθεκτικά γάντια εργασίας πριν από κάθε επέμβαση καθαρισμού, συντήρησης ή ρύθμισης του μηχανήματος.

- 2) Πλένετε επιμελώς το μηχάνημα με νερό μετά από κάθε κοπή. Καθαρίστε τα υπολείμματα χλόης και λάσπης που συγκεντρώνονται στο εσωτερικό του πλαισίου ούτως ώστε να μην ξεραθούν καθιστώντας δύσκολη την επόμενη εκκίνηση.
- 3) Σε περίπτωση που είναι αναγκαία η πρόσβαση στο κάτω μέρος, γείρτε το μηχάνημα μόνο προς την πλευρά που υποδεικνύεται στο εγχειρίδιο του κινητήρα εφαρμόζοντας τις σχετικές οδηγίες.
- 4) Αποφύγετε τη διαρροή βενζίνης στις πλαστικές επιφάνειες του κινητήρα ή του μηχανήματος για να αποφύγετε τις φθορές και καθαρίστε αμέσως κάθε ίχνος βενζίνης που έχει ενδεχομένως χυθεί. Η εγγύηση δεν καλύπτει φθορές από βενζίνη στις πλαστικές επιφάνειες.

**4.1** Κάθε επέμβαση στην λάμα θα πρέπει να εκτελείται από εξειδικευμένο Κέντρο τεχνικής υποστήριξης, το οποίο διαθέτει πιο κατάλληλο εξοπλισμό παρέμβασης. Σε αυτό το μηχάνημα προβλέπεται η χρήση μαχαιριών με τον κωδικό:

81004366/2

Οι λάμες θα πρέπει να διαθέτουν το σήμα . Δοθείσας της εξέλιξης του προϊόντος, οι εν λόγω λάμες μπορούν με τον καιρό να αντικαθίστανται από άλλες, με ανάλογα χαρακτηριστικά ανταλλαξιμότητας και ασφάλειας στην λειτουργία.

Επανεγκαταστήστε την λάμα (2) με τον κωδικό και το σήμα προς το έδαφος, ακολουθώντας την υποδεικνυόμενη ακολουθία που υποδεικνύεται στην εικόνα.

Σφίξτε την κεντρική βίδα (1) με δυναμομετρικό κλειδί ρυθμισμένο στα 35-40 Nm.

**4.2** Στα μοντέλα με σασμάν (**εξαιρούνται τα μοντέλα με αλλαγή ταχύτητας**), το σωστό τέντωμα του ιμάντα επιτυγχάνεται μέσω του παξιμαδιού (1), μέχρι να έχετε το αναφερόμενο μέγεθος (6 mm).

**4.3** Σε περίπτωση που η διαφορά ταχύτητας μεταξύ της θέσης "2" και της θέσης «» είναι πολύ μικρή ή μηδενική, πρέπει να ρυθμίσετε την ντίζα ελέγχου.

**ΣΗΜΕΙΩΣΗ** - Η ρύθμιση πρέπει να γίνει με τον κινητήρα σβηστό.

Γυρίστε σταδιακά το ρυθμιστή (2) **αριστερόστροφα** (ούτως ώστε να αυξηθεί το μήκος του) έως ότου γίνει δύσκολη η τοποθέτηση του μοχλού (1) στη θέση «». Στο σημείο αυτό γυρίστε το ρυθμιστή κατά μισή στροφή **δεξιόστροφα** για να επιτευχθεί η ιδανική ρύθμιση της ταχύτητας κίνησης παράλληλα με τη σωστή εισαγωγή των τεσσάρων ταχυτήτων μέσω του μοχλού (1).

**4.4** Για το εσωτερικό πλύσιμο του χορτοκοπτικού, χρησιμοποιήστε το ειδικό ρακόρ (1) για το σωλήνα νερού. Κατά το πλύσιμο να στέκεστε πάντα πίσω από το τιμόνι του χλοοκοπτικού.

## 5. ΠΡΟΣΤΑΣΙΑ ΤΟΥ ΠΕΡΙΒΑΛΛΟΝΤΟΣ

Η προστασία του περιβάλλοντος πρέπει να αποτελεί μια σημαντική και πρωταρχική πλευρά στη χρήση του μηχανήματος, προς όφελος της πολιτισμένης συμβίωσης και του περιβάλλοντος στο οποίο ζούμε.

- Αποφύγετε την πρόκληση ενοχλήσεων στους γείτονες.
- Τηρείτε αυστηρά την τοπική νομοθεσία για τη διάθεση των υλικών από την κοπή.
- Τηρείτε αυστηρά την τοπική νομοθεσία για τη διάθεση υλικών συσκευασίας, λαδιών, βενζίνης, μπαταριών, φίλτρων, ελαττωματικών εξαρτημάτων και οποιουδήποτε στοιχείου μπορεί να μολύνει το περιβάλλον. Αυτά τα απορρίμματα δεν πρέπει να διατίθενται με τα οικιακά απορρίμματα, αλλά πρέπει να

συγκεντρώνονται χωριστά και να παραδίδονται στα ειδικά κέντρα συλλογής, που θα φροντίσουν για την ανακύκλωση των υλικών.

- Εάν αποφασίσετε να μην ξαναχρησιμοποιήσετε το μηχάνημα, μην το εγκαταλείπετε στο περιβάλλον, αλλά απευθυνθείτε σε ένα εξουσιοδοτημένο κέντρο περισυλλογής σύμφωνα με την ισχύουσα νομοθεσία.

Σε περίπτωση που έχετε αμφιβολίες ή κάποιο πρόβλημα, μη διστάσετε να απευθυνθείτε στον Αντιπρόσωπό μας

# TR ÖZENLE UYULMASI GEREKEN GÜVENLİK KURALLARI

## A) GÜVENLİK KURALLARI

- 1) **Talimatları dikkatle okuyun.** Kumandaları ve çim biçme makinesinin uygun kullanımını iyi öğrenin. Motoru çabuk bir biçimde nasıl durduracağınızı öğrenin.
- 2) **Çim biçme makinesini sadece kendi kullanım amacı için yani çim biçme ve toplama için kullanın.** Başka bir amaçla kullanımı hem tehlikeli olabilir, hem de kişilere ve/veya eşyalara zarar verebilir. Aşağıda belirtilenler (örnek olarak, ancak sadece bunlarla sınırlı olmaksızın) uygunsuz kullanım dahilindedir:
  - Makine üzerinde insan, çocuk veya hayvan taşınması;
  - Kendinizin makine tarafından taşınması;
  - Makinenin yükleri çekmek veya itmek için kullanılması;
  - Makinenin veya yükleri kalıntıları toplamak için kullanılması;
  - Makinenin çitleri düzenlemek veya çimsiz tip bitkileri kesmek için kullanılması;
  - Makinenin birden fazla kişi tarafından kullanılması;
  - Bıçağın çimsiz kısımlarda harekete geçirilmesi.
- 3) Çocukların veya kullanım talimatlarını bilmeyen kişilerin çim biçme makinesini kullanmasına asla izin vermeyin. Yerel kanunlar kullanıcı için minimum bir yaş tespit edebilirler.
- 4) **Çim biçme makinenizi, aşağıdaki koşullarda asla kullanmayın:**
  - İnsanlar, özellikle de çocuklar veya ev hayvanları yakındayken;
  - kullanıcının refleks yeteneğini ve dikkatini etkileyebilecek zararlı kabul edilen ilaçlar veya maddeler alması durumunda.
- 5) Başka kişilere veya mallarına gelebilecek zararlardan ve kazalardan operatörün veya kullanıcının sorumlu olduğunu unutmayın.

## B) HAZIRLIK

- 1) **Kesim esnasında daima sağlam ayakkabı ve uzun pantolon giyin. Çıplak ayakla veya açık sandaletlerle çim biçme makinesini çalıştırmayın.**
- 2) Tüm çalışma alanını iyice inceleyin ve makinenin fırlatabileceği veya kesme grubunu ve motoru hasara uğratabilecek tüm cisimleri (taşlar, dallar, demir teller, kemik, v.s.) ayıklayın.
- 3) **DIKKAT: TEHLİKE! Benzin son derece parlayıcıdır.**
  - yakıtı özel kaplarda muhafaza edin;
  - **yakıtı, huni ile ve sadece açık havada doldurun. Yakıt doldururken veya yakıt elinizdeyken sigara içmeyin;**
  - motoru çalıştırmadan önce yakıt takviyesi yapın. Motor çalışırken veya sıcakken asla yakıt deposunun kapağını açmayın veya benzin ilave etmeyin;
  - benzin taşarsa, motoru çalıştırma girişiminde bulunmayın, çim biçme makinesini yakıtın döküldüğü alandan uzaklaştırın ve yakıt tamamen buharlaşıp benzin buharları dağılına kadar, herhangi bir yangın tehlikesinin oluşmasını önleyin;
  - benzin depo ve kaplarının kapaklarını daima sıkıca kapatın ve sıkın.
- 4) Arızalı susturucuları değiştirin.
- 5) **Kullanmadan önce, başta bıçakların görüntüsü olmak üzere genel bir kontrol yapın, vidaların ve kesme grubunun aşınmış veya hasarlı olmamasına dikkat edin.** Dengeyi korumak için aşınmış veya hasarlı bıçakları ve vidaları takım halinde değiştirin.
- 6) Çalışmaya başlamadan önce, çıkışa korumaları monte edin (sepet veya taştan koruyucu) takın.

## C) KULLANIM ESNASINDA

- 1) Motoru tehlikeli karbonmonoksit gazının toplanabileceği kapalı yerlerde çalıştırmayın.
- 2) Sadece gün ışığında veya yeterli suni ışık altında çalışın.
- 3) Mümkünse ıslak çimde çalışmaktan kaçının.
- 4) Rampalarda daima sağlam basmaya özen gösterin.
- 5) Asla koşmayın, yürüyün; çim biçme makinesinin sizi sürüklemesine izin vermeyin.
- 6) Eğimin enlemesine yönde kesin, asla aşağı ve yukarı kesmeyin.
- 7) Rampalarda yön değiştirirken son derece özenli davranın.
- 8) **20°den dik eğimli rampalarda kesim yapmayın.**
- 9) Çim biçme makinesini kendinize doğru çekerken son derece dikkatli olun.
- 10) Çim olmayan zeminlerden geçerken, çim biçme makinenizi taşıamak için yatırmanız gerektiğinde ve makineyi biçilecek alana

veya oradan başka yere götürürken bıçağı durdurun.

- 11) Çim biçme makinesini korumalar hasar görmüşse veya çim toplama haznesi veya taştan koruyucu olmaksızın asla çalıştırmayın.
- 12) Motor ayarlarını değiştirmeyin ve motoru aşırı hızlı çalıştırmayın.
- 13) Çekişli modellerde, motoru çalıştırmadan önce tekerleklerdeki hareket kavramasını devreden çıkarın.
- 14) Motoru talimatlara göre özenle ve ayaklarınızı bıçaktan uzak tutarak çalıştırın.
- 15) Çalıştırma için çim biçme makinesini eğmeyin. Düz, engelsiz ve uzun çimlerin bulunmadığı bir yüzeyde çalıştırın.
- 16) **El ve ayaklarınızı dönen parçaların yakınına veya altına yaklaştırmayın.** Daima tahliye ağzından uzak durun.
- 17) Motor çalışırken çim biçme makinenizi kaldırmayın veya taşımayın.
- 18) **Aşağıdaki durumlarda motoru durdurun ve buji kablosunu çıkartın:**
  - kesici platform altında bir işlem yapmadan önce veya tahliye ağzının tıkanıklığını giderme girişiminden önce;
  - çim biçme makinesini kontrol etmeden, temizlemeden veya çalıştırmadan önce;
  - yabancı bir cisme çarptıktan sonra, çim biçme makinenizde hasar kontrolü yapın ve yeniden çalıştırmadan önce gerekli onarımları yapın;
  - çim biçme makinesini anormal şekilde titremeye başlarsa (Derhal titreşimlerin nedenini arayın ve uzman bir merkez nezdinde gerekli kontrolleri gerçekleştirin).
- 19) **Aşağıdaki durumlarda motoru durdurun:**
  - makinenizi denetimsiz bıraktığınız her defa;
  - yakıt doldurmadan önce;
  - çim toplama haznesi her çıkardığında veya yeniden monte edildiğinde;
  - kesim yüksekliğini ayarlamadan önce.
- 20) Motoru durdurmadan önce gazı azaltın. Motor el kitabında belirtilen bilgilere göre, çalışma sonunda yakıt beslemesini kapatın.
- 21) Çalışma esnasında, daima döner bıçaktan güvenli mesafesinde durun. Bu mesafe kol uzunluğuna eşittir.

## D) BAKIM VE DEPOLAMA

- 1) Makinenin güvenli çalışır durumda olması için, somun ve vidaların sıkılı olmasına dikkat edin. Güvenlik ve yüksek performans için düzenli bakım şarttır.
- 2) Deposunda benzin bulunurken çim biçme makinesini, benzin buharlarının alev, kıvılcım veya güçlü bir ısı kaynağıyla temas edebilecekleri bir yere koymayın.
- 3) Çim biçme makinesini herhangi bir ortama yerleştirmeden önce, motoru soğumaya bırakın.
- 4) **Yangın tehlikesini azaltmak için, motor, egzoz susturucusu, akü bölgesi ve benzin depolama bölgesini çim, yaprak veya aşırı gres kalıntılarından arındırın.** İçinde kesilen çimin bulunduğu kapları bir oda içinde bırakmayın.
- 5) Taştan koruyucu ve çim toplama haznesini sık sık aşınma ve yıpranmaya karşı kontrol edin.
- 6) Yakıt deposunun boşaltılması gerekirse, bu işlem açık havada ve motor soğukken yapılmalıdır.
- 7) Bıçağı sökerken ve monte ederken, iş eldivenleri takın.
- 8) **Bıçağı biledikten sonra balansı kontrol edin.** Bıçak ile ilgili tüm işlemler (demonte etme, bileme, balans, tekrar monte etme ve/ya değiştirme) güvenlik nedeniyle özel aletlerin kullanımı ile birlikte, özel uzmanlık gerektiren önemli işlerdir, bu yüzden her zaman uzman bir servis nezdinde gerçekleştirilmeleri gerekir.
- 9) **Güvenlik nedenlerinden, aşınmış veya hasar görmüş parçalar ile makineyi asla kullanmayın.** Parçalar değiştirilmeli ve asla onarılmamalıdır. Orijinal yedek parçaları kullanın. Eş değer kalitede olmayan parçalar, makinenize hasar verebilir ve güvenliğiniz açısından tehlikeli olabilir.

## E) TASIMA VE HAREKET ETTİRME

- 1) Makinenin hareket ettirilmesi, kaldırılması, taşınması veya eğilmesi gerektiği her defa yapılması gerekenler:
  - sağlam iş eldivenleri takınız;
  - makine ağırlığını ve ağırlığın dağıtımını göz önünde bulundurarak makineyi, emin bir tutma sağlayan noktalarından tutunuz;
  - Makinenin ağırlığına ve tasima vasitasının veya yerleştirileceği veya alınacağı yerin özelliklerine uygun sayıda işçi kullanınız.
- 2) Taşıma esnasında, makineyi halatlar veya zincirler ile uygun şekilde sağlama alın.



# TR KULLANIM KURALLARI

**Motor ve aküye (öngörölmüş ise) ilişkin olarak ilgili talimat kılavuzlarını okuyun.**

**NOT** - Metinde bulunan referanslar ve ilişkin resimler (sf. 2 - 3 'teki) arasındaki ilişki, beher paragraftan önceki sayı ile belirlenir.

## 1. MONTAJIN TAMAMLANMASI

**NOT - Makine, bazı komponentleri önceden monte edilmiş olarak tedarik edilebilir.**

**DIKKAT – Ambalajın açılması ve montajın tamamlanması düz ve sağlam bir yüzey üzerinde gerçekleştirilmelidir, makinenin ve ambalajların hareket ettirilmeleri için yeterli derecede yer bulunmalıdır ve daima uygun aletler kullanılmalıdır. Ambalaj malzemelerinin bertaraf edilmesi yürürlükteki yerel hükümlere göre gerçekleştirilmelidir.**

**1.1** Sapı (1) çalışma pozisyonuna getirin ve tedarik dahilindeki somun takımını (2) kullanarak, şasinin yanal desteklerine resimde belirtildiği gibi sabitleyin. Sap (1) yüksekliği, pimler (3) destekler üzerinde öngörülen üç delik çiftinden bir tanesine geçirilerek üç farklı pozisyonda ayarlanabilir. Kulpların (5) bileziklerinin (4), bunları sıkılaştırmak veya çözmek için aşırı gayret gerekmez, sapın (1) sağlam şekilde sabitlenmesini garanti edecek şekilde vidalanmış olmaları gerekir. Ayar sonrası kulpları (5) sıkıca kilitleyin. İşletme ipini (6) kılavuz spiriline (7) geçirin. Spirali (7) sabitlemek için somunu (8) kilitleyin.

**1.2** İskeleti (11) torbanın (12) içine yerleştirin ve bir tornavida ile tüm plastik profilleri (13) resimdeki gibi bağlayın.

## 2. KONTROL SİSTEMİNİN TANIMI

**2.1** Gaz levye levye (1) tarafından işletilir. Levye pozisyonları ilişkin plakada belirtilmiştir.

**2.2** Bıçak freni levye (1) tarafından işletilir ve çim biçme başlarken veya biçerken kol sıkılmalıdır. Levye bırakılınca motorun hareketi durur.

**2.3** Çekişli modellerde çim biçme makinesinin ilerlemesi levyenin (1) kola itilmesiyle elde edilir. Levye bırakılırsa, çim biçme makinesinin ilerlemesi durur.

**2.4** Hız varyatörü (öngörölmüş ise), kol (1), aşağıdaki işaretleri taşıyan dört pozisyondan bir tanesinin üzerine getirilerek kumanda edilir:

☛ - 2 - 3 - ☛

Bir hızdan diğerine geçiş, motor hareket halinde ve çekim çevreinde olarak yapılmalıdır.

**ÖNEMLİ-** Motor stop konumunda iken varyatörün kumandasına dokunmayın. Bu işlem varyatörü hasara uğratabilir. **NOT** - Makine, kumanda «☛» pozisyonunda olduğunda ilerlemiyor ise, kumanda kolunun «☛» üzerine getirilmesi ve hemen sonra kolun «☛» pozisyonuna getirilmesi yeterlidir

**2.5** Kesim yüksekliğinin ayarlanması, düğme (1) serbest bırakılarak ve ok ile belirtilen arzu edilen pozisyona kadar şasiyi kaldırarak veya basarak elde edilir. **İŞLEMİ, BIÇAK STOPTA İKEN GERÇEKLEŞTİRİNİZ.**

## 3. ÇİM BIÇME

**3.1** Taştan korumayı kaldırarak, çim toplama haznesini (1) resimde gösterildiği gibi doğru biçimde kancalayın.

**3.2** Harekete geçirmek için motor kılavuzunda yer alan bilgileri izleyin, sonrasında bıçak (1) fren kolunu sapa doğru çekin ve işletme ipinin (2) topuzundan kararlı şekilde çekin.

**3.3** Çim hep aynı yükseklikte ve alternatif olarak iki yönde biçilirse, görünüşü daha güzel olacaktır.

## ÇAYIR BAKIM TAVSİYELERİ

Her çim tipi farklı özelliklere sahiptir ve bu doğrultuda çayır bakımı için farklı yöntemlerin uygulanması gerekli olabilir; biçme yüksekliğine ilişkin tohum ambalajlarında bulunan talimatları daima okuyun ve çalışılan bölgedeki büyüme şartları ile karşılaştırın.

Çimlerin büyük çoğunluğunun bir saptan ve bir veya birden fazla yapraktan oluştuğuna dikkat edilmelidir. Yaprakların tamamen kesilmesi halinde çayır hasar görür ve yeniden büyüme daha zor olacaktır.

Genel anlamı olarak, aşağıdaki bilgiler geçerli olabilir:

- Çok alçak bir kesim, “puanlı” bir görüntü ile çim örtüsünde yolmalara ve seyrekleşmelere neden olur;
- Yaz mevsiminde yapılan kesimler, toprağın kurumasını önlemek için daha yüksek olmalıdır;
- Çimi ıslakken kesmeyin; bu, yapışan çim sebebi bıçağın verimini azaltabilir ve çim örtüsünde yolmalara neden olabilir;
- Özellikle yüksek çim durumunda, makine tarafından izin verilen maksimum yükseklikte bir ilk biçme ve iki veya üç gün sonra ikinci bir biçme gerçekleştirilmesi tavsiye edilir.

**3.4** Çim biçme işlemi tamamlandığında, fren levyesini (1) serbest bırakınız ve buji başlığını (2) çıkarınız. Çim biçme makinesi üzerinde herhangi bir müdahalede bulunmadan önce, BIÇAĞIN DURMASINI BEKLEYİNİZ.

## 4. GENEL BAKIM

**ÖNEMLİ: Bakımın düzenli aralıklar ve ihtimamlı şekilde yapılması, makinenin emniyet seviyelerini ve orijinal performansını zaman içinde muhafaza etmek için zorunludur.**

**Çim biçme makinesini kuru bir yerde saklayın.**

- 1) Makine üzerinde her temizlik, bakım veya ayarlama müdahalesinden önce sağlam iş eldivenlerini takınız.
- 2) Her kesim işleminden sonra su ile makineyi ihtimamlı şekilde yıkayınız; kuruyarak bir sonraki çalıştırmayı zorlaştırmalarını önlemek için şasi içinde birikmiş ot artıklarını ve çamuru gideriniz.
- 3) Alt kısma erişilmesi gerekmesi halinde makineyi sadece motor el kitabı tarafından belirtilen yan üzerine yatırınız.
- 4) Motorun veya makinenin plastik kısımları üzerine, bunların hasar görmesini önlemek için benzin dökmekten kaçınınız ve olası olarak dökülmüş olması halinde her türlü benzin izini derhal temizleyiniz. Garanti, plastik kısımlar üzerinde benzinin yol açabileceği hasarları kapsamaz.

**4.1** Bıçak üzerindeki her müdahalenin, en uygun donanımlara sahip uzman bir merkez nezdinde gerçekleştirilmesi gerekir.

Bu makine üzerinde aşağıdaki kodu taşıyan bıçakların kullanılması öngörülmüştür:

81004366/2

Bıçakların daima  markalı olmaları gerekir. Ürünün gelişimi dikkate alınarak, yukarıda belirtilen bıçaklar, benzer değiştirilebilirlik ve işleme güvenliği özelliklerine sahip diğer bıçaklar ile zaman içinde değiştirilebilirler.

Bıçağı (2), resimde belirtilen sırayı izleyerek, kod ve marka işareti zemine doğru dönük olarak monte edin.

35-40 Nm değerinde ayarlanmış dinamometrik bir anahtar ile merkezi vidayı (1) sıkıştırın.

**4.2** Traksiyonlu modellerde (**hız dişlisi ile donatılmış olan modeller hariç**), doğru kayış gerginliği, belirtilen ölçüyü (6 mm.) elde edene kadar somun (1) aracılığı ile elde edilir.

**4.3** «2» pozisyonu ve «» pozisyonu arasındaki hız farkının minimum veya hiç bir hız farkının olmaması halinde kumanda kablosunun ayarlanması gerekir.

**NOT-** Ayarlama motor kapalı olarak yapılmalıdır.

Regülatörü (2) kademeli olarak **saat aksi yönünde** (uzamasına sebep olacak şekilde) kumanda kolu (1) «» pozisyonuna zorlukla ulaşana kadar çevirin; bu noktada regülatörü, kumanda kolu (1) ile dört hızın doğru girilmesi ile birlikte ilerleme hızının mükemmel ayarlanmasını sağlamak için yaklaşık yarım tur **saat istikametinde** çevirin.

**4.4** Çim biçme makinesinin içinin yıkanması için, su borusu özel rakorunu (1) kullanın. Yıkama esnasında daima çim biçme makinesinin kolunun arkasında durun.

## 5. ÇEVREYİ KORUMA

Makinenin kullanımında çevrenin korunması önemli olmalı ve öncelik taşınmalıdır, bu doğrultuda, medeni bir ortak yaşam ve yaşadığımız çevreye zarar verilmemesi ilkelerine riayet edilmelidir.

- Komşularınız için bir rahatsızlık kaynağı olmaktan kaçının.
- Kesim sonrasında materyallerin bertaraf edilmesinde yerel kanunlara aynen uyun.
- Ambalajların, yağların, benzinin, bataryaların, filtrelerin, aşınmış parçaların veya çevreye zarar verebilecek herhangi bir nesnenin bertaraf edilmesinde yerel kanun öngörülerini titizlikle uygulayın; bu atıklar çöpe atılmamalı, ayrılmalı ve materyallerin yeniden dönüştürülmesini gerçekleştirecek özel toplama merkezlerine teslim edilmelidir.
- Hizmet dışına çıkarma anında, makineyi ortada bırakmayıp, yürürlükteki yerel kanunlar uyarınca bir toplama merkezine başvurun.

Her türlü şüphe veya problem durumunda, en yakın Teknik Servis veya Satıcınıza başvurun.

# S SÄKERHETSFÖRESKRIFTER

## BÖR FÖLJAS NOGA

### A) BRUKSANVISNING

- 1) **Läs noggrant igenom instruktionerna.** Lär att känna igen kontrollerna och att använda gräsklipparen på passande sätt. Lär att snabbt stänga av motorn.
- 2) **Använd gräsklipparen till det ändamål den är avsedd, dvs. att endast klippa och samla ihop gräs.** Annan användning kan vara farlig och skada maskinen. Följande anses som felaktig användning (som exempel, men inte uteslutande):
  - transportera personer, barn eller djur på maskinen;
  - transportera sig själv på maskinen;
  - använda maskinen för att släpa eller skjuta laster;
  - använda maskinen för att samla in löv eller skräp;
  - använda maskinen för att klippa buskar eller annan vegetation än gräs;
  - maskinen används av flera personer;
  - aktivera kniven på platser utan gräs.
- 3) Tillåt aldrig att gräsklipparen används av barn eller av personer, som inte känner till instruktionerna tillräckligt. Lokala bestämmelser kan ange en åldersgräns för dess användning.
- 4) **Använd aldrig gräsklipparen:**
  - i närheten av personer, speciellt barn, eller djur;
  - om användaren har tagit läkemedel eller ämnen, som kan anses skadliga för hans reflexförmåga och uppmärksamhet.
- 5) Glöm inte, att användaren är ansvarig för eventuella olycksfall och oförutsedda händelser gentemot andra personer och deras egenskap.

### B) FÖRBEREDELSE

- 1) **Bär alltid kraftiga skor och långa byxor när gräset klippas. Använd inte gräsklipparen barfota eller med öppna skor.**
- 2) Kontrollera noggrant hela arbetsområdet, avlägsna allt, som skulle kunna sugas in och kastas ut från maskinen eller skada skärenheten och motorn (stenar, kvistar, järntrådar, ben, etc..).
- 3) **OBS! FARA! Bensinen är lättantändlig.**
  - förvara bensinen i den därtill avsedda behållaren;
  - **använd en tratt för att fylla på bränslet, gör detta utomhus och avstå från att röka under arbetet samt var gång man hanterar bränslet;**
  - fyll på med bränsle innan motorn sätts igång; tillför inte bensin och ta inte bort tankens lock när motorn är på eller är varm;
  - sätt inte på motorn om bensin läcker ut och undvik, att orsaka brandfara genom att avlägsna gräsklipparen från området där bränslet har spillts, tills bränslet har dunstat bort och bensinångorna har upplöst sig;
  - sätt alltid tillbaka tankens och bensinbehållarens lock och kontrollera, att locken är väl låsta.
- 4) Ersätt sliten ljuddämpare.
- 5) **Utför en allmän kontroll före användning, och kontrollera särskilt noga knivarnas utseende, och att skruvarna och knivarna inte är nötta eller skadade.** Ersätt hela knivblocket och de skadade eller utnötta skruvarna, så att balanseringen bibehålles.
- 6) Montera skydden på utblåset (säck eller stenskydd) innan arbetet sätts igång.

### C) UNDER ANVÄNDNINGEN

- 1) Sätt inte på motorn i stängda utrymmen, där farliga koloxyd-gaser kan utvecklas.
- 2) Arbeta endast i dagsljus eller med en god belysning.
- 3) Unvik om möjligt, att arbeta när gräset är vått.
- 4) Kontrollera, att det alltid finns ordentliga stödpunkter på slutttande terräng.
- 5) Spring aldrig; gå. Användaren bör inte låta sig dras av gräsklipparen.
- 6) Klipp alltid tvärs över sluttande terräng, aldrig upp och ner.
- 7) Var särskilt försiktig vid byte av riktning i sluttande terräng.
- 8) **Klipp aldrig på terräng, som har över 20° sluttning.**
- 9) Var särskilt försiktig när gräsklipparen dras mot föraren.
- 10) Stoppa knivarna, om gräsklipparen måste lutas för bl. a. transport, vid korsning av ytor utan gräs och när gräsklipparen transporteras till och från ytan där gräset ska klippas.

- 11) Använd aldrig gräsklipparen om skydden är skadade, samt utan uppsamlare eller stenskydd.
- 12) Ändra inte motorns inställningar och låt den inte uppnå ett alltför högt motorvarvtal.
- 13) Vid modeller med drift ska hjuldriftens koppling frångopplas, innan motorn sätts igång.
- 14) Sätt på motorn enligt instruktionerna och håll fötterna långt från kniven.
- 15) Luta inte gräsklipparen när den sätts igång. Sätt igång den på en plan yta utan hinder och högt gräs.
- 16) **Håll aldrig händer och fötter i närheten eller under rote-rande delar.** Stå alltid långt från gräsutkastningsöppningarna.
- 17) Lyft inte och transportera inte gräsklipparen när den är igång.
- 18) **Stoppa motorn och dra av tändstiftskabeln:**
  - före varje ingrepp under klippskivan och innan utkastningsrännan rensas;
  - innan gräsklipparen kontrolleras, rengörs eller innan man börjar arbeta på den;
  - efter att ha slagit emot ett främmande föremål. Kontrollera ev. skador på gräsklipparen och reparera om nödvändigt, innan maskinen används på nytt;
  - om gräsklipparen börjar att vibrera onormalt (sök omedelbart efter orsaken till vibrationerna och utför de nödvändiga kontrollerna hos ett specialiserat center).
- 19) **Stoppa motorn:**
  - var gång gräsklipparen står obevakad. Vid modeller med elstart ska även nyckeln borttagas;
  - innan bränsle fylls på;
  - var gång gräsuppsamlaren tas bort eller monteras på igen;
  - innan klipphöjden ställs in.
- 20) Minska på gasen innan motorn stoppas. Stäng av bränsle-tillförseln när arbetet är slut och följ instruktionerna i motorns handbok.
- 21) Under arbetet, håll alltid säkerhetsavståndet från den rote-rande kniven, dvs. handtagets längd.

### D) UNDERHÅLL OCH FÖRVARING

- 1) Håll muttrar och skruvar åtdragna för att alltid behålla maskinen i säkert arbetstillstånd. Ett regelmässigt underhåll är väsentligt för säkerheten och för att upprätthålla prestationsnivån.
- 2) Förvara aldrig gräsklipparen med bensin i tanken i ett rum, där bensinångorna kan nås av eldslåga, gnista eller stark värmekälla.
- 3) Låt motorn kallna innan gräsklipparen ställs bort.
- 4) **För att minska brandrisken ska motorn, utloppet samt ljuddämparen, batterilådan och bensinförvaringsstället vara fria från gräsrester, löv eller överflödigt fett.** Lämna inte behållare med klippt gräs inomhus.
- 5) Kontrollera ofta att stenskyddet och gräsuppsamlaren inte är alltför utnötta eller förslitna.
- 6) Om tanken måste tömmas, ska detta göras utomhus och med kall motor.
- 7) Använd arbetshandskar vid demontering och påmontering av kniven.
- 8) **Se till att kniven hålls i jämvikt när den slipas.** Alla ingrepp gällande kniven (nedmontering, slipning, balansering och/eller byte) är krävande ingrepp som efterfrågar specifik kompetens förutom användning av speciella verktyg; på grund av säkerhetsskäl så måste de därför utföras hos en serviceverkstad.
- 9) **Av säkerhetsskäl, använd aldrig maskinen med slitna eller skadade delar. Delarna ska bytas ut och aldrig repareras. Använd originala reservdelar. Delar som inte är av samma kvalitet kan skada maskinen och ställa din och andras säkerhet på spel.**

### E) TRANSPORT OCH FÖRFLYTTNING

- 1) Var gång som man måste förflytta, lyfta eller luta maskinen så måste man:
  - bära robusta skyddshandskar;
  - greppa maskinen så man får ett säkert tag genom att ta i beaktande dess vikt och fördelning;
  - ta hjälp av tillräckligt med personer, anpassat efter maskinens vikt eller platsen där den skall placeras eller lyftas upp.
- 2) Under transporten, spänn fast maskinen med vajrar eller kedjor.

# S ANVÄNDNINGSGREGLER

Läs motsvarande instruktionsböcker för motorn och batteriet (i förekommande fall).

**ANMÄRKNING** - Motsvarigheten mellan referenserna i texten och respektive figurer (på sidorna 2 - 3) anges av siffran framför varje avsnitt.

## 1. SLUTFÖRA MONTERINGEN

**ANMÄRKNING** - Maskinen kan levereras med vissa komponenter monterade.

**WARNING** – Uppackningen och slutförandet av monteringen skall utföras på en plan och stabil yta, med utrymme som är tillräckligt för att flytta maskinen och emballagen med hjälp av lämpliga utrustningar. Bortskaffandet av emballagen skall göras enligt gällande lokala bestämmelser.

**1.1** Ställ handtaget (1) på arbetsläget och fäst det till chassits sidostöd med hjälp av bultarna (2) som erhålls enligt figuren. Handtagets höjd (1) kan regleras på tre olika lägen genom att sätta in stiften (3) i ett av de tre par hålen som finns på stöden. Handtagens (4) hylsor (5) ska skruvas åt för att stabilt fästa skafet (1), utan ett överdrivet tryck för att låsa eller låsa upp dem. Dra åt handtagen (5) helt och hållet efter regleringen. För in startvajern (6) i styrspiralen (7). Dra åt muttern (8) för att fästa spiralen (7).

**1.2** För in i ramen (11) i säcken (12) och haka i samtliga plastprofiler med hjälp av en skruvmejsel enligt bilden (13).

## 2. BESKRIVNING AV KOMANDON



**2.1** Förgasaren kontrolleras av spaken (1), vars lägen är angivna på den aktuella skylten.

**2.2** Knivbromsen drivs av spaken (1). Vid start och användning av apparaten, ska spaken hållas intryckt mot handtaget. Motorn stannar så snart spaken släpps.

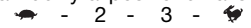
**2.3** På modellerna med självdrift, kan man köra gräsklipparen framåt genom att trycka spaken (1) mot handtaget. Gräsklipparen stannar så snart spaken släpps.

**2.4** Hastighetsvariatorn (om det ingår) kontrolleras av spaken (1) till en av de fyra positionerna som är märkta med: . Att gå från en hastighet till en annan skall utföras med motorn i drift och inkopplad dragkraft.

**VIKTIGT** - Rör inte variatorns kontroller när motorn är stilla. Detta kan skada variatorn.

**ANMÄRKNING** - Om maskinen inte går framåt med kommandot i position «», så är det tillräckligt att ställa kontrollspaken på «» och därefter ställa tillbaka den i position «».

**2.5** Klipphöjden ställs in genom att släppa tryckknappen (1) och lyfta eller trycka ned chassit till önskad höjd såsom anges av pilen.

UTFÖR DETTA INGREPP MED STILLASTÅENDE KNIV.

## 3. GRÄSKLIPNING

**3.1** Lyft stenskyddet och haka fast den styva säcken (1) ordentligt enligt bilden.

**3.2** För att starta motorn, följ anvisningarna i motorns handbok. Dra sedan bladets bromsspak (1) mot handtaget och ryck till med startvajerns handtag (2).

**3.3** Gräsmattan kommer att få ett bättre utseende om gräset alltid klipps i samma höjd och växelvís i båda riktningarna.

## RÅD FÖR SKÖTSEL AV GRÄSMATTAN

Varje typ av gräs har olika egenskaper och gräsmattan kan därmed kräva olika skötselsätt. Läs alltid igenom anvisningarna på frönas förpackningar ifråga om klipphöjden, i förhållande till hur gräset växer i området där arbetet utförs.

Kom ihåg att de flesta grästyperna består av en stjälk och ett eller flera blad. Om bladen klipps helt, skadas gräsmattan och utväxten är svår.

I allmänhet kan de följande anvisningarna gälla:

- en för låg klippning orsakar hål och gallringar på gräsmattan, med ett "fläckigt" yta;
- under sommaren ska klippningen vara högre för att undvika en torkning av marken;
- klipp inte gräset då det är blött. Det kan minska bladets effekt och gräset klistrar sig fast och medför hål i gräsmattan;
- för speciellt högt gräs ska den första klippningen göras på maskinens högsta höjd, följt av en andra klippning med två eller tre dagars mellanrum.

**3.4** När arbetet är slut, släpp bromsspaken (1) och ta bort tändstiftets hätta (2). VÄNTA TILLS KNIVEN STANNAT innan andra åtgärder vidtas på gräsklipparen.

## 4. RUTINUNDERHÅLL

**VIKTIGT** – Regelmässigt och noggrant underhållsarbete är nödvändigt för att över tid bibehålla säkerhetsnivån och maskinens ursprungliga prestationer. Förvara gräsklipparen i torr miljö.

- 1) Sätt på Er robusta skyddshandskar före alla slags ingrepp för rengöring, underhållsarbete eller justeringar på maskinen.
- 2) Efter all klippning så gör rent maskinen med vatten; ta bort alla gräsrester och lera som samlats inuti chassit för att undvika att den torkar in som kan göra det svårare att starta maskinen nästa gång.
- 3) Ifall man måste komma åt de nedre delarna så luta endast maskinen vid den sida som indikeras i motorns instruktionshäfte, och genom att följa dess anvisningar.
- 4) Undvik att hålla bensin på motorns plastdelar eller på maskinen för att undvika att den kommer till skada och torka genast bort bensindroppar som eventuellt spillts. Garantin täcker inte skador på plastdelar orsakade av bensin.

**4.1** Varje ingrepp på kniven ska utföras hos ett specialiserat center som har de lämpliga utrustningarna. På denna maskin har en användning av kniven med följande kod förutsetts:  
81004366/2

Knivarna skall alltid vara markerade med . På grund av produktens utveckling, kan de ovannämnda knivarna

ersättas med andra, med liknande egenskaper ifråga om utbytbart och funktionssäkerhet.

Montera kniven (2) med koden och markeringen vända mot marken. Följ sekvensen som anges i figuren.

Dra åt den mittr skruven (1) med en momentnyckel inställd på 35-40 Nm.

**4.2** På modeller med dragkraft (**förutom modellerna med växel**), rätt spänning av remmen uppnås med hjälp av muttern (1), ända tills man uppnått indikerat mått (6 mm).

**4.3** Om hastighetsskillnaden mellan position «2» och position «» är minimal eller ingen alls så måste man reglera kontrollkabeln.

**ANMÄRKNING** - Regleringen skall utföras med avstängd motor.

Vrid gradvis på reglaget (2) **motsols** (så att man får en förlängning) ända tills kontrollspaken (1) når positionen «»; nu skall man vrida på reglaget i cirka ett halvt varv **medsols** för att få en optimal reglering av frammatningshastigheten, tillsammans med en korrekt införsel av de fyra hastigheterna med hjälp av kontrollspaken (1).

**4.4** Använd vattenuttaget (1) för gräsklipparens insidestvättning. Stå alltid bakom handtaget vid tvättning.

## 5. MILJÖSKYDD

Miljöskyddet skall vara en betydande aspekt och prioritet vid användningen av maskinen, till fördel för den civila samlevnaden och miljön i vilken vi lever.

- Undvik att störa grannskapet.
- Följ noggrant lokala bestämmelser för bortförskaffande av material som finns kvar efter klippningen.
- Följ lokala bestämmelser noggrant för bortförskaffande av emballagen, olja, bensin, batterier, filter, trasiga delar och andra enheter som kan förstöra miljön. Dessa avfall får inte kastas i soporna utan skall separeras och överlämnas till samlingscentraler som återvinner materialen.
- När maskinen tas ur drift, lämna inte maskinen i miljön, utan kontakta en samlingscentral enligt gällande lokala förordningar.

Kontakta din återförsäljare om du behöver ytterligare information.

## A) GENERELLE RÅD

- 1) **Læs betjeningsvejledningen omhyggeligt.** Bliv fortrolig med plæneklipperens styring og dermed selve brugen af maskinen. Lær at slukke hurtigt for maskinen.
- 2) **Brug kun plæneklipperen til det formål den er beregnet, dvs. klipning og opsamling af græs.** Al anden brug af maskinen er farlig og kan skade denne. Ukorrekt brug er for eksempel (men ikke udelukkende):
  - transport af personer (inklusive børn) eller dyr på maskinen;
  - at lade sig transportere af maskinen;
  - anvendelse af maskinen til at trække eller skubbe laster;
  - anvendelse af maskinen til at opsamle blade eller rester;
  - anvendelse af maskinen til at udtynde hække eller til at klippe planter, der ikke er græsagtige;
  - når maskinen anvendes af flere brugere;
  - anvendelse af kniven på terræner uden græs.
- 3) Lad aldrig børn, eller personer, som ikke har det nødvendige kendskab til plæneklipperen, bruge denne. Der kan lokalt være fastsat en minimum aldersgrænse for brug af plæneklipper.
- 4) **Brug aldrig plæneklipper:**
  - med personer, specielt børn, eller dyr i nærheden;
  - hvis brugeren har indtaget medicin el. lign., som kan forringe reflekser og opmærksomhed.
- 5) Vær opmærksom på at brugeren er ansvarlig for ulykker, som påføres andre personer eller deres ejendom.

## B) FORBEREDELSE

- 1) **Under arbejde med maskinen, sørg altid for at bære solide sko og lange bukser. Arbejd aldrig med bare fødder eller sandaler.**
- 2) Før arbejdet påbegyndes bør området renses for fremmedlegemer, som kunne udslynges fra plæneklipperen eller beskadige knivblokken og motoren (sten, grene, jernstykker osv.)
- 3) **OBS: FARE! Benzin er meget brandfarlig.**
  - opbevar brændstoffet i dertil beregnede dunke;
  - **fyld brændstof på ved hjælp af en tragt. Dette skal altid foregå i det fri og ryg aldrig under påfyldning af brændstof;**
  - fyld brændstof på før start af motor; påfyld aldrig benzin, og fjern aldrig tankens benzindæksel, når motoren er i gang eller stadig er varm;
  - start ikke motoren, hvis der er spilt benzin, men flyt plæneklipperen fra det forurenede område for at undgå brand. Vent til benzindampene er forsvundet;
  - Sørg altid for at stramme dækslet godt på både tank og benzindunk.
- 4) Udskift defekte lyddæmpere.
- 5) **Før brug af plæneklipperen, foretag da et generelt eftersyn især af kniven. Kontroller at skruer og skær ikke er slidt eller beskadiget.** Ved beskadigelse erstattes hele knivblokken og samtlige slidte eller ødelagte skruer, for at bibeholde balancen.
- 6) Før påbegyndelse af klipning, skal enten posen (græsopsamleren) eller skærpladen skal.

## C) UNDER BRUG

- 1) Tænd aldrig motoren i et lukket rum; der kan opstå farlige kulilte-dampe.
- 2) Arbejd kun ved dagslys eller godt kunstigt lys.
- 3) Undgå, om muligt, at klippe i vådt græs.
- 4) Pas på ikke at glide ved klipning på skrånninger.
- 5) Løb aldrig, men gå; lad ikke plæneklipperen trække dig.
- 6) Klip altid en skrånning på tværs og aldrig på langs.
- 7) Pas altid på, når der skiftes klipperetning på en skrånning.
- 8) **Klip aldrig på områder med en hældning på mere end 20°.**
- 9) Pas på, når du trækker plæneklipperen mod dig selv.
- 10) Skal plæneklipperen transporteres over andre overflader end græs, afbryd da motoren og kontroller at kniven er i stilstand.
- 11) Benyt aldrig plæneklipperen, hvis beskyttelsesskærmen er

- beskadiget eller uden græsopsamler eller skærm.
- 12) Motorens justering bør ikke ændres, og det opgivne max. omdrejningstal må ikke hæves.
- 13) På modeller med fremdrift, skal hjuldriften frakobles før motoren startes.
- 14) Start motoren ifølge vejledningen, og hold fødderne i passende afstand.
- 15) Vip ikke maskinen ved start. Start plæneklipperen på en jævn overflade uden forhindringer og højt græs.
- 16) **Kom ikke for nær ved klipperskjoldet med hænder og fødder, og stå altid i en passende afstand fra udkasteråbningen.**
- 17) Plæneklipperen må hverken løftes eller transporteres når motoren kører.
- 18) **Stop motoren og fjern tændrørsledningen fra tændrøret:**
  - før indgreb under klipperskjoldet eller rensning af græsudkastet;
  - inden kontrol, rengøring eller reparation af plæneklipperen;
  - efter påkørsel af evt. sten; undersøg om klipperen er beskadiget og reparer eventuelt for at fortsætte arbejdet;
  - hvis plæneklipperen begynder at vibrere unormalt (i så fald skal årsagen til vibrationerne straks findes og et specialiseret servicecenter skal sørge for de nødvendige undersøgelser).
- 19) **Stop motoren:**
  - når plæneklipperen bliver ladet uden opsyn. På elektriske modeller fjernes tændingsnøglen;
  - før påfyldning af brændstof;
  - hver gang opsamlingsposen bliver enten på - eller afmonteret;
  - før regulering af klippehøjde.
- 20) Før gasreguleringshåndtaget mod stop for motoren stoppes. Luk for brændstofftilførslen efter brug, ifølge vejledningen i instruktionsbogen.
- 21) Under arbejdet bør der altid holdes en passende sikkerhedsafstand fra klipperskjoldet, dvs. styrets længe.

## D) VEDLIGEHOLDELSE OG OPBEVARING

- 1) Lad bolte og skruer forblive monteret og strammet, så maskinen altid er klar til brug. Det er vigtigt for plæneklipperens sikkerhed og ydelse at foretage en regelmæssig vedligeholdelse.
- 2) Fyld aldrig brændstof på plæneklipperen i et rum, hvor benzindampene kan nå enten en flamme, gnist eller stærk varme.
- 3) Lad motoren køle af inden plæneklipperen sættes i et rum.
- 4) **For at mindske risikoen for brand, skal følgende holdes rent for blade, grene og olie: motor, lyddæmper, batteriholder og brændstofsbeholder.** Efterlad ikke kasser med afklippede græs i et lukket rum.
- 5) Kontroller ofte skærmlade og græsopsamler for slid eller beskadigelse.
- 6) Hvis benzintanken skal tømmes, bør dette gøres i det fri og med afkølet motor.
- 7) Ved udskiftning af kniven benyttes arbejdshandsker.
- 8) **Det er vigtigt at bibeholde knivens balance, når denne slibes.** Samtlige operationer, der involverer kniven (afmontering, slibning, balancering, genmontering og/eller udskiftning), er kritiske og kræver specifik kompetence og anvendelse af specielle redskaber. Af sikkerhedshensyn er det derfor nødvendigt, at de altid udføres af et specialiseret center.
- 9) **Af sikkerhedsgrunde må maskinen aldrig anvendes med slidte eller defekte dele. Defekte dele bør altid udskiftes og ikke repareres. Brug originale reservedele. Reservedele af anden kvalitet kan beskadige maskinen og forringe Deres sikkerhed.**

## E) TRANSPORT OG HÅNDTERING

- 1) Hver gang maskinen skal sættes i bevægelse, løftes, transporteres eller skrånstilles, skal De:
  - Bære kraftige arbejdshandsker;
  - Tage fat i maskiner på steder, der muliggør et sikkert greb, under hensyntagen til vægten og fordeling af denne;
  - anvende et antal personer, der er egnet til maskinens vægt og transportmidlets egenskaber, samt til egenskaberne ved de steder, hvor maskinen skal placeres eller hentes.
- 2) Under transporten skal maskinen sikres på passende vis ved hjælp af wirer eller kæder.

# DK BRUGSANVISNINGER

Angående motor og batteri (i de modeller, hvor det findes) henvises der til de pågældende brugsanvisninger.

**BEMÆRK** - Sammenhængen mellem henvisningerne i teksten og de tilsvarende figurer (på siderne 2 - 3) fås ved hjælp af tallene foran hvert afsnit.

## 1. FULDSTÆNDIGGØR SAMLINGEN

**BEMÆRK** - Maskinen kan leveres med nogle komponenter, der allerede er monteret.

**ADVARSEL** - Udpakningen og den endelige samling skal udføres på en flad og solid overflade, hvor der er tilstrækkelig plads til at flytte maskinen og emballagen, og altid med anvendelse af egnet værktøj. Emballagen skal bortskaffes i overensstemmelse med de lokale gældende normer.

**1.1** Anbring styrehåndtaget (1) i arbejdsposition og fastgør det til chassisets sideholdere ved hjælp af medfølgende skruer og møtrikker (2) som vist i figuren. Styrehåndtaget (1)'s højde kan justeres i tre forskellige positioner, som kan fås ved at indføre stifterne (3) i et af de tre par huller, der findes på holderne. Klemringene (4) for spænderne (5) skal skrues ind således, at styrehåndtaget (1) fastgøres stabilt uden overdreven anstrengelse for at blokere eller frigøre dem. Efter justeringen skal spænderne (5) spændes helt. Indfør startkablet (6) i førespiralen (7). Spænd møtrikken (8) for at fastgøre spiralen (7).

**1.2** Stikkes rammen (11) i posen (12), og alle plastprofiler (13) hægtes fast ved hjælp af en skruetrækker som vist på figuren.

## 2. BESKRIVELSE AF STYRINGERNE

**2.1** Gashåndtaget kontrolleres af grebet (1). Grebets stillinger er vist i den pågældende plade.

**2.2** Knivbremsen drives af grebet (1). Ved start og anvendelse af klipperen, skal grebet holdes indtrykket mod håndtaget. Motoren standser, så snart grebet slippes.

**2.3** På de selvkørende modeller, kan man køre plæneklipperen fremad ved at trykke grebet (1) mod håndtaget. Plæneklipperen standser, så snart grebet slippes.

**2.4** Hastighedregulatoren (hvis den forefindes) styres ved at flytte håndtaget (1) i en af de 4 positioner, som har følgende afmærkninger:

☛ - 2 - 3 - ☛

Omskiftningen mellem hastighederne skal udføres, når motoren kører, og mens koblingen er aktiv.

**VIGTIGT** - Betjen ikke hastighedsregulatoren, når motoren er standset. Denne operation kan beskadige hastighedsregulatoren.

**BEMÆRKNING** - Hvis maskinen ikke kører frem med betjeningen i positionen «☛», skal betjeningshåndtaget flyttes til «☛» og umiddelbart derefter skal den sættes i positionen «☛» igen.

**2.5** Klippehøjden indstilles ved at udløse omskifteren (1) og hæve eller sænke chassiset til den ønskede højde, der angives af pilen.

**KNIVEN SKAL VÆRE HELT STANDSET, NÅR KLIPPEHØJDEN INDSTILLES.**

## 3. ARBEJDE MED PLÆNEKLIPPEREN

**3.1** Løft beskyttelsespladen og fastgør den stive opsamlingspose (1) som vist i figuren.

**3.2** For at starte motoren følges anvisningerne i motorens betjeningsvejledning, træk derefter knivbremsens håndtag (1) mod styrehåndtaget og træk i startkablets greb med faste ryk (2).

**3.3** For at opnå det bedste resultat af klipningen, anbefales det at anvende den samme klippehøjde og at skifte køreretning.

## ET PAR RÅD TIL PLEJE AF GRÆSPLÆNEN

Forskellige typer af græs har hver sine egenskaber og kan derfor kræve, at de skal pleje på forskellig vis. Læs altid anvisningerne på græsfrøets pakning hvad angår klippehøjde i forhold til vækstbetingelserne på det område, hvor man arbejder.

Vær opmærksom på, at de fleste typer græs består af en stilk og et eller flere blade. Hvis bladene klippes fuldstændigt, vil plænen blive beskadiget og genvæksten bliver vanskeligere.

Som tommelfingerregel kan man holde sig til nedenstående anvisninger:

- en alt for lav klipning medfører afrivninger og udtyndinger i græsmåtten, med et "pletet" udseende;
- om sommeren skal klipningen være højere for at undgå, at jorden tørrer ud;
- klip ikke græsset, mens det er vådt - dette kan reducere knivens effektivitet på grund af græs, der sætter sig fast på kniven, og kan medføre afrivninger i græsmåtten;
- i tilfælde af særligt højt græs bør der først klippes ved den største højde, som maskinen tillader, og derefter klippe igen efter 2-3 dage.

**3.4** Efter brug slippes bremsegrebet (1) og tændrørsledningen (2) tages ud. VENT, TIL KNIVEN ER STANDSET, inden der foretages et hvilket som helst indgreb.

## 4. VEDLIGEHOLDELSE

**VIGTIG** - En regelmæssig og omhyggelig vedligeholdelse er uundgåelig for at fastholde maskinens sikkerhedsniveauer og ydelser gennem tiden. Opbevar plæneklipperen på et tørt sted.

- 1) Bær stærke arbejdshandsker, inden De foretager et hvilket som helst rensnings-, vedligeholdelses- eller justeringsindgreb på maskinen.
- 2) Vask maskinen omhyggeligt efter hver klipning; fjern de græsrester eller det mudder, som eventuelt har ophobet sig inde i chassiset for at undgå, at det tørrer og vanskeligiggør den efterfølgende start.
- 3) For at få adgang til den nederste del, skal maskinen udelukkende skræstilles på den side, der er angivet på motorens hæfte, og de pågældende anvisninger skal følges.
- 4) Undgå at spilde benzin på motorens eller maskinens plastikdele for at undgå at beskadige dem, og rens alle de benzinspor, der eventualment måtte være spildt. Garantien dækker ikke skader ved plastikdelene som følge af benzin.

**4.1** Et hvilket som helst indgreb på kniven bør udføres af et specialiseret center, der råder over egnede redskaber.

Denne maskine er tiltænkt anvendelse af knive med koden:  
81004366/2

Knivene skal altid afmærkes ▲. I betragtning af produktets udvikling kan fornævnte knive efter nogen tid udskiftes med andre, som har lignende egenskaber hvad angår ombyttelighed og funktionssikkerhed.

Monter kniven (2) med koden og afmærkningen, der vender mod jorden. Følg rækkefølgen som vist i figuren.

Fastspænd den midterste skrue (1) ved hjælp af en momentnøgle justeret ved 35-40 Nm.

**4.2** I modellerne med drivrem gælder følgende (**undtagen i modellerne med hastighedsomskifteren**), drivremmens korrekte spænding fås ved hjælp af møtrikken (1) indtil den angivne afstand (6 mm) opnås.

**4.3** Hvis forskellen i hastighed mellem positionen «2» og positionen «☛» er minimal, eller hvis der ikke er nogen forskel, skal betjeningskablet justeres.

**BEMÆRKNING** - Justeringen skal udføres, når motoren er slukket.

Drej registret (2) gradvist **mod uret** (således at det bliver længere), indtil betjeningshåndtaget (1) har svært ved at nå positionen «☛»; nu drejes registret **med uret** i ca. en halv omdrejning for at opnå en optimal justering af fremdriftshastigheden, sammen med en korrekt tilkobling af en af de fire hastigheder ved hjælp af betjeningshåndtaget (1).

**4.4** Ved indvendig rengøring af plæneklipperen, bruges den dertil indrettede tilslutning til vand (1).  
Stå altid bag håndtaget i forbindelse med rengøring.

## 5. MILJØBESKYTTELSE

Miljøbeskyttelsen er et relevant aspekt, som bør have høj prioritet under anvendelse af maskinen - dette vil gavne både vores fællesskab med andre mennesker og det miljø, vi lever i.

- Undgå at virke forstyrrende for nabolaget.
- Overhold nøje de lokale normer, når De bortskaffer restmaterialet efter klipningen.
- Overhold nøje de lokale bestemmelser hvad angår bortskaffelse af emballage, olie, benzin, batterier, filtre, slidte dele og enhver komponent, som kan påvirke miljøet. Disse typer affald må ikke bortskaffes sammen med husoldningsaffaldet men skal i stedet holdes adskilt og afleveres til egnede samlestationer, som vil sørge for genbrug af materialerne.
- Efterlad ikke maskinen i miljøet, når den bortskaffes, men henvend Dem i stedet til et genbrugscenter i henhold til de gældende lokale bestemmelser.

I tilfælde af tvivl eller spørgsmål, er du velkommen til at kontakte din forhandler.



# FIN TURVALLISUUSÄÄNNÖT

NOUDATA TARKASTI

## A) KOULUTUS

- 1) **Lue tarkasti käyttöohjeet.** Tutustu ohjauslaitteisiin ja ruohonleikkurin sopivaan käyttöön. Opi pysähdyttämään moottori nopeasti.
- 2) **Käytä ruohonleikkuria siihen tarkoitettuun käyttöön, eli ruohon leikkaamiseen ja keruuseen.** Muunlainen käyttö voi aiheuttaa vaaratilanteita tai koneen vaurioitumista. Sopimattomaksi käytöksi katsotaan (esimerkiksi, mutta ei ainoastaan):
  - aikuisten, lasten tai eläinten kuljettaminen koneella
  - itsensä kuljettaminen koneella
  - koneen käyttäminen kuormien vetoon tai työntämiseen
  - koneen käyttäminen lehtien tai jätteiden keräämiseen
  - koneen käyttäminen pensaiden tai muun kuin ruohomaisen kasvillisuuden leikkaamiseen
  - koneen käyttäminen samanaikaisesti yhdessä useamman henkilön kanssa
  - terän käyttö alueilla, joissa ei kasva ruohoa.
- 3) Älä anna lasten tai laitetta tuntemattomien henkilöiden käyttää laitetta. Paikalliset lait voivat määrätä laitteen käytölle minimi-ikärajan, jota on ehdottomasti noudatettava.
- 4) **Ruohonleikkuria ei saa koskaan käyttää:**
  - muiden henkilöiden, etenkin lasten, tai eläinten läheisyydessä;
  - jos käyttäjä on nauttinut lääkkeitä tai aineita, jotka voivat vaikeuttaa keskittymiskykyä ja refleksien toimintaa.
- 5) Muista, että ruohonleikkurin käyttäjä on vastuunalainen tapaturmista tai vahingoista, jotka hän aiheuttaa muille ihmisille tai heidän omaisuuksilleen.

## B) VALMISTELU

- 1) **Ruohonleikkauksen aikana, käytä tukevia jalkineita ja pitkiä housuja. Älä koskaan laita ruohonleikkuria käyntiin paljain jaloin tai sandaalit jalassa.**
- 2) Tutki työkenttä tarkasti ja poista kaikki vieraat esineet, jotka voivat sinkoutua leikkurista tai vaurioittaa leikkuuosikkoa ja moottoria(kivet, rautalangat, luun palaset, oksat jne).
- 3) **HUOMIO: VAARAI! Bensiini on erittäin tulenarkaa.**
  - säilytä polttoaine asiaankuuluvissa säilyntäastioissa;
  - **lisää polttoainetta ruohonleikkuriin, supillon avulla, vain taivasalla, älä tupakoi tämän työväiheen aikana, samoin kuin ei koskaan polttoainetta käsitellessä;**
  - lisää polttoaine ennen moottorin käynnistämistä; älä lisää bensiiniä tai älä poista säiliön korkkia silloin kun moottori on käynnissä tai se on vielä kuumaa;
  - jos bensiiniä valuu ulos, älä sytytä moottoria, vaan vie ruohonleikkuri kauaksi bensiinillä kostuneelta alueelta ja vältä sytyttämistä tulta siihen asti kunnes polttoaine on täysin haihtunut ja bensiiniin höyröyt hajoittuneet;
  - muista aina laittaa ja hyvin kiinnittää säiliön ja bensiinikanisterin korkit.
- 4) Vaihda vialliset äänenvaimentajat.
- 5) **Ennen käyttöä, tarkista kone huolellisesti ja erityisesti sen leikkuuterät ja varmista etteivät ruuvit eivätkä leikkuuosat ole kuluneet tai vahingoittuneet.** Vaihda kaikki vaurioituneet terät ja ruuvit, jotta terän tasapaino säilyisi esimerkillisensä.
- 6) Ennen työn alkua, asenna ruohonkeruuaikolle suojukset (kivisuoja tai ruohonkeruusäkki).

## C) KÄYTÖN AIKANA

- 1) Älä käynnistä moottoria suljetussa paikassa, jossa voi kertyä hengenvaarallista häkää.
- 2) Työskentele ainoastaan päivänvalossa tai kyllin riittävässä keinovalossa.
- 3) Jos mahdollista, vältä työskentelyä mörällä ruohikolla.
- 4) Varmista aina, että ruohonleikkuri tukeutuu oikeanomaisesti riiteiseen maaperään.
- 5) Älä koskaan juokse, vaan kävele; vältä olemasta ruohonleikkurin vetämänä.
- 6) Leikkaa ruoho riiteissä poikittain eikä koskaan ylös alas.
- 7) Ole erittäin varovainen vaihtaessasi suuntaa riiteissä.
- 8) **Älä leikkaa ruohoa riiteissä, joiden kaltevuussuhde on yli 20°.**
- 9) Ole erittäin varovainen vetäessäsi ruohonleikkuria itseäsi koh-

den.

- 10) Sido terä, jos ruohonleikkuri on kallistuneena kuljetuksen aikana, ylittäessäsi ruohottomia alueita ja silloin kun sitä kuljetaan työalueille ja sieltä pois.
- 11) Älä koskaan käynnistä ruohonleikkuria ilman kivisuojusta tai ruohonkeruusäkkiä, tai jos koneen suojukset ovat vaurioituneet.
- 12) Älä muuntele moottorin säätimiä, äläkä käytä moottoria ylinopeudella.
- 13) Itevetävän mallin ollessa kyseessä, laita vaihteisto vapaalle ennen moottorin käynnistämistä.
- 14) Käynnistä moottori varovasti ohjeiden mukaisesti ja pidä jalaksi hyvin kaukana terästä.
- 15) Älä kallista ruohonleikkuria sitä käynnistäessäsi. Käynnistä ruohonleikkuri aina tasaisella maaperällä, eikä pitkäruohoisella tai muuten esteisellä alueella.
- 16) **Älä lähesty käsin tai jaloin pyöriviä osia.** Pysyttele aina kaukana ruohonkeruuaikosta.
- 17) Älä nosta tai kuljeta ruohonleikkuria moottorin käynnissä oltaessa.
- 18) **Pysäytä moottori ja irrota syytystulpan johto:**
  - ennen mitä tahansa toimea leikkutason alla tai ennen jätteiden kerääjän puhdistamista;
  - ennen ruohonleikkurin huoltoa, puhdistusta tai tarkistusta;
  - jos osut vieraaseen esineeseen. Varmista ettei ruohonleikkuri ole vahingoittunut ja huolla mahdolliset vauriot ennen sen uudelleen käyttöä;
  - mikäli ruohonleikkuri alkaa tärinä oudosti (Etsi tärinän aiheuttaja välittömästi ja huolehdi tarpeellisten tarkastusten suorittamisesta erikoistuneessa huoltoilikeudessa).
- 19) **Pysäytä moottori:**
  - joka kerta kun jätät ruohonleikkurin yksin. Sähkökäytisen mallin kyseessä ollessa, poista myös avain;
  - ennen polttoaineen lisäystä;
  - joka kerta kun laitat tai poistat ruohonkeruusäkin;
  - ennen kun säädät leikkuukorkeuden.
- 20) Vähennä kaasua ennen moottorin pysäyttämistä. Sulje polttoaineen syöttö työn päätyttyä moottorin käyttöohjekirjan selosteen mukaisesti.
- 21) Työn aikana, säilytä varren pituinen turvaetäisyys pyörivästä terästä.

## D) HUOLTO JA SÄILYTYS

- 1) Varmista aina, että ruuvit ja mutterit ovat tiukasti kiinni, jotta leikkuri olisi aina turvallinen ja käyttövalmis. Säännöllinen huolto on ehdoton turvallisuudelle ja suoritusasteen ylläpidolle.
- 2) Älä koskaan jätä ruohonleikkuria suljettuun tilaan tyhjentämättä bensiinitankkia, koska bensiiniä vapautuvat höyröt saattavat päästä kosketukseen liekin, kipinän tai kuumuuden lähteen kanssa.
- 3) Anna moottorin jäähtyä ennen ruohonleikkurin siirtämistä mihin tahansa tilaan.
- 4) **Tulipalovaaran vähentämiseksi poista ruohonjätteet, lehdet tai ylimääräinen rasva moottorin, pakoputken, akun ja bensiinivaraston läheisyydestä.** Älä jätä täysinisiä ruohonkeruusäkkejä sisätilaan.
- 5) Tarkasta usein kivisuojan ja ruohonkeruusäkin tila ja mahdollinen kuluminen ja vaurioituminen.
- 6) Tyhjennä bensiinitankki aina ulkona ja moottorin ollessa kylmä.
- 7) Käytä suojakäsineitä aina terää käsitellessäsi.
- 8) **Tarkista aina terän tasapaino ennen sen teroittamista.** Kaikki terää koskevat toimenpiteet (irroitus, teroitus, tasapainotus, uudelleenkiinnitys ja/tai vaihto) ovat vaativia toimenpiteitä, jotka vaativat oikeiden työkalujen käytön lisäksi erityis pätevyyttä. Turvallisuuden vuoksi suosittelemme, että nämä toimenpiteet suoritetaan tähän erikoistuneissa keskuksissa.
- 9) **Turvallisuussyistä älä koskaan käytä konetta, jos siinä on kuluneita tai vioittuneita osia. Vaurioituneet osat täytyy vaihtaa, eikä koskaan korjata.** Käytä vain alkuperäisiä varaosia. Alkuperäisistä laadultaan poikkeavat osat voivat vahingoittaa laitetta ja heikentää käyttäjän turvallisuutta.

## E) KULJETUS JA LIIKUTTAMINEN

- 1) Aina laitetta liikuteltaessa, nostettaessa, kuljettaessa tai kallistettaessa, tulee:
  - käyttää tukevia työvälineitä;
  - tarttua koneeseen kohdista, joista saadaan varma ote, koneen paino ja sen jakautuminen huomioiden;
  - käyttää tarpeeksi monta henkilöä laitteen painon ja kuljetusvälineen tai sijoitus- tai noutopaikan huomioiden.
- 2) Kuljetuksen ajaksi kone on kiinnitettävä huolellisesti köysillä tai kettingeillä.

# FIN KÄYTTÖMÄÄRÄYKSET

**Koskien moottoria ja akkua (jos mukana) lue niiden ohjekirjat.**

**HUOM** - Tekstissä olevien viittauksien ja vastaavien kuvien (sivuilla 2 – 3) vastaavuus ilmoitetaan numerolla, joka edeltää kappaleen otsikkoa.

## 1. ASENNUKSEN LOPPUUNSAATTAMINEN

**HUOM** - Laite voidaan toimittaa niin, että jotkut osat ovat valmiiksi asennettuina.

**HUOMIO** – Laitteen poisto pakkauksesta ja asennus tulee suorittaa tasaisella ja kiinteällä alustalla. Lisäksi tulee olla riittävästi tilaa laitteen ja pakkausten liikutteluun. Käytä aina sopivia välineitä pakkausten ja laitteen liikutteluun.

**Pakkausten hävitys on suoritettava voimassa olevia säännöksiä noudattaen.**

**1.1** Vie kädensija (1) työskentelyasentoon ja kiinnitä se rungon sivutukiin mukana toimitettavien ruuvien (2) avulla kuvassa osoitetulla tavalla. Kädensijan (1) korkeus voidaan säätää kolmeen eri asentoon asettamalla tapit (3) yhteen kannattimilla olevista kolmesta reikäparista. Kahvojen (5) rengasmutterit (4) on kiristettävä kädensijan (1) vakaan kiinnityksen varmistamiseksi ilman, että sulkeminen tai avaaminen vaatii liiallista voiman käyttöä. Säädön lopuksi kiristä kädensijat (5). Laita käynnistysnaru (6) ohjauskierukkaan (7). Kiristä mutteri (8) kiinnittääksesi kierukan (7).

**1.2** Työnnä runko (11) säkkiin (12) ja kiinnitä hakasilla kaikki muoviprofiilit (13) ruuvimeisselin avulla, niinkuin kuvassa.

## 2. SÄÄDINTEN SELITYS

**2.1** Kaasutus säädetään vivun avulla (1). Vivun asennot on osoitettu sitä koskevassa laatassa.

**2.2** Terän jarru toimii vivulla (1), joka tulee pitää vartta vasten käynnistyksessä ja ruohonleikkurin ollessa toiminnassa. Moottori pysähtyy, kun vipu vapautetaan.

**2.3** Mallit, joissa on itsevalo, ruohonleikkuri etenee työntämällä vipu (1) kädensijaa vasten. Ruohonleikkuri pysähtyy, kun vipu vapautetaan.

**2.4** Vaihteiston (jos varusteena) ohjaus tapahtuu siirtämällä vipua (1) yhteen neljästä asennosta, jotka on merkitty seuraavalla tavalla:

☛ - 2 - 3 - ☛

Siirtyminen nopeudesta toiseen on tapahduttava moottorin ollessa käynnissä ja vedon päällä.

**TÄRKEÄÄ** - Älä koske vaihteiston ohjaimen moottorin ollessa pysähdyksissä. Tämä saattaa vaurioittaa vaihteistoa.

**HUOMIO** - Jos laite ei liiku eteenpäin vivun ollessa asennossa «☛» riittää, että vie vivun asentoon «☛» ja heti sen jälkeen takaisin asentoon «☛».

**2.5** Ruohon leikkuukorkeus säädetään vapauttamalla painike (1) ja nostamalla tai laskemalla runkoa, kunnes nuolen osoittama haluttu asento saavutetaan. **SUORITA TOIMENPIDE LEIKKUUTERÄN OLLESSA PYSÄHTYNEENÄ.**

## 3. RUOHONLEIKKAUS

**3.1** Nosta kivisuoja ja kiinnitä säkki (1) oikein, kuvan osoittamalla tavalla.

**3.2** Käynnistääksesi ruohonleikkurin noudata moottorin ohjekirjassa annettuja ohjeita. Vedä terän (1) jarruvipu vasten kädensijaa ja vedä päättäväisesti käynnistysnaru (2) kädensijasta.

**3.3** Ruohokentästä tulee kauniimpi jos ajat ruohon aina saman korkuiseksi ja vuorotellen kahteen suuntaan.

## NEUVOJA NURMIKON HOITOON

Eri ruoholajit ovat erilaisia ominaisuuksiltaan ja vaativat erilaista hoitoa. Lue aina siemenpakkauksessa olevat ohjeet koskien leikkaukorkeutta ko. kasvualueella.

Huomioi, että suurin osa nurmikosta koostuu yhdestä kerroksesta ja yhdestä tai useammasta arkista. Jos arkit leikataan kokonaan nurmikko vahingoittuu ja uudelleenkasvu on vaikeaa.

Yleisesti seuraavat ohjeet ovat voimassa:

- liian matala leikkaus aiheuttaa nurmikkoon repeämiä ja ohentumista, aiheuttaen läikikkään ulkonäön.
- kesällä leikkauksen on oltava korkeampi maaperän kuivumisen välttämiseksi;
- älä leikkaa märkää ruohoa. Tämä saattaa heikentää terän tehokkuutta, koska ruoho tarttuu ja aiheuttaa repeämiä nurmikkoon.
- jos ruoho on erittäin korkeaa, suosittelemme ensin leikkaamaan laitteen sallimalla maksimikorkeudella ja sen jälkeen uudelleen 2-3 päivän kuluttua.

**3.4** Työn päätyttyä, vapauta jarrun vipu (1) ja irrota sytytystulpan suojus (2). **ODOTA, ETTÄ TERÄ PYSÄHTYY**, ennen minkään toimenpiteen suorittamista.

## 4. JOKAPÄIVÄINEN YLLÄPITO

**TÄRKEÄÄ** – Säännöllisesti ja huolellisesti suoritettu huolto on välttämätön koneen turvallisuuden ja oikean toiminnan takaamiseksi ja säilyttämiseksi. **Säilytä ruohonleikkuri kuivassa tilassa.**

- 1) Käytä aina tukevia työkaluneita suorittaessasi koneen puhdistus-, huolto- tai säätötoimenpiteitä.
- 2) Puhdista kone huolellisesti vedellä aina käytön jälkeen, poistaen alustan sisään kerääntyneet ruohon jäännökset ja muta, jotka kuivuuksaan saattavat vaikeuttaa seuraavaa käynnistystä.
- 3) Mikäli joudutaan käsittelemään koneen takaosaa, tulee konetta kallistaa ainoastaan moottorin ohjekirjassa esitettyä sivulta, kirjasen ohjeiden mukaisesti.
- 4) Vältä bensiiniin tippumista moottorin tai laitteen muoviosille etteivät ne vahingoittuisi ja puhdista välittömästi kaikki mahdolliset bensiinitahrat. Takuu ei kata bensiiniin muoviosille aiheuttamia vahinkoja.

**4.1** Terälle tehtävät toimenpiteet on aina parasta jättää erikoistuneiden huoltoeliikkeen suorittaviksi, koska näillä on hallussa asianmukaiset työvälineet.

Tässä laitteessa tulee käyttää teriä, joissa koodi:



81004366/2

Terissä tulee aina olla merkintä ▲. Jatkuvan tuotekehityksen vuoksi nämä terät saatetaan ajan kuluessa vaihtaa uudenlaisiin, mutta terät pysyvät aina keskenään vaihtokelpoisina ja käyttöturvallisuuden kannalta samanarvoisina. Asenna terä (2) paikalleen siten, että koodi ja merkintä tule-

vat maata kohti, kuvassa näkyvän työjärjestyksen mukaisesti.

Kiinnitä keskusruuvi (1) dynamometrisellä avaimella, joka on kalibroitu arvoon 35-40 Nm.

**4.2** Vetomalleissa (**paitsi mallit, joissa nopeuden vaihdin**), hinnan oikea kireys saadaan mutterilla (1), kunnes saavutetaan annettu mitta (6 mm).

**4.3** Siinä tapauksessa, että asennon «2» ja «» välinen ero on minimaalinen tai nolla, tulee säätää ohjauskaapelia. **HUOMIO** - Säätäminen tapahtuu moottorin ollessa pysähdyksissä. Pyöritä asteittain säätölaitetta (2) **vastapäivään** (aiheuttaen pidentymisen) kunnes ohjausvipu (1) pyrkii asentoon «»; tässä vaiheessa pyöritä säätölaitetta noin puolikierrasta **myötäpäivään** saadaksesi optimaalisen etenemisnopeuden säädön, yhdessä neljän nopeuden oikean kytkemisen kanssa ohjausvivun (1) välityksellä.

**4.4** Ruohonleikkurin sisäosien pesuun käytä vesijohdolle tarkoitettua liitintä (1). Pesun aikana asetu aina ruohonleikkurin varren taakse.

## 5. YMPÄRISTÖNSUOJELU

Ympäristönsuojelun tulee olla keskeisellä sijalla käytettäessä laitetta.

- Vältä aiheuttamasta häiriötä naapureille.
- Noudata tarkasti paikallisia säädöksiä, koskien leikkausjätteiden hävitystä.
- Noudata tarkasti paikallisia säädöksiä, koskien pakkauksen, öljyn, bensiinin, akkujen, suodattimien, kuluneiden osien tai minkä tahansa ongelmajätteen hävitystä. Näitä jätteitä ei saa heittää tavalliseen roskikseen vaan ne on kerättävä talteen erikseen ja vietävä niitä varten olevaan erilliseen jätteiden keräyspaikkaan, jossa niiden kiertäyksestä huolehditaan.
- Kun laite otetaan pois käytöstä älä hylkää sitä luontoon vaan vie se kaatopaikalle paikallisia säädöksiä noudattaen.

Minkä tahansa epäilyn tai ongelman ilmetessä, ota yhteys lähimpään Palvelupisteeseemme tai Jälleenmyyjään.

## A) ZÁKLADNÍ POUČENÍ

- 1) **Před prvním použitím sekačky si pečlivě prostudujte tento návod k použití.** Seznamte se s ovládaním sekačky a nacvičte si, jak okamžitě vypnout motor.
- 2) **Používejte sekačku výhradně k účelu, ke kterému ur**čena, to znamená k sečení a sběru trávy. Jakékoliv jiné použití může být nebezpečné a může způsobit škody na osobách a/nebo věcech. Do nesprávného použití spadá (například, avšak nejenom):
  - Převážení osob, dětí nebo zvířat na stroji;
  - nechat se převážet strojem;
  - používání stroje k tažení nebo tlačení nákladů;
  - používání stroje pro sběr listů nebo sutě.
  - používání stroje pro úpravu živých plotů nebo pro sečení netrvaných rostlin;
  - používání stroje více než jednou osobou;
  - aktivace nože na úsecích bez travnatého porostu.
- 3) **Nedovolte nikdy, aby sekačku používaly děti anebo osoby, které nemají potřebné schopnosti k použití sekačky.** V každém státě je třeba respektovat zákony, které určují minimální věk pro uživatele.
- 4) **Nepoužívejte stroj nikdy za těchto podmínek:**
  - za přítomnosti osob, především dětí nebo zvířat v blízkosti sekačky;
  - v případě, že jste požili léky nebo látky, které snižují pozornost a oslabují reflexní činnost.
- 5) **Pamatujte si, že jako obsluha nesete plnou odpovědnost vůči ostatním osobám, které se zdrží v blízkém okolí pracovního prostoru, a za škody způsobené na předmětech ve vlastnictví jiných osob.**

## B) PŘÍPRAVA

- 1) **Během práce se sekačkou používejte pevnou uzavřenou obuv a kalhoty s dlouhými nohaviciemi. Nikdy nezapínáte sekačku, pokud jste bosí nebo v otevřených sandálech.**
- 2) **Než začnete sekat, vyčistěte sečenou plochu od pevných předmětů (např. kamenů, větví, drátů, apod.), které mohou být nožem sekačky zasaženy.** Prudký náraz nože do pevné překážky může být příčinou poškození sekačky nebo motoru.
- 3) **POZOR: NEBEZPEČÍ! Benzín je hořlavina I. třídy:**
  - palivo skladujte pouze v nádobách k tomuto použití určených;
  - **pro doplňování paliva používejte nálevku, palivo doplňujte na volném nebo dobře větraném místě, při manipulaci s palivem zásadně nekuřte;**
  - palivo doplňujte před nastartováním motoru, nesnímejte víčko palivové nádrže a nedoplňujte palivo za chodu motoru nebo je-li motor horký;
  - rozlijete-li palivo, nepokoušejte se nastartovat motor, ale přesuňte sekačku na jiné místo a zabraňte možnosti vzniku požáru, dokud se rozlité palivo nevyparí a výpary se neroztýlí;
  - po dotčení nádrže nezapomeňte našroubovat a pečlivě dotáhnout víčko nádrže i nádoby s palivem.
- 4) **Nahradte vadný tlumič výfuku.**
- 5) **Před použitím stroje si ověřte jeho celkový stav, zvláště vzhled nožů, zkontrolujte, zda šrouby a nůž nejsou poškozené anebo opotřebované.** Nahradte příslušné části sekací jednotky a poškozené nebo opotřebované šrouby pro dodržení správného vyvážení.
- 6) **Než začnete sekat, nasaďte ochranná zařízení pro výstup (sběrací koš nebo ochranný kryt).**

## C) BĚHEM POUŽITÍ

- 1) **Nenechávejte běžet motor v uzavřeném prostoru, kde se mohou nahromadit výfukové plyny obsahující jedovatý kyslíčnick uhelnatý.**
- 2) **Sekačku používejte pouze za denního světla nebo za velmi dobrého umělého osvětlení.**
- 3) **Pokud je to možné, nepracujte se sekačkou ve vlhké trávě nebo za deště.**
- 4) **Zajistěte vždy dostatečnou oporu sekačky na nakloněných terénech.**
- 5) **Během sečení chodte, nikdy neběhejte, nevozte se a nenechte se sekačkou táhnout.**
- 6) **Pracujte se sekačkou vždy po vrstevnici, nikdy ne po spádnicí.**
- 7) **Při změně směru sečení ve svahu buďte zvláště opatrní.**
- 8) **Nepoužívejte sekačku na svazích s větším sklonem než 20°.**
- 9) **Dbejte zvýšené opatrnosti v okamžiku, kdy táhnete sekačku**

směrem k sobě.

10) **Před přejížděním beztravných ploch, před nakláněním a přenašením sekačky vždy vypněte motor a počkejte, až do úplného zastavení nože.**

11) **Nespouštějte nikdy sekačku, jsou-li poškozeny nebo nesprávně nasazeny bezpečnostní kryty anebo bez sběracího koše a ochranného krytu.**

12) **Neprovádějte žádné úpravy motoru, nezvyšujte počet otáček nastavený výrobcem motoru.**

13) **U modelů s pohonem kol je nezbytné vypnout pohon kol před tím, než uvedete motor do chodu.**

14) **Při spouštění motoru buďte opatrní, ruce a nohy držte v bezpečné vzdálenosti od rotujících částí stroje.**

15) **Sekačku zapínejte na volné ploše bez překážek a vysoké trávy a nenaklánějte ji při startování motoru.**

16) **Během sečení nepřibližujte ruce a nohy k rotujícímu noži a vyhozovacímu otvoru sekačky.**

17) **Během chodu motoru sekačku nezdvíhejte ani nepřenašejte.**

18) **Vždy vypněte motor a sejměte kabelovou koncovku ze zapalovací svíčky, pokud:**

- budete provádět jakýkoliv zásah na skříni sekačky a před čistěním vyhozovacího kanálu;
- pokud budete provádět kontrolu, čištění anebo jakoukoliv práci na sekačce;

- po nárazu na cizí předmět ověřte případné škody na sekačce a proveďte patřičné opravy před opětovným použitím stroje;
- když sekačka začne vibrovat poruchovým způsobem (Okamžitě vyhledejte příčiny vibrací a zajistěte provedení potřebných kontrol ve Specializovaném středisku).

19) **Zastavte motor, pokud:**

- opouštíte sekačku (u modelů vybavených el. startérem vyjměte klíček zapalování);
- budete doplňovat palivo;

- budete vyprázdnovat a znovu nasazovat sběrací koš;

- budete seřizovat výšku sečení.

20) **Před vypnutím motoru stáhněte plyn. Při ukončení práce se sekačkou zavřete přívod paliva, při této operaci postupujte podle návodu k obsluze motoru.**

21) **Během práce se sekačkou dodržujte bezpečnou vzdálenost od rotujícího nože, která je dána délkou rukojeti.**

## D) ÚDRŽBA A SKLADOVÁNÍ

1) **Šrouby a matice udržujte stále dotážené. Kontrolujte technický stav sekačky, aby její provoz byl bezpečný. Pravidelná údržba je nutná, jak pro dodržení bezpečnosti, tak pro zachování správného výkonu a funkčnosti sekačky.**

2) **Neskladujte sekačku s palivem v nádrži uvnitř budovy, ve které mohou výpary dosáhnout plamen, jiskru nebo silný zdroj tepla.**

3) **Před uskladněním sekačky nechejte motor vychladnout na dobře větraném místě.**

4) **Pro snížení nebezpečí požáru je třeba ze sekačky, zvláště pak z motoru, vyhozovacího kanálu, umístění baterie a místa uskladňování paliva odstranit zbytky posečené trávy, suché listí a přebytké mazivo.** Posečenou travu neuskładňujte v nádobách v uzavřené místnosti.

5) **Pravidelně kontrolujte ochranný kryt a sběrací koš, nejsou-li poškozeny nebo opotřebovány.**

6) **Vypouštění paliva z nádrže provádějte venku. Před tím nechejte motor vychladnout.**

7) **Při demontáži a opětovné montáži nožů používejte vždy rukavice.**

8) **Po naostření nože je nezbytné dodržet jeho správné vyvážení.** Všechny operace týkající se nože (demontáž, ostření, vyvážení, zpětná montáž a/nebo výměna) představují velice náročné práce, které vyžadují specifické znalosti a použití příslušných zařízení; z bezpečnostních důvodů je proto zapotřebí, aby byly pokaždé provedeny ve specializovaném středisku.

9) **Z bezpečnostních důvodů nikdy nepoužívejte stroj s opotřebovanými nebo poškozenými součástmi. Díly musí být vyměněny a nikdy nesmí být opravovány. Používejte jenom originální náhradní díly. Díly, které nemají stejnou kvalitu, mohou způsobit poškození stroje a ohrozit vaši bezpečnost.**

## E) PŘEPRAVA A PŘESUN

1) **Pokaždé, kdy je třeba přesunout, nadzvednout, přepravit nebo naklonit stroj, je nutné:**

- použít pevné pracovní rukavice;
- uchopit stroj v místech, která umožňují bezpečné uchopení, a brát v potaz hmotnost stroje a její rozložení;

- zainteresovat potřebný počet osob, který odpovídá hmotnosti stroje a vlastnostem dopravního prostředku nebo místa, ve kterém dochází k jeho umístění nebo vyvednutí.

2) **Během přepravy nálezte zajistěte stroj lany nebo řetězy.**

# CZ POKYNY K POUŽITÍ

**Informace ohledně motoru a akumulátoru (je-li součástí) si přečtěte v příslušných návodech k použití.**

**POZNÁMKA** - Vztah mezi odkazy uvedenými v textu a příslušnými obrázky (uvedenými na str. 2 - 3) je dán číslem, které předchází každý odstavce.

## 1. UKONČENÍ MONTÁŽE

**POZNÁMKA** - Stroj může být dodán s některými součástmi již namontovanými.

**UPOZORNĚNÍ** - Rozbalení a dokončení montáže musí být provedeno na rovné a pevné ploše, s dostatečným prostorem pro manipulaci se strojem a s obaly, za použití vhodného nářadí.

**Likvidace obalů musí proběhnout v souladu s platnými místními předpisy.**

**1.1** Umístěte rukojeť (1) zpět do pracovní polohy a upevněte ji k bočním držákům rámu s použitím šroubů (2) z příslušenství; postupujte přitom podle obrázku.

Výška rukojeti (1) je nastavitelná do tří odlišných poloh, kterých lze dosáhnout po zasunutí kolíků (3) do jednoho ze tří párů otvorů připravených v držácích.

Kruhové matice (4) držadel (5) musí být zašroubovány tak, aby zajišťovaly stabilní upevnění rukojeti (1) bez nadměrné námahy potřebné k jejich zajištění nebo odjištění.

Po ukončení nastavování dotáhněte držadla (5).

Vložte startovací lanko (6) do vodící spirály (7).

Upevněte spirálu (7) utáhnutím matice (8).

**1.2** Je třeba nejprve vložit rám (11) do potahu (12) a pak zatlačit plastové okraje potahu (13) do rámu. Jak je znázorněno na obrázku, je vhodné při tomto úkonu používat šroubovák.

## 2. POPIS OVLÁDÁNÍ

**2.1** Plyn je řízený páčkou (1). Polohy této páčky jsou znázorněné na příslušném štítku.

**2.2** Brzda nože je ovládána pákou (1), která musí být přitažena k rukojeti při startování a během provozu sekačky. Po uvolnění páky se motor okamžitě zastaví.

**2.3** U modelů s pohonem dochází k posunu sekačky přitažením páky (1) k rukojeti. Po uvolnění páky se pohon vyřadí z činnosti.

**2.4** Regulátor rychlosti (je-li součástí) je ovládán posunutím páky (1) do jedné ze čtyř poloh, označených:

☛ - 2 - 3 - ☛

Prechod od jedné rychlosti ke druhé musí být proveden při zapnutém motoru a zarazeném náhonu.

**DŮLEŽITÁ INFORMACE** - Nedotýkejte se ovládání regulátoru při vypnutém motoru. Tato operace by mohla způsobit poškození regulátoru.

**POZNÁMKA** - Když při ovládání v poloze «☛» nedochází k rozjezdu stroje, stací přesunout ovládací páku do polohy «☛» a hned ji zas přesunout zpátky do polohy «☛».

**2.5** Výšku sečení je možné nastavit po odblokování tlačítka (1), stlačením nebo vyzvednutím skříň sekačky do žádané polohy, označené šipkou.

**NASTAVOVÁNÍ VÝŠKY SEČENÍ PROVÁDĚJTE POUZE PŘI ZASTAVENÉM NOŽI.**

## 3. SEČENÍ TRÁVY

**3.1** Zvedněte ochranný kryt a nasadte správně sběrací koš (1), jak je to znázorněno na obrázku.

**3.2** Při startování postupujte dle pokynů uvedených v návodu k motoru, přitáhněte páku brzdy nože (1) k rukojeti a rázně potáhněte za rukojeť startovací lanka (2).

**3.3** Lepšího vzhledu posečeného trávníku dosáhnete, když plochu posečete při stejné nastavené výšce sečení ve dvou navzájem kolmých směrech.

## RADY PRO PÉČI O TRÁVNÍK

Každý druh trávy se vyznačuje odlišnými vlastnostmi, a proto může být zapotřebí použít pro péči o trávník různé způsoby; pokaždé si přečtěte pokyny uvedené v baleních osiv, týkající se výšky sečení vzhledem k podmínkám růstu v dané oblasti.

Je třeba mít stále na paměti, že větší část trávy je složena ze stébla a jednoho nebo více listů. Při úplném odseknutí listů dojde k poškození trávníku a obnovení růstu bude mnohem obtížnější.

Všeobecně platí následující pokyny:

– příliš nízké sečení způsobuje vytrhávání a prořidnutí travnatého porostu, charakterizované „skvrnitým“ vzhledem;

– v létě musí být sečení vyšší, aby se zabránilo vysušení terénu;

– nesekejte mokrou travu; mohlo by to způsobit snížení účinnosti nože následkem zachytávání trávy na noži a vytrhávání travnatého porostu;

– v případě mimořádně vysoké trávy je vhodné provést první sečení s maximální dovolenou výškou stroje a poté provést druhé sečení až po dvou nebo třech dnech.

**3.4** Po dokončení práce uvolněte páku brzdy (1) a odpojte koncovku zapalovací svíčky (2).

**POČKEJTE, AŽ SE ZASTAVÍ NŮŽ**, dříve než provedete jakoukoli manipulaci se sekačkou.

## 4. BĚŽNÁ ÚDRŽBA

**DŮLEŽITÉ – Pravidelná a pečlivá péče o sekačku je nezbytná pro zachování výkonu a bezpečnosti stroje.**

1) Během práce na sekačce (čištění, údržby, seřizování) používejte pracovní rukavice.

2) Co nejdříve po skončení práce vyčistěte skříň sekačky vodou od nánosu posekané trávy a prachu. Pokud nános zaschne, může způsobit obtíže při následném použití sekačky.

3) Pokud potřebujete získat přístup ke spodní straně skříň sekačky, překlopte sekačku dozadu na rukojeti nebo tak, jak je popsáno v samostatné příručce k obsluze motoru.

4) Zabraňte rozliti benzínu na umělohmotné součásti motoru nebo stroje, abyste zamezili jejich poškození, a v případě, že k němu dojde, okamžitě očistěte každou stopu po rozlitém benzínu. Záruka se nevztahuje na poškození umělohmotných součástí způsobených benzinem.

**4.1** Každý zásah na noži je vhodné nechat provést ve Specializovaném středisku, které má k dispozici vhodná zařízení.

Na tomto stroji se počítá s použitím nožů označených kódem:

81004366/2

Nože musí být vždy označeny ▲. Vzhledem k vývoji

výrobku by mohly být uvedené nože časem vyměněny za jiné s obdobnými vlastnostmi, vzájemně zaměnitelné a s bezpečným použitím.

Provedte zpětnou montáž nože (2) s kódem a označením obrácenými směrem k terénu, podle postupu uvedeného na obrázku.

Dotáhněte centrální šroub (1) dynamometrickým klíčem, nastaveným na 35-40 Nm.

**4.2** U modelů s pohonem (**s výjimkou modelů s převodovkou**), Správného napnutí řemene se dosáhne prostřednictvím matice (1), dokud nebude dosaženo uvedené vzdálenosti (6 mm).

**4.3** V případě, že je rozdíl v rychlosti mezi polohou «☛» a polohou «2» minimální nebo žádný, je třeba provést serizování ovládacího lanka.

**POZNÁMKA** - Serizování musí být provedeno při vypnutém motoru.

Postupně otáčejte serizovacím šroubem (2) **proti smeru hodinových ručiček** (s cílem způsobit prodloužení lanka) až do té doby, než ovládací páka (1) steží dosáhne polohy «☛»; nyní otočte serizovacím šroubem o polovinu otáčky **ve smeru hodinových ručiček**, čímž docílíte optimálního serizování rychlosti pojezdu spolu se správným razením čtyř rychlostí prostřednictvím ovládací páky (1).

**4.4** Ke vnitřnímu vymytí skříně sekačky použijte příslušné hadicové koncovky (1). Během mytí je třeba se zdržovat v pozici obsluhy, tedy za rukojetí sekačky.

## 5. OCHRANA ŽIVOTNÍHO PROSTŘEDÍ

Ochrana životního prostředí musí představovat významný a prioritní aspekt použití stroje ve prospěch občanského společenství a prostředí, v němž žijeme.

- Vyvarujte se toho, abyste byli rušivým prvkem ve vztahu s vašimi sousedy.
- Pečlivě sledujte místní předpisy týkající se likvidace materiálu vzniklého řezáním.
- Důkladně dodržujte místní normy pro likvidaci obalů, olejů, benzínu, akumulátorů, filtrů, opotřebovaných součástí nebo jakéhokoli prvku se silným dopadem na životní prostředí; tyto odpadky nesmí být odhozeny do běžného odpadu, ale musí být odděleny a odevzdány do příslušných sběrných středisek, která zajistí recyklaci materiálů.
- Při vyřazení stroje z provozu jej nenechávejte volně v přírodě, ale obraťte se na sběrné středisko v souladu s platnými místními předpisy.

V případě jakýchkoli nejasností či problémů neváhejte a kontaktujte nejbližší Autorizovaný servis nebo Vašeho prodejce.

# **PO** ZASADY BEZPIECZEŃSTWA BEZWZGL DNIE PRZESTRZEGAĆ NINIEJSZE INSTRUKCJE

## **A) PODSTAWOWE ZASADY BEZPIECZEŃSTWA**

- 1) **Przeczytać uważnie instrukcje obsługi.** Zapoznać się dokładnie z systemem sterowania i właściwym sposobem użytkowania niniejszego urządzenia. Nauczyć się szybko zatrzymać silnik kosiarki.
- 2) **Używać kosiarkę wyłącznie w celu, do którego jest ona przeznaczona, tzn. do koszenia i zbierania pokosu z trawnika.** Jakkolwiek inne zastosowanie może okazać się niebezpieczne lub uszkodzić kosiarkę. Stanowią niewłaściwe użycie maszyny (czynności podane przykładowo, ale nie tylko):
  - używanie kosiarki do przewożenia osób, dzieci, zwierząt;
  - być przewożonym przez kosiarkę;
  - używanie maszyny do holowania lub popychania ciężarów;
  - używanie maszyny do zbierania liści lub gruzu;
  - używanie maszyny do regulowania wysokości krzewów lub do ścinania roślinności, która nie jest rodzaju trawistego;
  - używanie maszyny jednocześnie przez więcej niż jedną osobę;
  - używanie noża na odcinkach pozabawionych trawy.
- 3) Kosiarka nie może być obsługiwana przez dzieci oraz osoby, które nie zapoznały się z niniejszą instrukcją. Miejscowe przepisy prawne mogą określić najniższą granicę wieku dla użytkowników.
- 4) **Nigdy nie używać kosiarki:**
  - kiedy osoby (zwłaszcza dzieci) lub zwierzęta znajdują się w pobliżu;
  - jeśli użytkownik jest pod wpływem leków lub innych środków, które mogą mieć negatywny wpływ na koncentrację lub spowolnić jego odczucia.
- 5) Należy pamiętać, że użytkownik ponosi wszelką odpowiedzialność za bezpieczeństwo osób trzecich oraz ich posiadłości.

## **B) PRZYGOTOWANIE DO PRACY**

- 1) **Do koszenia należy zakładać pełne obuwie i długie spodnie. Nie uruchamiać urządzenia bez obuwia lub w sandałach.**
- 2) Przed przystąpieniem do pracy usunąć z trawnika wszelkie ciała obce, które mogłyby zostać wyrzucone przez kosiarkę lub uszkodzić noże i silnik (kamienie, gałęzie, druty, kości itp.).
- 3) **UWAGA: NIEBEZPIECZENSTWO! Benzyna jest płynem łatwopalnym.**
  - przechowywać benzynę wyłącznie w pojemnikach do tego przeznaczonych;
  - **zbiornik paliwa napieniać używając lejek. Czynność wykonywać wyłącznie na otwartej przestrzeni. Nigdy nie palić kiedy używa się benzynę;**
  - dolewać paliwo przed uruchomieniem silnika; nie dodawać benzyny i nie wyjmować zakrętki zbiornika gdy silnik jest uruchomiony lub kiedy jest nagrzany;
  - w przypadku rozlania benzyny nie uruchamiać silnika lecz przenieść kosiarkę w czyste miejsce i aby uniknąć ryzyko pożaru, odczekać aż rozlane paliwo odparuje.
  - nałożyć i dokładnie zakręcić korki baku i pojemnika benzyny;
- 4) Wymienić uszkodzone tłumiki
- 5) **Przed użyciem dokonać dokładnych oględzin urządzenia, a w szczególności noża tnącego oraz śruby mocującej ostrze, sprawdzić czy nie zostały one zużyte lub uszkodzone.** Wymienić w całości ostrza i uszkodzone lub zużyte śruby, aby zapewnić ich prawidłowe wyważenie.
- 6) Przed rozpoczęciem pracy zamontować przeciwkamyenne osłony zbiornika ściętej trawy.

## **C) UŻYTKOWANIE**

- 1) Nie uruchamiać silnika w pomieszczeniach zamkniętych, gdzie mogą się zbierać niebezpieczne spaliny tlenku węgla.
- 2) Wykonywać pracę wyłącznie przy świetle dziennym lub dobrym oświetleniu sztucznym.
- 3) Jeśli to możliwe, nie kosić mokrej trawy.
- 4) Podczas koszenia na zboczach znaleźć sobie zawsze punkt oparcia.
- 5) Nigdy nie biegać, prowadzić kosiarkę spokojnie; nie pozwolić, aby kosiarka ciągnęła za sobą użytkownika.
- 6) Kosić tylko i wyłącznie wzdłuż zbocza, nigdy z góry do dołu lub z dołu do góry.
- 7) Zachować szczególną ostrożność podczas zmiany kierunku koszenia na zbczu.
- 8) **Nie kosić trawy na zboczach, których kąt nachylenia przekracza 20°.**
- 9) Zachować szczególną ostrożność podczas przyciągania kosiarki we własnym kierunku.
- 10) Zatrzymać noże, jeśli kosiarka musi być przechylona w trakcie przenoszenia, przy przechodzeniu przez powierzchnie bez trawy lub kiedy

kosiarka jest przenoszona z lub do strefy, która musi być skoszona.

- 11) Nie pracować kosiarką z uszkodzonymi osłonami oraz bez zamontowanego pojemnika na ściętą trawę lub bez zamontowanej osłony przeciwkamyennej.
- 12) Nie zmieniać ustawień silnika i nie pracować na zbyt szybkich obrotach.
- 13) W modelach samobieżnych przed uruchomieniem silnika zwolnić dźwignię włączenia napędu.
- 14) Ostrożnie uruchomić silnik wg podanych instrukcji, trzymając stopy z dala od noży kosiarki.
- 15) Nie przechylać kosiarki podczas jej uruchamiania. Uruchamiać silnik na równej powierzchni, gdzie nie znajdują się przeszkody, ciała obce lub wysoka trawa.
- 16) **Nie przybliżać rąk i stóp w stronę wirujących elementów kosiarki.**
- 17) Nie podnosić ani nie przenosić kosiarki kiedy silnik jest uruchomiony.
- 18) **Zatrzymać silnik i odłączyć przewód świecy zapłonowej:**
  - przed przystąpieniem do wszelkich robót od strony wewnętrznej korpusu kosiarki lub oczyszczeniem kanału wyładowywania trawy;
  - przed kontrolą, czyszczeniem lub dokonaniem prac konserwacyjnych;
  - po uderzeniu o twardy przedmiot. Sprawdzić czy urządzenie zostało uszkodzone i dokonać, w razie potrzeby, napraw przed powtórny uruchomieniem urządzenia i przystąpieniem do jego użytkowania;
  - jeśli kosiarka zacznie drgać w nieprawidłowy sposób (Poszukiwać natychmiast przyczyn drgań i zadać o wykonanie koniecznego przeglądu w Specjalistycznym serwisie).
- 19) **Wyłączyć silnik:**
  - za każdym razem kiedy kosiarka jest pozostawiona bez dozoru. W modelach z napędem elektrycznym wyciągnąć także kluczyk ze stacyjki;
  - przed tankowaniem paliwa;
  - podczas zdejmowania lub montowania pojemnika na ściętą trawę;
  - przed regulacją wysokości koszenia.
- 20) Zmniejszyć gaz przed zatrzymaniem silnika: Po zakończonej pracy zamknąć dopływ paliwa, postępując wg instrukcji obsługi silnika.
- 21) Podczas pracy zachować zawsze bezpieczną odległość od wirującego noża, równą długości uchwytu kosiarki.

## **D) KONSERWACJA I PRZECHOWYWANIE**

- 1) Regularnie sprawdzać prawidłowość dokręcenia śruby i nakrętek kosiarki tak, aby zapewnić bezpieczne działanie. Regularna kontrola stanu technicznego kosiarki jest warunkiem zachowania bezpieczeństwa oraz wydajności urządzenia.
- 2) Nie pozostawiać urządzenia ze zbiornikiem wypełnionym benzyną w pomieszczeniu, gdzie opary benzyny mogłyby zetknąć się z płomieniem lub iskrą.
- 3) Przed wprowadzeniem urządzenia do jakiegokolwiek pomieszczenia odczekać, aż silnik się ochłodzi.
- 4) **W celu zmniejszenia ryzyka pożaru dbać o to, aby w silniku, tłumiku, akumulatorze oraz pomieszczeniu, w którym przechowywana jest benzyna nie znajdowały się pozostałości trawy, liści lub nadmiar oleju.** Należy zawsze opróżnić worek na ściętą trawę i nie pozostawiać zbiorników z pokosem wewnątrz pomieszczeń.
- 5) Kontrolować często stan techniczny osłony przeciwkamyennej oraz pojemnika na ściętą trawę, sprawdzać stopień ich zużycia lub uszkodzenia.
- 6) Jeśli zaistnieje potrzeba opróżnienia zbiornika, należy dokonać tego na otwartej przestrzeni oraz kiedy silnik jest zimny.
- 7) Podczas montowania i zdejmowania noża używać rękawice robocze.
- 8) **Po naostrożeniu noża zadać o poprawne jego wyważenie.** Wszystkie czynności dotyczące noża (demontaż, ostrzenie, wyważenie, ponowne zmontowanie i/lub wymiana) są pracami odpowiedzialnymi, które wymagają odpowiedniej znajomości oprócz użycia odpowiedniego sprzętu; ze względów bezpieczeństwa, nigdy wykonywać je zawsze w specjalistycznym serwisie obsługi.
- 9) **Ze względów bezpieczeństwa, nigdy nie używać maszyny, gdy jego części są zużyte lub uszkodzone. Części składowe muszą być wymieniane, a nie naprawiane. Należy stosować wyłącznie oryginalne części zamienne. Części zamienne o nieodpowiedniej jakości mogą uszkodzić urządzenie lub stanowić zagrożenie dla waszego bezpieczeństwa.**

## **E) TRANSPORT I PRZEMIESZCZANIE**

- 1) W każdym przypadku potrzeby przestawienia, podnoszenia przenoszenia lub przehylenia maszyny, należy:
  - założyć grube robocze rękawice;
  - ująć maszynę w miejscach pozwalających na bezpieczny uchwyt mając na uwadze ciężar i jego rozmieszczenie;
  - zaangażować ilość osób adekwatną do ciężaru maszyny oraz rodzaju środka transportu i miejsca, w które maszyna musi zostać przestawiona lub przemieszczona.
- 2) Podczas transportu, odpowiednio zabezpieczyć maszynę za pomocą lin lub łańcuchów.

# PO ZASADY OBSŁUGI

**Dla silnika i akumulatora (jeżeli jest przewidziany) przeczytać odpowiednie instrukcje obsługi.**

**UWAGA** - Zgodność między informacjami znajdującymi się w tekście i odpowiednimi rysunkami (umieszczonymi na stronach 2 - 3) wynika z numeru, który poprzedza każdy rozdział.

## 1. ZAKOŃCZYĆ MONTAŻ

**UWAGA** - Maszyna może być dostarczona z niektórymi komponentami już zamontowanymi.

**UWAGA** – Rozpakowanie i dokończenie montażu musi być wykonane na równym i twardym podłożu, z wystarczającą przestrzenią na poruszanie maszyny i zdjęcie opakowania, korzystając zawsze z odpowiednich przyrządów. Usuwanie opakowania musi być przeprowadzane zgodnie z aktualnymi lokalnymi przepisami.

**1.1** Przenieść uchwyt (1) do pozycji pracy i przymocować go do bocznych podpór korpusu, używając ośrubowania (2) z wyposażenia, jak wskazano na rysunku. Wysokość uchwytu (1) może być regulowana na trzech różnych pozycjach, otrzymanych przez wprowadzenie kołków (3) do jednej z trzech par otworów przewidzianych na podporach. Pierścienie (4) rękojeści (5) muszą być wkręcone w taki sposób, aby gwarantowały stabilne przymocowanie uchwytu (1), bez nadużywania siły w celu ich zablokowania lub odblokowania. Przymocować rękojeści (5) po uprzednim wyregulowaniu. Wprowadzić linkę rozruchową (6) do spirali prowadnicy (7). W celu przymocowania spirali (7) dokręcić nakrętkę (8).

**1.2** Naciągnąć worek (12) na metalową ramę (11) i zabezpieczyć wszystkie kształtki z tworzywa (13) przy pomocy śrubokręta, postępując zgodnie z rysunkiem.

## 2. ELEMENTY STEROWANIA

**2.1** Akcelerator jest sterowany za pomocą dźwigni (1). Położenia dźwigni są pokazane na odpowiednich tabliczkach objaśniających.

**2.2** Hamulec noża jest sterowany dźwignią (1). Podczas uruchamiania silnika oraz podczas pracy dociągnąć dźwignię do uchwytu górnego. Zwolnienie dźwigni powoduje zatrzymanie silnika.

**2.3** W modelach samobieżnych napęd kosiarki włączany jest za pomocą dźwigni (1) pchniętej w stronę uchwytu. Zwolnienie dźwigni powoduje wyłączenie napędu.

**2.4** Wariator prędkości (jeśli przewidziana) jest sterowany przez ustawienie dźwigni (1) w jednej z czterech pozycji oznakowanych przez:

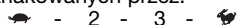

Zmiana prędkości z jednej na drugą musi być dokonywana przy silniku będącym w ruchu i przy włączonym napędzie. **WAŻNE** - Nie dotykać steru wariatora, gdy silnik jest zatrzymany. Operacja ta mogłaby uszkodzić wariator. **UWAGA** - Jeżeli maszyna nie pracuje przy sterze w pozycji «1», wystarczy podnieść ster do pozycji «2», a następnie przywrócić go do pozycji «1».

**2.5** Wysokość koszenia trawy jest regulowana poprzez odblokowanie przycisku (1) oraz poprzez podniesienie lub obniżenie korpusu aż do pożądanego, oznaczonego strzałką pozycji. **CZYNNOŚĆ TĘ NALEŻY WYKONAĆ PO ZATRZYMANIU NOŻA**

## 3. KOSZENIE TRAWNIKA

**3.1** Podnieść osłonę i umocować prawidłowo pojemnik (1) jak wskazuje rysunek.

**3.2** W celu wykonania rozruchu, przestrzegać zaleceń zawartych w instrukcji obsługi silnika, przyciągnąć dźwignię hamulca noża (1) do uchwytu i zdecydowanie szarpnąć za rączkę linki rozruchowej (2).

**3.3** Najlepsze rezultaty uzyskujemy kosząc trawnik na jednakowej wysokości oraz na przemian w obu kierunkach.

## WSKAZÓWKI JAK POSTĘPOWAĆ, ABY MIEĆ ZADBANY TRAWNIK

Każdy rodzaj trawy przedstawia odmienną charakterystykę i stąd może wymagać różnych sposobów dbania o łąkę; zalecamy przeczytać zawsze wskazania znajdujące się na opakowaniu nasion dotyczące wskazanej wysokości koszenia, odnoszące się do warunków wzrostu na obszarze gdzie pracujecie.

Należy pamiętać, że większa część trawy składa się z łodygi i z jednego lub kilku liści. Jeżeli liście zostaną obcięte całkowicie, łąka dozna ubytku i wzrost będzie dużo trudniejszy.

Ogólnie mówiąc, słuszne są następujące wskazania:

- cięcie zbyt niskie powoduje wyrwanie i przeredzenie dywanu trawistego, nadając mu wygląd "w plamy";
- w lecie, cięcie musi być wyższe w celu zapobiegania wysuszeniu terenu;
- nie kosić trawy, gdy jest mokra; może to obniżyć sprawność noża do trawy, do którego się przykleja i powodować wyrwy w dywanie trawistym;
- w przypadku trawy szczególnie wysokiej, słuszne jest wykonanie pierwszego cięcia na maksymalnej wysokości na jaką zezwala maszyna, po czym wykonać następne koszenie po dwóch lub trzech dniach.

**3.4** Po zakończonej pracy zwolnić dźwignię hamulca (1) oraz odłączyć nasadkę ze świecy zapłonowej (2). Przed jakimkolwiek użyciem kosiarki **ODCZEKAĆ AŻ DO CAŁKOWITEGO ZATRZYMANIA SIĘ NOŻA.**

## 4. OBSŁUGA CODZIENNA KOSIARKI

**WAZNE** – Regularny i dokładny przegląd jest niezbędny do utrzymania w czasie poziomu bezpieczeństwa i pierwotnej wydajności maszyny.

**Przechowywać kosiarkę w suchym miejscu.**

- 1) Ubrać grube rękawice rekawice przed każdą czynnością czyszczenia, przeglądu lub regulacji maszyny.
- 2) Po każdym scinananiu, maszynie należy umyć dokładnie wodą, usunąć resztki trawy i ziemi, które zebrały się wewnątrz podwozia, aby uniknąć, że po zeschnięciu się utrudnia one ponowny rozruch.
- 3) W wypadku, gdyby okazało się potrzebne dojście do dolnej części maszyny, przechylic ją wyłącznie ze strony wskazanej w karcie silnika, stosując odpowiednie instrukcje.
- 4) Unikać rozlania benzyny na plastikowe części silnika lub maszyny celem zapobieżenia ich zniszczenia, a ewn-



tualny ślad wylanej benzyny natychmiast usunąć. Gwarancja nie pokrywa uszkodzeń części plastikowych spowodowanych kontaktem z benzyną.

**4.1** Każda interwencja dotycząca noża musi być wykonana w serwisie specjalistycznym, który posiada urządzenie najbardziej odpowiednie.

W tej maszynie przewidziane jest użycie noży mających kod:

81004366/2

Noże muszą być zawsze oznaczone  $\Delta$ . Biorąc pod uwagę ewolucję produktu, wyżej wymienione noże mogą być zastąpione z czasem przez inne, o analogicznych cechach zamienności i bezpieczeństwie funkcjonowania.

Zamontować ponownie nóż (2) z kodem i oznakowaniem zwróconymi w stronę podłoża, postępując według kolejności wskazanej na rysunku.

Przykręcić środkową śrubę (1), używając do tego klucza dynamometrycznego, wykalibrowanego na 35-40 Nm.

**4.2** W modelach z napędem (**za wyjątkiem modeli ze skrzynią biegów**), właściwe napięcie pasa się osiąga za pomocą nakrętki (1), aż do osiągnięcia wskazanego wymiaru (6 mm).

**4.3** W przypadku, gdy różnica prędkości pomiędzy pozycją «2» a pozycją «» jest minimalna lub jej nie ma, należy wyregulować przewód sterowania.

**UWAGA** - Regulacja musi być przeprowadzona przy wyłączonym silniku.

Kręcić stopniowo regulatorem (2) w  **kierunku przeciwnym do ruchu wskazówek zegara** ( w sposób powodujący wydłużenie), aż do momentu, w którym dźwignia sterowania (1) osiągnie z trudem pozycję «»; w tym momencie przekręcić regulator około pół okręgu w  **kierunku ruchu wskazówek zegara**, tak, aby otrzymać optymalną regulację prędkości pracy, razem z poprawnym przełączaniem czterech prędkości za pomocą dźwigni sterowania (1).

**4.4** Przy czyszczeniu wnętrza kosiarki posługujemy się do tego odpowiednim wkrętem (1) na rurę wodną. Podczas czyszczenia zająć pozycję z tyłu za rączką kosiarki.

## 5. OCHRONA ŚRODOWISKA

Ochrona środowiska musi być ważnym i priorytetowym czynnikiem podczas użycia maszyny, dla dobra społeczeństwa i środowiska w którym żyjemy.

- Unikać sytuacji, w której staje się ona elementem zakłócającym w stosunku do otoczenia.
- Przestrzegać skrupulatnie lokalnych przepisów dotyczących usuwania materiału pozostałego po cięciu.
- Przestrzegać skrupulatnie lokalnych przepisów dotyczących usuwania opakowań, olejów, benzyny, akumulatorów, filtrów, zniszczonych części czy jakichkolwiek innych elementów zanieczyszczających środowisko; odpady te nie mogą być wyrzucane do śmieci, ale muszą być rozdzielone i składowane w odpowiednich punktach selektywnego gromadzenia odpadów, które przeprowadzą utylizację tych materiałów.
- Po ostatecznym zaniechaniu używania maszyny, nie porzucać jej w środowisku, lecz zwrócić się do punktu selektywnego gromadzenia odpadów, zgodnie z obowiązującymi, lokalnymi przepisami.

W przypadku jakichkolwiek wątpliwości lub jakiegokolwiek problemu należy zwrócić się do najbliższego Biura Obsługi lub Punktu Sprzedaży.

## A) ÁLTALÁNOS UTASÍTÁSOK

- 1) **Olvassa el gondosan az utasítást.** Ismerje meg a kezelőszer-  
veket, sajátítsa el a gép kezelését. Tanulja meg a motor gyors leál-  
lítását.
- 2) **A fűnyírót csak rendeltetésének megfelelően használja a-  
zaz fűnyírásra és összegyűjtésre.** Bármely más felhasználás  
veszélyes lehet és károsíthatja a gépet is. Helytelen használatnak  
minősülnek az alábbiak (példaként és nem kizárólagosan):
  - személyt, gyermekeket vagy állatokat a gépen szállítani,
  - felállni a gépre,
  - a géppel egyéb terhet ráhelyezni vagy vontatni,
  - a gép használatá lomb vagy törmelék összegyűjtésére.sővények nyírására alkalmazni a gépet, vagy egyéb nem fű  
nyírására alkalmazni a berendezést,
  - egy személynél többen alkalmazni a gépet,
  - a vágókés működtetése a nem füves szakaszokon.
- 3) Tilos gyerekre bízni a fűnyírógép használatát, illetve olyan szem-  
élyre, aki nem ismeri a gép kezelési útmutatóját.  
A helyi törvényrendelet szabályozhatja a szükséges minimális  
életkort.
- 4) **Soha ne használja a fűnyírót:**
  - más személyek, főleg gyermekek jelenlétében, illetve állatok  
közvetlenségében
  - ha gyógyszer, vagy más olyan szer hatása alatt áll, mely csök-  
kenti figyelmét, vagy reakcióképességét
- 5) Gondoljon arra, hogy a gép kezelője felelős a más személyeken  
bekövetkező balesetekért, vagy pedig azok tulajdonában ke-  
letkező károkért.

## B) MUNKAVÉGZÉS ELŐTTI MŰVELETEK

- 1) **Fűnyírás közben viseljen zárt lábbelit és hosszúnadrágot.**  
Tilos a fűnyíró lábbeli nélküli vagy nyitott szandálban való  
használatát.
- 2) Ellenőrizze alaposan a munkaterületet, és szedje össze mindazt  
(kődarabok, gallyak, drótdarabok, csontok stb.) amit a gép a  
kidobó nyíláson kidobhat, vagy a vágó egységet illetve a motort  
károsíthatja.
- 3) **VIGYÁZAT VESZÉLY! A benzin tűzveszélyes.**
  - Benzint csak az arra a célra készült tartályban tároljon.
  - **mindakkor amikor a benzinnel foglalkozik ne dohányozzon.**
  - Az üzemanyagot mindig a motor indítása előtt töltsse a gépbe.  
Járó vagy meleg motornál ne nyissa ki a tanksapkát és ne  
töltsön üzemanyagot.
  - Ha a benzin a tankolásnál kifolyt, ne indítsa a motort addig míg  
le nem törölte a gépről, valamint kerülje az olyan eszközök  
használatát, mely tüzet okozhat.
  - Tankolás után a tanksapkát gondosan tegye vissza a helyére és  
alaposan húzza meg.
- 4) A sérült kipufogót cserélje ki.
- 5) **Használat előtt ellenőrizze le az egész gépet, főleg a fűnyí-  
rőkést és bizonyosodjon meg, hogy a csavarok és a nyíró-  
blokk nincs-e elkopva, megrongálódva.** Az elhasznált kést és a  
megrongálódott csavarokat mindig együtt cserélje ki az egyensúly  
megtartása végett.
- 6) A munka megkezdése előtt szerelje fel a kidobáshárítót (zsákot  
vagy fűgyűjtőt).

## C) HASZNÁLAT KÖZBEN

- 1) A belsőégésű motort nem szabad zárt térben működtetni a  
szénmonoxid mérgezés veszélye miatt.
- 2) Dolgozzon napfénynél vagy megfelelő mesterséges fénynél
- 3) Kerülje a vizes fűvön végzendő munkát.
- 4) Lejtős területen bizonyosodjon meg, hogy a gép a talajon sta-  
bilan helyezkedjen el.
- 5) Munka közben soha ne szaladjon csak lépkedjen, ne húzassa  
magát a fűnyírógéppel.
- 6) Lejtőn mindig keresztbe nyírjon, sohasem le és fel.
- 7) Vigyázzon amikor a lejtőn irányt változtat.
- 8) **Ne nyírjon 20 foktól lejtősebb területen.**
- 9) Vigyáznia kell, mikor saját maga felé húzza a fűnyírót.
- 10) Állítsa meg a kést, ha a fűnyírót meg kell emelni elmozdítás  
végett, vagy át kell vinni nem füves területen, vagy amikor a gé-  
pet a nyírásra kerülő területre vagy területről kell vinni.
- 11) Ne működtesse a fűnyírót megrongálódott védőrészekkel,

gyűjtőzsák vagy kidobáshárító nélkül.

12) Ne változtasson a gép alapbeállításán, különös tekintettel a  
motor fordulatszámára.

13) Kerékmeghajtású gépeknél indítás előtt kapcsolja ki a  
hajtóművet.

14) Elővigyázattal kell a motort beindítani és vigyázni kell hogy  
lábát távol tartsa a nyírókéstől.

15) Indítás közben ne döntse meg a gépet, kivéve ha az elenged-  
hetetlen, de abban az esetben is csak a gép kezelővel ellentétes  
oldalát. Az indítást sik területen végezze, ahol nem található  
akadály vagy magas fű.

16) **Kezével és lábával ne közelídjön soha a forgó részekhez.**  
Tartózkodjon távol a kidobónyílástól.

17) Működő motorral ne emelje fel és ne vigye más helyre a  
fűnyírót.

18) **Állítsa le a motort és húzza ki a hálózati elektromos ká-  
belt:**

– mielőtt bármilyen műveletet végezne a vágótárcsa alatt, vagy a  
kiürítő rész tisztítása előtt

– a fűnyíró tisztítása, ellenőrzése alatt

– idegen test hozzáütődésekor. Ellenőrizze le, hogy történt-e kár,  
rongálódás a fűnyíró, és végezze el a szükséges javításokat  
mielőtt újból használatba kerülne a gép;

– ha a fűnyíró rendellenesen vibrálni kezd (Azonnal derítse ki a  
vibrálás okát, és küszöbölje ki, illetve keressen fel egy erre  
megfelelő szervizt).

19) **Állítsák le a motort:**

– Mindakkor amikor ellenőrzés nélkül hagyja, az elektromos típu-  
súaknál a kulcsot is húzza ki.

– Mielőtt a gépet üzemanyaggal feltöltené.

– Amikor gyűjtőzsákot leveszi vagy újra felteszi.

– Mielőtt beállítaná a nyírás magasságát.

20) Mielőtt a motort leállítaná csökkentse a gázt. A munka befe-  
jezése után az üzemanyagcsapot el kell zárni az utasításban írtak  
alapján.

21) Munka közben tartsa be a biztonsági távolságot a forgó ké-  
sektől, ami a nyél hosszúságától függ.

## D) KARBANTARTÁS ÉS TÁROLÁS

1) Ellenőrizze a csavarok, stífték, anyák épségét és rögzítettségét  
a gép biztonságos működése érdekében. Fontos a folyamatos,  
alapos karbantartás a gép élettartama és biztonságos működése  
érdekében.

2) A tűzveszély elkerülése érdekében a fűnyírót ne raktározza ben-  
zinnel tele tartályal olyan zárt helyen ahol a benzingőztől tüztér  
közvetlenségben begyulladhatna.

3) Meleg motorral ne állítsa a fűnyírót zárt helyre.

4) **A tűzveszély elkerülése érdekében a kipufogót, akkumulá-  
tor tartás tisztán különösen zsír, olajszenyvedésektől és a  
fűnyírót mindig fűmaradéktól mentes fűgyűjtővel raktározza.**

5) Ellenőrizze le gyakran a kidobáshárítót és a fűgyűjtőzsákot,  
bizonyosodjon meg az épségéről és használhatóságáról.

6) Amennyiben az üzemanyagtartályt le kell ürítenie ezt hideg  
motor mellett és a szabadban végezze.

7) A kés be és kiszerezésekor használjon védőkesztyűt.

8) **A kés élezése után ellenőrizze annak kiegyensúlyozott-  
ságát is.** Valamennyi a késsel kapcsolatos művelet (leszerelés,  
élezés, egyensúlybahozás, visszaszerelés és/vagy csere) fele-  
lősségteljes munka, mely különleges ismeret igényel a megfe-  
lelő szerszámok használatán túl. Biztonsági okokból ezeket a  
műveleteket csak szakszervízben lehet végezni.

9) **Biztonsági okokból a gépet soha ne használja elkopott  
vagy megrongálódott alkatrészekkel. A sérült alkatrészeket  
ne javítsa, hanem eredeti gyári új alkatrészekre cserélje le.  
Csak eredeti cseréalkatrészeket használjon. A minőségileg  
nem megfelelő alkatrészek károsíthatják a gépet, és az Ön  
biztonságát is veszélyeztetik.**

## E) SZÁLLÍTÁS ÉS MOZGATÁS

1) Minden alkalommal, amikor a gépet felemelni, mozgatni,  
szállítani vagy dönteni kell:

– viseljen vastag munkavédelmi kesztyűt;

– a gépet úgy fogja meg, hogy annak súlyát és súlyának eloszlá-  
sát figyelembe véve biztos fogást találjon;

– a gép súlyának és a szállítóeszköz, valamint azon hely jel-  
lemzőinek megfelelő számú személy közreműködése  
szükséges, ahol a gép elhelyezésre kerül, vagy ahonnan elvitel-  
re kerül.

2) A gép szállításakor mindig ügyeljen a helyes rögzítésre kötelek-  
kel vagy láncokkal.

# HU HASZNÁLATI SZABÁLYOK

**A motort és az akkumulátort (ha van) illetően olvassa el a kézikönyvet.**

**MEGJEGYZÉS** - A szövegben feltüntetett hivatkozások és a (2 – 3. oldalon található) vonatkozó ábrák közötti megegyezést az egyes fejezetek címét megelőző szám jelöli.

## 1. AZ ÖSSZESZERELÉS BEFEJEZÉSE

**MEGJEGYZÉS** - A gép néhány már összeszerelt alkatrészsel kerülhet leszállításra.

**FIGYELEM** – A gép kicsomagolását és összeszerelését szilárd, sík felületen kell végezni, továbbá elegendő helyet kell biztosítani a gép és a csomagolás mozgatásához a megfelelő szerszámok alkalmazásával.

**A csomagolóanyagok selejtezését mindig a helyi hatályos előírásoknak megfelelően kell elvégezni.**

**1.1** Állítsa a markolatot (1) a munkavégzési állásba és rögzítse a váz oldalsó tartószerkezeteihez a mellékelt csavarokkal (2) az ábrának megfelelően.

A markolat (1) magassága három különböző állásba szabályozható, melyet a csapoknak (3) a tartóegységen lévő három furatpár egyikébe történő behelyezésével végezhet.

A fogantyúk (5) szorítópántjait (4) úgy kell felcsavarozni, hogy biztosítsa a markolat (1) stabil rögzítését anélkül, hogy túlzott erőfeszítésbe kerülne a rögzítésük, illetve kilazításuk.

A beállítást követően rögzítse jól a fogantyúkat (5).  
Illesse az indítószinórt (6) a vezető rugóba (7).

Húzza meg az anyát (8) a rugó (7) rögzítéséhez.

**1.2** A keretre (11) húzza rá a zsákot (12) majd csavarhúzó segítségével illesse helyükre a műanyag profilkart (13) az ábrának megfelelően. A gépet vagy az egyik vagy a másik fűgyűjtővel szállítjuk.

## 2. A KEZELÉS LEÍRÁSA

**2.1** A motor fordulatszámát az (1) gázkarral kell változtatni. A gázkar helyzete fel van tüntetve a címken. Egyes típusoknál a gázkar hiányzik.

**2.2** A késfék az (1) jelű karral működtethető. A munkavégzés alatt a kart folyamatosan behúzza kell tartani. Amint a kart elengedi a motor azonnal leáll.

**2.3** A kerék meghajtással rendelkező modelleknél a fűnyíró hajtása a kar (1) fogantyú felé tolásával történik. A fűnyíró hajtása a kar kiengedésével kikapcsol.

**2.4** A sebesség szabályozót (ha van) a kar (1) alábbi jelzésekkel ellátott négy állásának egyikébe helyezésével vezérelheti:



Egyik sebességről a másikra váltás járó motornál és meghajtott állapotban lehetséges.

**FONTOS** - Ne nyúljon a szabályozó vezérlőjéhez amikor a motor áll. Ez a művelet károsíthatja a szabályozót.

**MEGJEGYZÉS** - Ha a gép nem halad előre a vezérlő «☛» állásában, elég a vezérlőkart «☛» állásra tenni és rögtön utána visszatenni a «☛» állásra.

**2.5** A vágásmagasság beállítása az (1) gomb kikapcsolásával és az alváz felemelésével vagy pedig a nyílal jel-

zett kívánatos helyzetállásig való lenyomással történik. **ÁLLÓ KÉSSSEL VÉGEZZE A MŰVELETET.**

## 3. A FŰNYÍRÁS

**3.1** Emelje fel a védőlemezt és akassza fel a fűnyíróra a fűgyűjtőt (1) az ábra szerint.

**3.2** Az indításhoz kövesse a motor használati utasításának útmutatásait, tehát húzza a vágókés fék kart (1) a markolat irányába és határozottan húzza meg az indítószinórt (2).

**3.3** A nyírt felület szebb lesz, ha ugyanolyan magasságban de két irányban történik a nyírás.

## TANÁCSOK A GYEP GONDOZÁSÁRA

Minden fűfajta különböző tulajdonságokkal rendelkezik, ezért más-más gondozást igényel. Olvassa el mindig a vetőmag csomagolásán található, az adott területen alkalmazható nyírási magasságra vonatkozó útmutatást.

Vegye figyelembe, hogy a gyepet nagyrészt egy szárból és egy vagy több levélből álló növények alkotják. Ha a leveleket teljesen levágják, a gyep károsul és a megújulás nehézkessé válhat.

Általában a következő útmutatások érvényesek:

- a túl rövidre való nyírás miatt a gyep foltossá, ritkássá válik;
- nyáron hagyja hosszabbra a fűvet, ezzel elkerülheti a talaj kiszáradását;
- ne vágja a fűvet, amikor vizes, ilyenkor a kés hatékonysága a rátapadó fű miatt csökken, és a pázsitban szakadások keletkezhetnek;
- különösen magas fű esetén először végezzen el egy első nyírást a gép legnagyobb vágómagasságával, ezután két-három nap múlva végezzen el egy második nyírást.

**3.4** A munka befejezésekor a kék kart (1) el kell engedni. Azután a gyűjtőgyertyáról a (2) kábelt le kell húzni. **CSAK MIUTÁN A KÉS MEGÁLLT, akkor szabad a gépen további műveletet végezni.**

## 4. A GÉP KARBANTARTÁSA

**FONTOS** – Az időszakosan elvégzett gondos karbantartás elengedhetetlen ahhoz, hogy a gép eredeti biztonsági szintjét és teljesítményét hosszú időn keresztül megőrizze.

**A fűnyírót tiszta állapotban, száraz helyen kell tárolni.**

- 1) A gép tisztítása, karbantartása vagy beállítása előtt vegyen fel vastag munkavédelmi kesztyűt.
- 2) Minden fűnyírás után vízzel gondosan mossa le a gépet; távolítsa el az alváz belsejében felhalmozódott fűtörmelékét és sarat, hogy azok ne száradjanak rá, és ne nehezítsék meg ezzel a következő beindítást.
- 3) Amennyiben a gép alsó feléhez kell férnie, kizárólag a motor használati utasításában megjelölt oldal irányába döntse meg a gépet, az arra vonatkozó utasításokat kövesse.
- 4) Kerülje, hogy a motor vagy a gép műanyag részeire benzin kerüljön, mely károsíthatja ezeket a részeket, illetve ha esetleg mégis benzin került rájuk, azonnal tisztítsa le. A garancia nem érvényes a műanyag részen benzin által okozott sérülésekre.

**4.1** Az élen történő bármilyen jellegű beavatkozást csak erre a munkára alkalmas, megfelelő eszközökkel rendelkező szerviznél lehet elvégeztetni. Ezen a gépen a következő kóddal jelölt fűnyírókéseket kell alkalmazni:

81004366/2

Az éleket mindig a következő jellel ellátottnak kell lenniük ▲. Mivel a berendezés folyamatos fejlesztés tárgyát képezi, lehetőség nyílik hasonló jellegű és tulajdonságú biztonságos és tökéletes működést biztosító élel cserélni a gyárilag beszereltet.

Az ábrán jelzett lépéseket követve szerelje fel az élel (2) a jelzéssel a föld felé fordítva.

Húzza meg a középső rögzítő csavart (1) egy 35-40 Nm-re beállított dinamometrikus kulcs segítségével.

**4.2** A meghajtásos modellekben (**kivéve sebességváltóval rendelkező modellek**), az ékszija helyes feszességét az anya (1) segítségével állíthatja be, amíg el nem éri a megadott méretet (6 mm).

**4.3** Ha a «2» állás és a «☛» állás közötti sebességkülönbség nagyon kicsi vagy nulla, a vezérlő kábelét be kell állítani.

**MEGJEGYZÉS** - A beállítást kikapcsolt motor mellett kell végezni.

Fokozatosan fordítsa el a szabályozót (2) az **óra járásával ellentétes irányba** (hogy meghosszabbodását idézze elő) egészen addig, amíg a vezérlőkar (1) csak nehezen éri el a «☛» állást; ekkor fordítsa a szabályozót kb. fél fordulattal az **óra járásának megfelelő** irányba, hogy a haladási sebesség optimális beállítását érje el illetve, hogy a vezérlőkarral (1) megfelelően tudja a négy sebességet beállítani.

**4.4** A gép belső részének a kimosásához használja az ábrán látható tömlős csatlakozót (1). A gép tisztítása közben tartózkodjon mindig a gép karja mögött.

## 5. KÖRNYEZETVÉDELEM

A környezet védelmét a gép használata során elsődleges fontosságú szempontként kell figyelembe venni, mivel ez a békés egymás mellett élés és környezetünk érdeke.

- Ne zavarjon másokat a környezetében.
- Szigorúan kövesse a helyi előírásokat a levágott növényzet megsemmisítését illetően.
- Szigorúan tartsa be a helyi előírásokat a csomagolóanyagok, olaj, benzin, akkumulátorok, szűrők, használt alkatrészek vagy bármi egyéb, környezetszennyező elem selejtezésére vonatkozóan; ezeket a hulladékokat ne helyezze a háztartási hulladékba, hanem szelektív hulladékkezelés keretében szállítsa a megfelelő gyűjtőtelepekre, ahol gondoskodnak azok újrahasznosításáról.
- Az üzemen kívül való helyezéskor ne szennyezze a géppel a környezetet, hanem a hatályos helyi előírások értelmében adja le egy gyűjtőtelepen.

Bármilyen kétség vagy probléma esetén forduljon a Márkaszervizhez vagy a termék viszonteladójához.

# **RU** НОРМЫ БЕЗОПАСНОСТИ, КОТОРЫЕ ДОЛЖНЫ ОБЯЗАТЕЛЬНО ВЫПОЛНЯТЬСЯ

## **A) ОБУЧЕНИЕ**

- 1) **Внимательно прочтите инструкции.** Ознакомьтесь с органами управления и опробуйте газонокосилку в работе. Научитесь быстро останавливать двигатель.
- 2) **Используйте газонокосилку только по предусмотренному назначению, то есть для скашивания и сбора травы.** Все остальные виды использования могут создать опасность и причинить ущерб машине. Входит в понятие ненадлежащего пользования (как пример, но не только):
  - перевозить на машине взрослых людей, детей или животных;
  - пользоваться машиной для собственного перемещения;
  - использовать машину для буксировки или подталкивания грузов;
  - использовать машину для сбора листьев или отходов;
  - использовать машину для выравнивания живой изгороди или для стрижки нетравянистых растений;
  - пользование машиной несколькими операторами;
  - приводить в действие нож на травянистых участках.
- 3) Ни в коем случае не разрешайте пользоваться газонокосилкой детям или лицам, недостаточно хорошо знакомым с правилами обращения с ней. Местное законодательство может устанавливать минимальный возраст для пользования.
- 4) **Никогда не пользуйтесь газонокосилкой:**
  - если вблизи находятся люди (особенно дети) или животные;
  - если пользователь принял медикаменты или вещества, которые снижают быстроту реакции и уровень внимания.
- 5) Помните, что оператор или пользователь несет ответственность за несчастные случаи и ущерб, который может быть нанесен другим лицам или их имуществу.

## **B) ПОДГОТОВИТЕЛЬНЫЕ ОПЕРАЦИИ**

- 1) **При скашивании всегда надевайте прочную обувь и длинные брюки. Не работайте с газонокосилкой босиком или в открытых сандалиях.**
- 2) Внимательно осмотрите рабочий участок и уберите все, что может быть выброшено машиной, либо может повредить режущий узел и двигатель (камни, ветки, проволоку, кости и т.д.).
- 3) **ВНИМАНИЕ: ОПАСНОСТЬ! Бензин легко воспламеняется.**
  - храните топливо в специальных канистрах;
  - **заливайте топливо через воронку, только на открытом месте и не курите при этой операции, а также вообще при обращении с топливом;**
  - заливайте топливо перед запуском двигателя; не добавляйте бензин и не снимайте пробку бака, когда двигатель работает или когда он горячий;
  - при разливах бензина не запускайте двигатель, уберите газонокосилку с места разлива и примите меры по предупреждению возгорания до тех пор, пока топливо не испарится и его испарения не рассеются.
  - всегда помещайте на место и хорошо затягивайте пробки бака и канистры с бензином;
- 4) Замените дефектные глушители;
- 5) **Перед использованием проведите общий осмотр и осмотр ножей, проверяя, что винты и режущий узел не изношены и не повреждены.** Замените поврежденные или изношенные ножи и винты все вместе, для сохранения балансировки.
- 6) До начала работы смонтировать ограждения на выходе (мешок или защиту от камней).

## **C) ПРИ ЭКСПЛУАТАЦИИ**

- 1) Не включайте двигатель в закрытом пространстве, где могут скопиться опасные газы монооксида углерода.
- 2) Работайте только днем или при хорошем искусственном освещении.
- 3) Если возможно, избегайте работы на мокрой траве.
- 4) На склонах всегда имейте собственную точку опоры.
- 5) Никогда не работайте бегом, только шагом; избегайте ситуаций, когда газонокосилка тянет за собой работающего.
- 6) Косите траву на склонах только в поперечном направлении, а не вверх и вниз.
- 7) Будьте очень внимательными при перемене направления на склонах.
- 8) **Не косите траву на участках с уклоном более 20°.**
- 9) Будьте чрезвычайно осторожными, если приходится тянуть газонокосилку на себя.
- 10) Останавливайте нож, если требуется наклонить газонокосилку для переноски, пересечь участки без растительности или транспорти-

тировать газонокосилку к месту работы и обратно.

- 11) Никогда не включайте газонокосилку, если ограждения повреждены, или отсутствует мешок для сбора травы или защита от камней.
- 12) Не изменяйте регулировок двигателя и не выводите двигатель на слишком высокий режим оборотов.
- 13) В моделях с тяговым агрегатом отключите сцепление передачи на колеса до того, как запустить двигатель.
- 14) Запускайте двигатель осторожно, согласно инструкциям, держа ноги подальше от ножа.
- 15) Не наклоняйте газонокосилку для запуска. Выполняйте запуск на плоском участке, где нет препятствий и высокой травы.
- 16) **Не приближайте руки и ноги к вращающимся частям и не помещайте их под ними.** Всегда держитесь вдали от отверстия выброса.
- 17) Не поднимайте и не транспортируйте газонокосилку с включенным двигателем.
- 18) **Остановите двигатель и отсоедините кабель свечи:**
  - перед любой операцией под режущей пластиной или до того, как очистить канал выброса;
  - до того, как приступить к проверке, очистке или работе на газонокосилке;
  - после удара о посторонний предмет. Проверить, не была ли повреждена газонокосилка и провести необходимый ремонт до того, как снова воспользоваться машиной;
  - если газонокосилка начинает аномально вибрировать (Немедленно найти причину вибраций и произвести необходимые проверки в специализированном центре).
- 19) **Остановите двигатель:**
  - каждый раз, когда газонокосилка остается без присмотра. В моделях с электрическим стартером также выньте ключ;
  - перед заправкой горючим;
  - когда вы снимаете или устанавливаете мешок для сбора травы;
  - перед регулировкой высоты скашиваемой травы.
- 20) Снизьте обороты перед остановкой двигателя. Перекройте подачу топлива по окончании работы, следуя инструкциям в руководстве на двигатель.
- 21) Во время работы всегда держитесь на безопасном расстоянии от вращающегося ножа, насколько позволяет длина рукоятки.

## **D) ТЕХОБСЛУЖИВАНИЕ И ХРАНЕНИЕ**

- 1) Содержите затянутыми гайки и винты для уверенности в том, что машина всегда безопасна при работе. Регулярное техобслуживание чрезвычайно важно для надежности и поддержания эксплуатационных характеристик на нужном уровне.
- 2) Не ставьте газонокосилку с бензином в баке в помещение, где бензиновые испарения могут вступить в контакт с пламенем, искрой или источником сильного тепла.
- 3) Дайте остыть двигателю до того, как поставить газонокосилку в любое помещение.
- 4) **Для предотвращения опасности возгорания освободите двигатель, глушитель, гнездо аккумулятора и зону хранения бензина от остатков травы, листьев или излишков смазки.** Не оставляйте контейнеры со скошенной травой внутри помещения.
- 5) Часто проверяйте защиту от камней и мешок сбора травы на наличие износа или ухудшения состояния.
- 6) Если бак нужно опорожнить, выполняйте эту операцию на открытом воздухе и при остывшем двигателем.
- 7) При демонтаже и монтаже ножа надевайте рабочие рукавицы.
- 8) **Выполнит балансировку ножа при го заточк.** Вс выполнямы на нож операции (дмонтаж, заточка, балансировка, монтаж на мсто и/или замна) являются сложными и требуют специальных навыков, помимо использования соответствующего инструмнта. По соображениям безопасности, они должны всгда выполняться в специализированном срвисном цнтр.
- 9) **По соображениям безопасности никогда не пользуйтесь машиной, если ее части изношены или неисправны. Детали следует всегда заменять, их никогда не ремонтируют. Используйте только оригинальные запчасти. Запчасти другого качества могут привести к повреждению машины и опасным для здоровья ситуациям.**

## **E) ПЕРЕВОЗКА И ПЕРЕМЕЩЕНИЕ**

- 1) Каждый раз, когда трбтся прдвинуть, поднять, првзти или наклонить машину, слдт:
  - надвать плотны рабочи рукавицы;
  - поднимать машину, ухватив в таких точках, чтобы она н высокол-знула, учитывая вс и особенности конструкции;
  - привлечь количество людей, соответствующу всю машину и характеристикам транспортного срдства или мста, в котором необходимо установить, или откуда слдт забрать.
- 2) Во время транспортировки закрепить машину при помощи соответствующих тросов или цепи.

# **RU** ПРАВИЛА ЭКСПЛУАТАЦИИ

Информацию о двигателе и аккумуляторе (если он предусмотрен) можно найти в соответствующих руководствах.

**ПРИМЕЧАНИЕ** - Соответствие ссылок, содержащихся в тексте, и соответствующих рисунков (расположенных на страницах 2-3) достигается при помощи цифры, предшествующей названию каждого параграфа.

## 1. ЗАВЕРШИТЬ СБОРКУ

**ПРИМЕЧАНИЕ** - Машина может быть поставлена с некоторыми компонентами, уже установленными на ней.

**ВНИМАНИЕ** – Распаковка и завершение монтажа должны выполняться на твердой и ровной поверхности, с расстоянием, достаточным для перемещения машины и ее упаковки, всегда пользуясь соответствующими инструментами.

Обработка в отходы упаковки должна производиться в соответствии с действующими местными нормами.

**1.1** Привести ручку (1) в рабочее положение и прикрепить к боковым опорам шасси, используя крепежные детали (2) в оснастке, как указано на рисунке.

Ручка (1) регулируется в трех различных положениях по высоте, достигаемых вставлением стержней (3) в одну из трех пар отверстий, предусмотренных на опорах.

Зажимные хомуты (4) рукояток (5) должны быть затянуты таким образом, чтобы обеспечить стабильную фиксацию ручки (1) таким образом, чтобы блокирование и разблокирование происходило без труда.

Затянуть до упора ручки (5) после регулирования. Вставьте пусковой трос (6) в направляющую спираль (7).

Затянуть гайку (8) для укрепления спирали (7).

**1.2** Вставьте каркас (11) в мешок (12) и зацепите все пластмассовые профили (13), помогая себе отверткой, как показано на рисунке

## 2. ОПИСАНИЕ ОРГАНОВ УПРАВЛЕНИЯ

**2.1** Акселератор управляется рычагом (1). Положения рычага указаны на табличке.

**2.2** Тормоз ножа управляется рычагом (1); его нужно прижимать к рукоятке при запуске и работе газонокосилки.

При отпускании рычага двигатель останавливается.

**2.3** В моделях с тяговым агрегатом газонокосилка движется вперед, когда рычаг (1) прижат к рукоятке. При отпускании рычага она перестает двигаться вперед.

**2.4** Управление вариатором скоростей (если он предусмотрен) производится путем установки рычага (1) в одно из четырех положений, помеченных следующим образом:

☛ - 2 - 3 - ☛

Переход от одной скорости к другой должен осуществляться при работающем двигателе и включенной тяге.

**ВАЖНО** - Не прикасайтесь к приводу вариатора, когда

двигатель находится в режиме останова. Это действие может повредить вариатор.

**ПРИМЕЧАНИЕ** - Если машина не продвигается, когда приводной механизм находится в положении «☛», достаточно будет установить рычаг управления в положение «☛», и сразу после этого вернуть его в положение «☛».

**2.5** Высоту скашивания регулируют разблокированием кнопки (1) и подъемом или опусканием шасси в необходимое положение, которое указывается стрелкой.

ОПЕРАЦИЮ ВЫПОЛНЯЮТ С ОСТАНОВЛЕННЫМ НОЖОМ.

## 3. СКАШИВАНИЕ ТРАВЫ

**3.1** Поднимите защиту от камней и правильно закрепите мешок (1), как показано на рисунке.

**3.2** Для запуска выполнить указания, описанные в брошюре Инструкций по эксплуатации двигателя, далее потянуть тормозной рычаг ножа (1) против ручки и резко потянуть рукояткой троса запуска (2).

**3.3** Газон будет иметь более аккуратный вид, если траву скашивать всегда на одинаковой высоте и поочередно в двух направлениях.

### Советы по уходу за газоном

Каждый тип травы имеет различные характеристики и, следовательно, может требовать различные способы ухода за газоном; всегда внимательно читать указания, содержащиеся в упаковках семян в отношении высоты скашивания, приводимые в соотношении к условиям роста травы в каждой конкретной зоне.

Необходимо учитывать, что большая часть травы состоит из стебля и одного или более листьев. Если отрезать листья полностью, это нанесет вред газону, и новые листья будут расти в более трудных условиях.

В основном можете следовать следующим указаниям:

- слишком низкое скашивание приводит к разрывам и прореживанию травяного покрова, создавая эффект "пятнами";

- летом скашивание должно быть более высоким во избежание высыхания почвы;

- не скашивать влажную траву; это может понизить эффективность ножа из-за травы, которая будет налипать на него, приводя к разрывам травяного покрытия;

- в случае особо высокой травы рекомендуется произвести первое скашивание на максимально позволенной высоте машины, выполняя затем второе скашивание спустя два или три дня.

**3.4** По окончании работы отпустить тормозной рычаг (1) и отсоединить колпачок свечи (2). **ДОЖДИТЕСЬ ПОЛНОЙ ОСТАНОВКИ НОЖА** перед выполнением любой операции с газонокосилкой.

## 4. ТЕКУЩЕЕ ТЕХОБСЛУЖИВАНИЕ

**ВАЖНО** – Для того, чтобы надолго обеспечить безопасную работу и сохранить первоначальные рабочие характеристики машины, необходимо

**регулярно и тщательно проводить техобслуживание.**  
**Храните газонокосилку в сухом месте.**

- 1) Перед проведением любой операции по очистке, техобслуживанию или регулировке машины необходимо надевать плотные рабочие перчатки.
- 2) Тщательно промывайте машину водой после каждого использования; удаляйте остатки травы и грязь, скопившиеся внутри шасси, так как, засохнув, они могут затруднить последующий пуск.
- 3) Если Вам необходимо провести какие-либо действия в нижней части машины, наклоняйте машину только на тот бок, который указан в Руководстве, приложенном к двигателю, и следуйте соответствующим указаниям, изложенным в Руководстве.
- 4) Не допускайте попадание бензина на пластмассовые части двигателя или машины, чтобы не повреждать их, и немедленно устраните все следы бензина в случае его утечки. Гарантия не покрывает повреждения пластмассовых деталей, вызванные бензином.

**4.1** Выполнение каждой операции на ноже уместно производить в специализированном центре, располагающим самым подходящим для этого оборудованием.

На этой машине предусмотрено применение ножей, имеющих код:

81004366/2

Ножи должны быть всегда маркированы ▲. Учитывая развитие гаммы продукции, ножи, названные выше, могут с течением времени быть заменены другими, с аналогичными характеристиками взаимозаменяемости и безопасности в работе.

Установить заново нож (2) с кодом и маркировкой, обращенными в сторону почвы, следя за последовательностью, указанной на рисунке.

Затянуть центральный винт (1) при помощи динамометрического ключа, откалиброванного на 35-40 Нм.

**4.2** В моделях с тягой (за исключением моделей с рычагом переключения скоростей), натяжение цепи можно отрегулировать при помощи гайки (1), чтобы обеспечить указанное значение (6 мм).

**4.3** В случае, когда разность скоростей между положениями «2» и «☛» незначительна или равна нулю, требуется отрегулировать провод управления.

**ПРИМЕЧАНИЕ-** Регулирование должно производиться при выключенном двигателе.

Постепенно поворачивать регулятор (2) **против часовой стрелки** (для удлинения) до тех пор, пока рычаг управления (1) не сможет достичь положения «☛»; затем повернуть регулятор приблизительно на пол-оборота **по часовой стрелке** для получения оптимального регулирования скорости продвижения, а также правильного включения четырех скоростей при помощи рычага управления (1).

**4.4** Для внутренней промывки газонокосилки используйте специальный штуцер (1) для шланга. Во время промывки встаньте за ручкой газонокосилки.

## 5. ОХРАНА ОКРУЖАЮЩЕЙ СРЕДЫ

Охрана окружающей среды должна являться существенным и первоочередным аспектом при

пользовании машиной, в пользу человеческого общества и окружающей среды, в которой живем.

- Избегать служить причиной беспокойства для окружающих.
- Строго соблюдать действующие на местном уровне правила по вывозу отходов резки.
- Строго соблюдать местные нормы по переработке в отходы упаковки, масел, бензина, аккумуляторов, фильтров, поврежденных частей или любых элементов со значительным влиянием на окружающую среду; эти отходы не должны быть выброшены в мусорные ящики, а должны быть отделены и переданы в специальные центры сбора отходов, предусматривающие переработку материалов.
- После завершения срока службы машины не выбрасывайте ее, а обратитесь в центр сбора отходов в соответствии с действующим местным законодательством.

При любых сомнениях или проблемах обращайтесь немедленно в ближайший пункт техсервиса или к вашему продавцу.

# HR PRAVILA ZA SIGURNOST KOJIH SE TREBA BRIŽLJIVO PRIDRŽAVATI

## A) OSPOSOBLJAVANJE

- 1) **Pažljivo pročitati upute.** Upoznati se sa odgovarajućom uporabom kosilice i sa njezinim polugama za upravljanje. Naučiti hitro zaustaviti motor.
- 2) **Koristiti kosilicu sa ciljem za koji je namijenjena, a to znači za rezanje i sakupljanje trave.** Bilo koja druga uporaba može postati opasna i prouzročiti oštećenje stroja. Neprimjerena uporaba obuhvaća (na primjer, ali ne i samo):
  - prevoženje na stroju osoba, djece ili životinja;
  - prevoženje samog sebe na stroju;
  - korištenje stroja za vuču ili guranje tereta;
  - korištenje stroja za sakupljanje lišća ili trunaka;
  - korištenje stroja za uređivanje živice ili za rezanje vegetacije koja nije travnata;
  - korištenje stroja od strane više osoba istovremeno;
  - pokretanje noža na netravnatim mjestima.
- 3) Nikada ne dopustiti da kosilicu koriste djeca ili osobe koje nemaju iskustvo potrebno za njezinu uporabu. Po mjesnim zakonima može biti određena najniža dob za korisnika kosilice.
- 4) **Nikada ne koristiti kosilicu:**
  - ako se u blizini nalaze osobe, osobito ako su to djeca, ili životinje;
  - ako je korisnik pod djelovanjem lijekova ili sredstava za koje se smatra da negativno utječu na refleksive i pažnju.
- 5) Treba uvijek imati na umu da je djelatnik ili korisnik kosilice odgovoran za nezgode i nepredviđene događaje koji mogu oštetiti druge osobe ili njihovo vlasništvo.

## B) POČETNE RADNJE

- 1) **Košnju treba obavljati u izdržljivim cipelama i treba odjenuti hlače sa dugim nogavicama. Kosilica se nikada ne uključuje bosih nogu ili sa otvorenim sandalama.**
- 2) Pažljivo pregledati cijelu radnu površinu i odstraniti svaki predmet koji bi mogao biti izbačen iz stroja ili oštetiti sustav za košenje i motor (kamenje, granje, željezna žica, kosti i slično).
- 3) **OPREZ: OPASNOST! Benzin je veoma zapaljiva tvar.**
  - čuvati gorivo u odgovarajućim posudama;
  - **lijevati gorivo pomoću lijevka, činiti to na otvorenom prostoru, ne pušiti tijekom tog postupka, kao i svakom prilikom kada se rukuje gorivom;**
  - lijevati gorivo prije paljenja motora; ne dodavati benzin ili skidati čep sa spremnika goriva dok motor radi ili je još zagrijan;
  - ako spremnik pušta benzin, ne paliti motor, već udaljiti kosilicu sa površine na kojoj se gorivo izlilo, i to stoga kako bi se spriječila mogućnost izbijanja požara, sve dok gorivo ne ispari i dok se ne rasprše benzinska isparavanja;
  - uvijek začepiti i dobro pritegnuti čepove spremnika goriva i posude sa gorivom;
- 4) Zamijeniti oštećene prigušivače.
- 5) **Prije uporabe izvršiti opću provjeru, a sa posebnom pažnjom provjeriti izgled oštrice i osvjedočiti se jesu li vijci i sklop za rezanje istrošeni ili oštećeni.** Promijeniti odjednom oštećene ili istrošene oštrice i vijke kako bi se sačuvala ujednačenost.
- 6) Prije početka rada ugraditi na izlaz sigurnosne dijelove (koš ili štitičnik za kamenje).

## C) TIJEKOM UPORABE

- 1) Ne paliti motor u zatvorenim prostorima gdje se mogu nakupiti opasni dimovi ugljičnog monoksida.
- 2) Kositi kosilicom samo uz prirodno svjetlo ili uz dobru umjetnu rasvjetu.
- 3) Ako je moguće, izbjegavati rad na mokroj travi.
- 4) Provjeriti vlastiti oslonac na zemljištima koja su u padu.
- 5) Nikada ne trčati, već hodati, izbjegavajući da vas kosilica ne povlači.
- 6) Kositi poprečno u odnosu na pad zemljišta, nikada gore-dolje.
- 7) Najveću moguću pažnju obratiti pri promjeni smjera na zemljištima u nagibu.
- 8) **Ne kositi na zemljištima čiji je nagib veći od 20 stupnjeva.**
- 9) Obratiti najveću moguću pažnju prilikom povlačenja kosilice prema sebi.
- 10) Zaustaviti oštricu u ovim slučajevima: kada kosilica treba biti nagnuta prilikom prijevoza, prilikom prijelaza preko površina bez trave ili kada kosilica treba biti prenesena prema površini koju tre-

ba pokositi i sa te površine.

- 11) Nikada ne uključiti kosilicu ako su zaštite oštećene, ili ako nema koša za sakupljanje trave ili štitičnika protiv kamenja.
- 12) Ne mijenjati podešenost motora i ne dopustiti da motor dostigne pretjerani broj okretaja.
- 13) Na verzijama sa vučnim pogonom, prije uključivanja motora treba isključiti spojnicu prijenosa kotača.
- 14) Slijedom uputa, pažljivo uključiti motor, obraćajući pozornost na vlastite noge koje moraju biti vidljivo udaljene od oštrice.
- 15) Prilikom uključivanja, kosilica se ne naginje. Uključivanje se obavlja na ravnoj površini na kojoj nema zapreka ili visoke trave.
- 16) **Ne približavati ruke ili noge blizu ili ispod dijelova koji se vrte.** Uvijek se treba držati podalje od otvora za pražnjenje.
- 17) Nikada ne podizati ili prenositi kosilicu dok je motor u pogonu.
- 18) **Zaustaviti motor i izvući vod od svijeće:**
  - prije svakog postupka koji se obavlja ispod tanjura sa oštricom i prije čišćenja sprovodnika za pražnjenje;
  - prije provjere, čišćenja ili bilo kojeg zahvata na samoj kosilici;
  - nakon što je udareno strano tijelo. Provjeriti nastanak eventualnih oštećenja na kosilici i obaviti potrebne popravke prije ponovne uporabe stroja;
  - ako kosilica počne nepravilno vibrirati (odmah potražite uzrok vibracija i pobrinite se za vršenje potrebnih provjera u specijaliziranom servisnom centru).
- 19) **Zaustaviti motor:**
  - svakom prilikom kada se kosilica ostavi bez nadzora. Na modelima sa električnim paljenjem, izvući ključ.
  - prije punjenja goriva;
  - svakom prilikom kada se skida ili nanovo namješta koš za sakupljanje trave;
  - prije podešavanja željene visine pokošene trave.
- 20) Smanjiti ubrzanje prije gašenja motora. Zatvoriti napajanje gorivom po završetku košnje, slijedom uputa sadržanih u knjižici od motora.
- 21) Tijekom rada, održavati uvijek sigurnosnu udaljenost od kružne oštrice, a ta udaljenost je određena dužinom držala.

## D) ODRŽAVANJE I SKLADIŠTENJE

- 1) Osvjedočiti se da su vijci i matice zategnute, kako bi bili sigurni da je stroj uvijek u najsigurnijim uvjetima djelovanja. Redovno održavanje je osnovni uvjet sigurnosti i stalnosti razine rezultata.
- 2) Kosilica u čijem se spremniku nalazi benzin, ne smije biti ostavljena u prostoriji u kojoj bi benzinske pare mogle dostići plamen, iskru ili snažni izvor topline.
- 3) Pričekati da se motor ohladi, prije spremanja kosilice u bilo koju prostoriju.
- 4) **Kako bi se ograničila opasnost od požara, potrebno je paziti da motor, prigušivač izlaza, sjedište akumulatora i mjesto skladištenja budu uvijek očišćeni od ostataka trave, lišća i viška masnoće.** Posude sa pokošenom travom se ne ostavljaju unutar zatvorene prostorije.
- 5) Provjeravati često štitičnik za kamenje i koš za sakupljanje trave, kako bi se ustanovila istrošenost ili oštećenje tih dijelova stroja.
- 6) Ako treba isprazniti spremnik goriva, obaviti taj postupak na otvorenom prostoru i kada je motor hladan.
- 7) Navući zaštitne rukavice prilikom skidanja ili ponovnog namještanja oštrice.
- 8) **Nakon brušenja, voditi računa o ujednačenosti oštrice.** Svi postupci vezani za oštricu (rastavljanje, oštrenje, ujednačavanje, sastavljanje i/ili zamjena) su zahtjevni poslovi za koje je, osim uporabe posebnog alata, potrebna i specifična stručnost; stoga ih, iz sigurnosnih razloga, mora uvijek obavljati specijalizirani servisni centar.
- 9) **Stroj nemojte nikada koristiti ako su pojedini dijelovi istrošeni ili oštećeni, iz sigurnosnih razloga. Dijelovi se moraju zamijeniti, a nikada popravljati. Koristite originalne rezervne dijelove. Rezervni dijelovi koji nisu izvorne kakvoće mogu oštetiti stroj ili naškoditi vašoj sigurnosti.**

## E) TRANSPORT I RUKOVANJE

- 1) Svaki put kad stroj treba pomicati, podizati, prevoziti ili naginjati potrebno je:
  - nositi čvrste radne rukavice;
  - uhvatiti stroj na mjestima koja omogućuju sigurno držanje, imajući u vidu njegovu težinu i raspodjelu iste;
  - upotrijebiti odgovarajući broj radnika obzirom na težinu stroja i karakteristike prijevoznog sredstva ili mjesta na kojem ili sa kojeg će stroj biti postavljen ili preuzet.
- 2) Za vrijeme prijevoza, stroj pričvrstite na odgovarajući način pomoću užadi ili lanaca.



# HR UPUTE ZA UPORABU

**Za motor i akumulator (ako je predviđen), pročitajte odgovarajuće priručnike.**

**NAPOMENA** - Pojediniosti navedene u tekstu pronaći ćete na odgovarajućim slikama (na str. 2 - 3) pomoću broja koji prethodi svakom odlomku.

## 1. DOVRŠAVANJE MONTAŽE

**NAPOMENA** - Dopremljeni stroj može imati već montirane pojedine dijelove.

**POZOR** – Raspakiranje, kao i dovršavanje montaže treba izvršiti na ravnoj i čvrstoj površini, s dovoljno prostora za pomicanje stroja i ambalaže te služeći se uvijek primjerenim alatima.

**Ambalažu treba zbrinuti sukladno lokalnim propisima na snazi.**

**1.1** Vratite dršku (1) u radni položaj i pričvrstite je na bočne nosače kućišta pomoću dostavljenih zavrtanja (2), kako se vidi na slici.

Visinu drške (1) možete podesiti na tri različita položaja, koje se postiže uvlačenjem klinova (3) u jedan od tri para otvora na nosačima.

Prstenove (4) ručaka (5) treba naviti tako da učvršćenje drške (1) bude pouzdano te da za njihovo blokiranje ili oslobađanje nije potrebno primijeniti preveliku snagu.

Pritegnite ručke (2) nakon podešavanja.

Uvucite užu za paljenje (6) u vodeću spiralu (7).

Zategnite maticu (8) za pričvršćivanje spirale (7).

**1.2** Uvući okvir (11) u vreću (12) i pričvrstiti plastične rubove (13) pomoću odvijača, kako prikazuje crtež.

## 2. OPIS NAREDBI

**2.1** Ubrzivačem se upravlja pomoću ručice (1). Položaji te ručice su naznačeni na pripadajućoj pločici.

**2.2** Kočnicom oštrice se upravlja pomoću ručke (1), koju treba povući prema držalu, kako u trenutku paljenja, tako i tijekom rada kosilicom. Motor se zaustavlja kada se otpusti ručka.

**2.3** Kod modela sa vučnim pogonom kosilica se pokreće unaprijed pomoću ručke (1) koju treba gurnuti prema držalu. Kosilica se zaustavlja kada se otpusti ručka.

**2.4** Menjačem brzine (ako je predviđen) se upravlja tako što se poluga pomera (1) u jedan od četiri položaja, koji su obeleženi sa:

☛ - 2 - 3 - ☛

Prijelaz iz jedne brzine u drugu mora se vršiti s upaljenim motorom i uključenim pogonom.

**VAŽNO** - Kad je motor zaustavljen, ne dirajte ručicu varijatora. Time bi se varijator mogao oštetiti.

**NAPOMENA** - Ukoliko stroj ne napreduje kad je ručica u položaju «☛», pomaknite ju u položaj «☛» i odmah zatim vratite u položaj «☛».

**2.5** Podešavanje visine kosidbe se postiže otpuštanjem gumba (1) i podizanjem ili pritiskanjem kućišta do željenog položaja koji je označen strelicom.

**OVAJ POSTUPAK TREBA OBAVITI KADA OŠTRICA MIRUJE.**

## 3. REZANJE TRAVE

**3.1** Podignuti štitnik za kamenje i učvrstiti na ispravan način koš (1), kako to prikazuje crtež.

**3.2** Pri pokretanju, slijedite upute iz knjižice motora, pritisnite ručicu kočnice noža (1) prema dršci, a zatim odlučno povucite užu za pokretanje (2).

**3.3** Travnjak će ljepše izgledati ako se košnja obavlja uvijek na istoj visini i naizmjenično u dva smjera.

## SAVJETI ZA ODRŽAVANJE TRAVNJAKA

Svaka vrsta trave ima različita obilježja te stoga može zahtijevati različite načine održavanja travnjaka; uvijek pročitajte upute na ambalaži sjemenja, koje se odnose na visinu kosidbe u odnosu na uvjete rasta u području na kojem radite.

Morate imati u vidu da se većina trave sastoji od jedne stabljike i jednog ili više listova. Ako potpuno pokosite lišće, travnjak će se oštetiti i ponovni rast će biti otežan.

Općenito, mogu vrijediti slijedeći naputci:

- preniska kosidba uzrokuje čupanje i prorjeđivanje travnatog pokrivača, s izgledom "na mrlje";
- ljeti kosidba mora uvijek biti viša, da bi se izbjeglo isušivanje terena;
- nemojte kositi travu kad je mokra: to može smanjiti učinkovitost noževa zbog trave koja će se zalijepiti po njima i uzrokovati čupanje travnatog pokrivača;
- u slučaju naročito visoke trave, dobro je prvo pokositi na maksimalnoj visini koju stroj dopušta, a zatim nakon dva ili tri dana pokositi drugi put.

**3.4** Na kraju rada, otpustiti ručicu (1) kočnice i odvojiti kapicu na svijećici (2).

Prije bilo kojeg zahvata na kosilici, **PRIČEKATI DA SE OŠTRICA ZAUSTAVI.**

## 4. REDOVNO ODRŽAVANJE

**BITNO** – Redovno i pažljivo održavanje je neophodno /bitno kako bi se tijekom vremena održali nivo sigurnosti i ispravno funkcioniranje stroja. **Pohranite kosilicu na suho mjesto.**

- 1) Navući/staviti debele rukavice za rad prije svake intervencije čišćenja, održavanja ili podješavanja stroja.
- 2) Oprati s pažnjom stroj vodom posle svakog košenja/svake košnje; otkloniti ostatke/naslage trave ili blata akumulirane u unutrašnjosti kućišta, kako bi se izbjegla mogućnost da, osušeni, otežaju paljenje stroja pri sljedećoj uporabi.
- 3) U slučaju da se želi pristupiti donjem djelu stroja, iskositi ga isključivo na stanu naznačen u priručniku motora, slijedeći navedene upute.
- 4) Pazite da ne prolijeće benzin na plastične dijelove motora ili stroja radi izbjegavanja oštećenja; u protivnom, odmah očistite sve moguće tragove proliivenog benzina. Jamstvo ne pokriva štetu na plastičnim dijelovima uzrokovanu benzinom.

**4.1** Sve zahvate na nožu poželjno je izvršiti u specijaliziranom servisu, koji raspolaže najpogodnijom opremom. Za ovaj stroj se predviđa korištenje noževa sa šifrom: 81004366/2

Noževi moraju uvijek biti označeni ▲. Obzirom na razvoj proizvoda, gore navedeni noževi vremenom mogu biti zamijenjeni drugima, s istim svojstvima zamjenjivosti i radne sigurnosti.

Ponovno sastavite nož (2) tako da šifra i oznaka budu okrenute prema tlu, slijedom koji je prikazan na slici. Zategnite središnji vijak (1) pomoću moment ključa sa silom od 35-40 Nm.

**4.2** Kod modela s pogonom (**osim modela s mjenjačem brzine**), pravilno zatezanje remena vrši se pomoću matice (1), sve dok se ne postigne označena mjera (6 mm).

**4.3** Ukoliko je razlika u brzini između položaja «2» i položaja «» neznatna ili je nema, potrebno je podesiti uže ručice.

**NAPOMENA** - Motor mora biti ugašen pri vršenju regulacije.

Postupno okrećite vijak za podešavanje (2) **suprotno od smjera kazaljki na satu** (da bi postigli produljenje), sve dok postavljanje ručice (1) u položaj «» ne postane otežano; tada vijak za podešavanje okrenite za oko pola kruga **u smjeru kazaljki na satu**, tako da postignete optimalnu regulaciju brzine kretanja, zajedno s pravilnim uključivanjem četiriju brzina pomoću ručice (1).

**4.4** Za pranje kosilice iznutra, koristiti odgovarajući spoj (1) za crijevo za vodu. Tijekom pranja, treba uvijek zauzeti položaj iza držala kosilice.

## 5. ZAŠTITA OKOLIŠA

Zaštita okoliša mora predstavljati bitan i prvenstveni vid uporabe stroja, u korist civilnog suživota kao i okoliša u kojem živimo.

- Ne ometajte susjede.
- Strogo se pridržavajte lokalnih propisa o zbrinjavanju otpadnog materijala od rezanja.
- Strogo se pridržavajte lokalnih propisa o zbrinjavanju ambalaže, ulja, benzina, akumulatora, filtera, istrošenih dijelova i svih drugih elemenata štetnih za okoliš; te otpatke se ne smije bacati u smeće, nego ih treba razdvojiti i predati odgovarajućim centrima za sakupljanje, koji će se pobrinuti za recikliranje materijala.
- U trenutku rashodovanja, nemojte ostavljati stroj u okolišu, nego se obratite centru za sakupljanje, sukladno lokalnim propisima na snazi.

U slučaju bilo koje nedoumice ili poteškoće, možete se bez dvoumljenja obratiti najbližoj Servisnoj službi ili vašem prodavaču.

# **SLO VARNOSTNI PREDPISI**

## **KI JIH JE TREBA NATANČNO UPOŠTEVATI**

### **A) ZAGON**

- 1) **Natančno preberite navodila.** Seznanite se s kontrolnimi ročicami in s pravilno uporabo kosilnice. Naučite se hitro ustaviti motor.
- 2) **Uporabljajte kosilnico samo za namen, kateremu služi, t.j. za košnjo in pobiranje trave.** Uporaba kosilnice v druge namene je lahko nevarna in lahko povzroči poškodbe stroja. Med nepravilno uporabo spadajo (kot primer, a ne samo to):
  - prevažanje oseb, otrok ali živali na stroju;
  - se voziti na stroju;
  - uporaba stroja za vleko ali potiskanje tovorov;
  - uporaba stroja za zbiranje listja ali delcev;
  - uporaba stroja za ravnanje živih mej, ali za košnjo drugačnih rastlin od trave;
  - uporaba stroja v dvoje ali več oseb;
  - vklop rezila na predelih brez trave.
- 3) Ne pustite, da kosilnico uporabljajo otroci ali osebe, ki niso zadostno seznanjene z navodili. Lokalni zakoni lahko določajo spodnjo mejo starosti za uporabnike.
- 4) **Nikoli ne uporabljajte kosilnice:**
  - kadar so v bližini osebe, posebno otroci ali živali;
  - če je uporabnik zaužil zdravila ali alkohola, ki lahko škodljivo vplivajo na njegove reflekse ali pozornost.
- 5) Ne pozabite, da je delavec in uporabnik odgovoren za nesreče in nezgode, ki se pripetijo drugim osebam ali njihovi lastnini.

### **B) POSTOPKI PRED UPORABO**

- 1) **Kadar kosite, obujte močne čevlje in dolge hlače. Ne uporabljajte kosilnice bosí ali s sandali.**
- 2) Dobro pregledajte celotno delovno področje in odstranite vse predmete, ki bi jih lahko stroj izločil ali bi poškodovali kosilni sklop in motor (kamenje, veje, železne žice, kosti, itd.).
- 3) **POZOR: NEVARNOST! Bencin je visoko vnetljiv.**
  - hranite gorivo v posebnih posodah;
  - **pretakajte gorivo z lijakom, samo na prostem, in ob tem ne kadite, kot tudi, kadar delate z gorivom;**
  - bencin pretakajte pred zagonom motorja; ne dodajajte bencina ali snemajte pokrova rezervoarja, kadar je motor v teku ali je še vroč;
  - če se razlije bencin, ne vžgite motorja, temveč odstranite kosilnico od področja, kjer se je razlil bencin; izogibajte se možnosti povzročitve požara, dokler gorivo ni izhlapelo in so se bencinski hlapi razpršili;
  - vedno ponovno namestite in dobro zaprite pokrovček rezervoarja in posod za bencin;
- 4) Zamenjajte okvarjene dušilce
- 5) **Pred uporabo opravite splošno kontrolo, posebno rezila in preverite, da vijaki in rezila niso obrabljeni ali poškodovani.** Za ohranitev ravnovesja zamenjajte celotno skupino rezil in vijakov, ki so poškodovani ali obrabljeni.
- 6) Pred začetkom dela montirajte zaščito pri izpustu (vreča ali ščitnik za kamenje).

### **C) MED UPORABO**

- 1) Ne vžigajte motorja v zaprtem prostoru, kjer se lahko kopičijo nevarni hlapi ogljikovega monoksida.
- 2) Delajte samo pri dnevni svetlobi ali pri dobri umetni svetlobi.
- 3) Če je mogoče, se izogibajte uporabi kadar je trava mokra.
- 4) Na strmih terenih si vedno zagotovite stabilnost.
- 5) Nikoli ne tecite, temveč hodite; ne pustite, da bi vas kosilnica vlekla za seboj.
- 6) Na strminah kosite tako, da prečkate teren, nikoli navzgor in navzdol.
- 7) Na strminah posvetite maksimalno pozornost menjavam smeri.
- 8) **Ne kosite na strminah, ki imajo nagib višji od 20°.**
- 9) Bodite posebno pozorni, kadar vlečete kosilnico proti sebi.
- 10) Kadar morate nagniti kosilnico za transport, prečkati ne-travne površine ali kadar morate premestiti kosilnico s kraja ali

na kraj košnje, ustavite rezila.

- 11) Nikoli ne uporabljajte kosilnice, če so poškodovana varovala, brez košare za travo ali ščitnika proti kamenju.
- 12) Ne spreminjajte regulacij motorja in pazite, da motor ne doseže previsokega števila obratov.
- 13) Pri modelih na vlečni pogon pred vključitvijo motorja izklopite priključek prenosa na kolesa.
- 14) Motor vključite previdno, po navodilih in imejte noge oddaljene od rezil.
- 15) Pri zagonu ne nagibajte kosilnice. Kosilnico vključite na ravni površini brez ovir in visoke trave.
- 16) **Ne približujte rok ali nog ob ali pod vrteče dele.** Vedno bodite oddaljeni od odprtine za izpust.
- 17) Ne dvigujte ali prenašajte kosilnice z vključenim motorjem.
- 18) **Ugasnite motor in iztaknite kabel vžigalne svečke:**
  - pred vsakim posegom pod kosilno ploščo ali pred odmašitvijo cevi za izpust;
  - pred kontroliranjem, čiščenjem ali delom na kosilnici;
  - potem, ko ste naleteli na tujek. Preverite morebitne poškodbe na kosilnici in izvedite potrebna popravila pred ponovno uporabo aparata;
  - če kosilnica zažne vibrirati na nenormalen način (Takoj poiščite vzroke vibracij in poskrbite za potrebne preglede v Specializiranem sevisu).
- 19) Ustavite motor:
  - vedno, kadar pustite kosilnico brez nadzora. Pri modelih z električnim vžigom odstranite tudi ključ;
  - preden napolnite gorivo;
  - vsakič, ko snamete ali ponovno montirate vrečo za travo;
  - preden regulirate višino košnje.
- 20) Preden ugasnete motor znižajte plin. Ob koncu dela zaprite dotok goriva in se ravnajte po navodilih in knjižici.
- 21) Med delom se držite varnostne razdalje od rezil, ki vam jo daje dolžina ročaja.

### **D) VZDRŽEVANJE IN SHRANJEVANJE**

- 1) Matice in vijaki morajo biti dobro priviti, da bo stroj vedno varno deloval. Redno vzdrževanje je bistveno za varnost in za dobro delovanje.
- 2) Ne shranjujte kosilnice s polnim rezervoarjem v prostor, kjer bi bencinski hlapi lahko dosegli plamen, iskro ali močan vir toplote.
- 3) Preden shranite kosilnico v kateri koli prostor, pustite, da se ohladi.
- 4) **Za zmanjšanje nevarnosti požara očistite kosilnico in še posebej motor od ostankov trave, listja ali odvečne maščobe.** Ne puščajte kontejnerjev s pokošeno travo v zaprtem prostoru.
- 5) Pogosto kontrolirajte ščitnik za kamenje in košaro za travo, da preverite morebitne obrabe ali okvare.
- 6) Če morate izprazniti rezervoar, to storite na prostem, pri mrzlem motorju.
- 7) Za razstavitev in ponovno sestavitev rezila uporabljajte delovne rokavice.
- 8) **Kadar brusite rezilo, pazite na ravnovesje.** Vse operacije v zvezi z rezilom (demontaža, brušenje, uravnovešanje, ponovna montaža in/ali zamenjava) so zahtevne in je zanje potrebno specifično znanje ter posebno orodje; iz varnostnih razlogov jih je teba vedno opraviti v specializiranem centru.
- 9) **Iz varnostnih razlogov nikoli ne uporabljajte stroja, ki ima že obrabljene ali poškodovane dele. Iz varnostnih razlogov je treba poškodovane dele zamenjati in nikoli popravljati. Uporabljajte originalne rezervne dele. Deli drugačne kakovosti, lahko poškodujejo stroj in škodijo vaši varnosti.**

### **E) PREVOZ IN Premeščanje**

- 1) Vsakokrat, ko je treba prestavljati, dvigati, prevažati ali nagibati stroj, je treba:
  - nadeni močne delovne zaščitne rokavice;
  - zgrabiti motor na točkah, ki zagotavljajo varen prijem, pri tem pa je treba upoštevati težo in njeno pravilno porazdelitev;
  - dela naj ustrezno število oseb, glede na težo stroja in na značilnosti prevoznega sredstva ali mesta, kamor moramo stroj namestiti ali odstraniti.
- 2) Med prevozom morate stroj ustrezno zavarovati s pomočjo vrvi ali verig.

# SLO NAVODILA ZA UPORABO

**Za motor in baterijo (če je predvidena) preberite pripadajoča priročnika z navodili.**

**OPOMBA** - Skladnost med povezavami v besedilu in ustreznimi slikami (na straneh 2 - 3), je nakazana s številko, ki stoji pred naslovom poglavja.

## 1. DOKONČATI MONTAŽO

**OPOMBA** - Stroj morda ne bo dobavljen z nekaterimi že montiranimi elementi.

**POZOR** - Odstranjevanje embalaže in dokončno montažo moramo opraviti na ravni in trdni površini, z zadostnim prostorom za premikanje stroja in embalaže, pri tem pa se moramo vedno posluževati ustreznega orodja. **Z odpadno embalažo je treba ravnati v skladu z veljavnimi lokalnimi predpisi.**

**1.1** Ročaj (1) ponovno prestaviti v delovni položaj in ga fiksirati na bočne nosilce na ogrodju ter pri tem uporabiti priložene svornike (2), kot je prikazano na sliki. Višina ročaja (1) se lahko nastavi na tri različne položaje, ki jih pridobimo tako, da vstavimo zatiče (3) v eno od treh parov luknjic na nosilcih. Kovinske obroče (4) ročajev (5) je treba priviti tako, da zagotovimo stabilno fiksiranje držaja (1), ni pa treba za blokiranje in odblokiranje uporabiti pretirane sile. Privijte ročaja (5), ko se opravili nasavitve višine. Vstavite zagonsko vrv (6) v spiralo (7) vodila. Privijte matico (8), da fiksirate spiralo (7).

**1.2** Vstavite ogrodje (11) v vrečo (12) in zatakните vse plastične profile (13) z izvijačem, kot kaže slika.

## 2. OPIS KOMAND

**2.1** Regulator vrtljajev upravlja vzvod (1). Položaji vzvoda so prikazani na njegovi tablici.

**2.2** Zavoro rezila upravlja vzvod (1), ki jo morate med zagonom in med delovanjem kosilnice držati proti ročaju. Z izpustom vzvoda se motor avtomatsko ustavi.

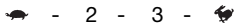

**2.3** Pri modelih z vlečnim pogonom se kosilnica vključi s potiskom vzvoda (1) proti ročaju. Z izpustom vzvoda se kosilnica avtomatsko ustavi.

**2.4** Menjalnik hitrosti (če je predviden) deluje tako, da ročico (1) prestavimo v enega od štirih položajev, ki so tako označeni:



Prehod iz ene hitrosti v drugo je treba opraviti pri vžganem motorju in z vklopljenim pogonom.

**POMEMBNO** - Ne dotikajte se ročice menjalnika, ko motor miruje. S tako operacijo bi lahko poškodovali menjalnik.

**OPOMBA** - Če stroj ne napreduje z ukazom v položaju «» , je dovolj, če ročico prestavite na «» in nato takoj spet na položaj «» .

**2.5** Regulacijo višine košnje naravnamo tako, da sprostim gumb (1) in dvignemo ali pritisnemo podvozje na željen položaj, ki ga označuje puščica. **TA POSTOPEK IZVEDITE Z IZKLUČENIM REZILOM.**

## 3. KOŠENJE TRAVE

**3.1** Privzdignite odbijač kamnov in pravilno priklopite vrečo (1) tako, kot je prikazano na sliki.

**3.2** Za vžig sledite navodilom v knjižici motorja, nato povlecite ročico zavore rezila (1) proti ročaju in odločno potegnite od držaja zagonske vrvi (2).

**3.3** Travnik bo lepši, če ga boste pokosili povsod v isti višini in izmenično v dveh smereh.

## NASVETI ZA VZDRŽEVANJE TRAVNIKA

Vsaka vrsta trave ima različne značilnosti in so zato potrebni različni načini za vzdrževanje travnika; vedno preberite navodila v embalaži s semeni, ki se nanašajo na višino košnje, pazite pa tudi na pogoje za rast na območju, kjer travnik obdelujete.

Treba je upoštevati, da je večji del trave sestavljen iz enega stebela ter iz enega ali več listov. Če liste popolnoma pokosimo, je travnik poškodovan in rast bo otežena.

Na splošno pa lahko veljajo naslednji nasveti:

- prenizka košnja povzroča trganje in razredčena mesta v travnatih površini, ki je videti »lisasta«;
- poleti mora biti košnja bolj visoka, da preprečimo izsušitev terena;
- ne kosite trave, ko je mokra; to lahko zmanjša učinkovitost rezila, ki se nanjo lepi in povzroča trganje šopov trave iz travnika;
- v primeru zelo visoke trave, je primerno opraviti prvo košnjo pri najvišji višini, ki je dovoljena za stroj, po dveh ali treh dneh pa opravite še drugo košnjo.

**3.4** Ob koncu dela izpustite vzvod (1) zavore in iztaknite kapico svečke (2). **POČAKAJTE, DA SE REZILU USTAVI**, šele nato lahko začnete s katerikoli posegom na kosilnici.

## 4. SPLOŠNO VZDRŽEVANJE

**POZOR** - Redno in skrbno vzdrževanje je bistvenega pomena za dolgotrajno ohranjanje varnosti in visokega nivoja delovanja stroja.

**Kosilnico hranite v suhem prostoru.**

- 1) Pred vsakim čiščenjem, vzdrževalnimi deli ali reguliranjem stroja, je treba nadeti močne delovne zaščitne rokavice.
- 2) Po vsaki košnji morate stroj skrbno oprati z vodo; odstranite ostanke trave in blato, ki sta se nabrala med podvozjem, da se ne posušita in ovirata nadaljnji zagon kosilnice.
- 3) Če je treba seci v spodnji del kosilnice, nagnite stroj izključno na tisto boczno stran, ki je označena v knjižici z navodili o motorju ter sledite navedenim navodilom.
- 4) Pazite, da ne boste polivali bencina na plastične dele motorja ali stroja, ker jih sicer lahko poškodujete, takoj nato očistite vsako sled bencina, ki bi se morda razlil. Garancija ne krije škode na plastičnih delih, ki bi nastala zaradi bencina.

**4.1** Vsak poseg na rezilu naj opravi Specializiran servis, ki razpolaga z ustreznim orodjem.

Na tem stroju je predvidena uporaba rezil s šifro: 81004366/2

Rezila morajo biti označena . Zaradi razvoja artikla, se bodo prej omenjena rezila lahko s časom nadomestila z drugimi, ki bodo imela podobne značilnosti za

medsebojno izmenjavanje ter podobno varnost delovanja. Ponovno montirati rezilo (2) v takem vrstnem redu, kot je prikazano na sliki ter s šifro in oznako, obrnjeno proti terenu.

Privijte osrednji vijak (1) z dinamometričnim ključem, umerjenim na 35-40 Nm.

**4.2** Pri modelih z vlečnim pogonom (**izvzet modeli z manjalnikom hitrosti**), pravilno napetost jermena dobimo s pomočjo matice (1), dokler ne dosežemo navedene mere (6 mm).

**4.3** V primeru, ko je razlika hitrosti med položajem «2» in položajem «☛» minimalna ali je ni, je treba naravnati kabel komande.

**OPOMBA** - Nastavitev morate opraviti pri ugasnjemem motorju.

Register (2) vrtite postopoma v **obratni smeri od orinega kazalca** (da ga podaljšate), dokler ročica komande (1) s težavo doseže položaj «☛»; v tem trenutku zavrtite register za približno pol obratav **smeri urinega kazalca**, da dobite optimalno nastavitev hitrosti naprej, obenem pa pravilno vključevanje vseh štirih hitrosti z ročico komande (1).

**4.4** Za pranje notranjosti podvozja uporabljajte poseben nastavek (1) za vodno cev.

Med pranjem se vedno postavite za ročaj kosilnice.

## 5. VAROVANJE OKOLJA

Varovanje okolja mora biti pomemben in prednostni vidik pri uporabi stroja, v korist civilnega sožitja in v korist okolja v katerem živimo.

- Pazite, da s svojim delom ne motite sosedov.
- Natančno upoštevajte nacionalne predpise o uničevanju odpadnih materialov po žaganju.
- Natančno upoštevajte lokalne predpise o uničevanju embalaže, olja, bencina, akumulatorjev, filtrov, obrabljenih delov ali kateregakoli elementa, ki močno vpliva na okolje; teh odpadkov ne smete odvreči v smeti, ampak jih morate ločiti in jih izročiti posebnim zbirnim centrom, ki bodo poskrbeli za njihovo reciklažo.
- Ko stroja ne boste več uporabljali, ga ne smete zapustiti v okolju, ampak se morate obrniti na center za zbiranje odpadkov, tako kot določajo veljavni nacionalni predpisi.

V primeru, da imate probleme ali ste v dvomih, se obrnite na najbližjo servisno službo ali na vašega prodajalca.

# SK BEZPEČNOSTNÉ POKYNY

## VYŽADUJÚ DÔSLEDNÉ DODRŽIAVANIE

### A) VÝCVIK

- 1) **Pozorne si prečítajte návod na použitie.** Zoznámte sa s ovládacími prvками a so správnym použitím kosačky. Naučte sa rýchlo zastaviť motor.
- 2) **Používajte kosačku na účel, pre ktorý je určená, to znamená na kosenie a zber trávy.** Akékoľvek iné použitie môže byť nebezpečné a spôsobiť poškodenie stroja. Za nesprávne použitie sa považuje (napríklad, ale nie len):
  - prevážanie osôb, detí alebo zvierat na stroji;
  - nechať sa prevážať strojom;
  - používanie stroja na ťahanie alebo tlačenie nákladov;
  - používať stroj na zber listia alebo drte;
  - používanie stroja na úpravu živých plotov alebo na kosenie netrávnatých rastlín;
  - používanie stroja viac ako jednou osobou;
  - uviesť nôž do činnosti na miestach bez trávnatého porastu.
- 3) Nikdy nedovoľte, aby bola kosačka používaná deťmi alebo osobami, ktoré nie sú riadne zoznamené s návodom na použitie. Miestne zákony môžu určiť minimálny vek pre užívateľa.
- 4) **Nikdy nepoužívajte kosačku:**
  - s osobami, hlavne deťmi, alebo zvieratami v jej blízkosti;
  - ak užívateľ požil lieky alebo látky utlmujúce jeho reflexnú schopnosť a pozornosť.
- 5) Pamätajte, že obsluha alebo užívateľ sú zodpovední za nehody a nepredvídané udalosti, ktoré sa môžu prihodiť iným osobám alebo ich majetku.

### B) PRÍPRAVNÉ OPERÁCIE

- 1) **Počas kosenia vždy používajte pevnú obuv a dlhé nohavice. Neuvádzajte kosačku do činnosti, ak ste bosí alebo máte o-buté otvorené sandále.**
- 2) Dokonale skontrolujte celý pracovný priestor a odložte z neho všetko, čo by mohlo byť vymrštené strojom alebo čo by mohlo poškodiť žacie ústrojenstvo a motor (kamene, konáre, železné drôty, kosti, atď.).
- 3) **UPOZORNENIE: NEBEZPEČENSTVO! Benzin je vysoko horľavý.**
  - palivo skladujte v príslušných nádobách;
  - **palivo doplňte s použitím lievika, len vonku a počas celej operácie ani pri žiadnej manipulácii s palivom nefajčite;**
  - palivo doplňuje ešte pred naštartovaním motora; neprievádzajte benzín alebo neotvárajte uzáver na nádrži, keď je motor v činnosti alebo keď je ešte teplý;
  - ak dôjde k úniku benzínu, neštartujte motor, ale presuňte kosačku z miesta, kde došlo k úniku paliva a v dobe kým sa rozliate palivo nevyparí a pary sa nerozptýlia, zabráňte možnosti vzniku požiaru.
  - vždy nasadte na pôvodné miesto a riadne dotiahnite uzáver nádrže a nádoby na benzín;
- 4) Vymeňte poškodené tlmiče výfuku
- 5) **Pred použitím vykonajte všeobecnú kontrolu s osobitným dôrazom na vzhľad nožov, a skontrolujte či neboli poškodené skrutky a sekací systém.** Poškodené alebo opotrebované nože a skrutky vymeňte ako celok, aby bola zachovaná ich vyváženosť.
- 6) Pred zahájením práce namontujte výstupnú ochranu (kôš alebo ochranný kryt).

### C) POČAS POUŽITIA

- 1) Motor neuvádzajte do činnosti v uzavretých priestoroch, kde sa môžu nahromadiť nebezpečné plyny oxidu uhľohľadového.
- 2) Pracujte len pri dennom svetle alebo pri dobrom umelom osvetlení.
- 3) Podľa možnosti vyhňte sa práci v čase, keď je tráva mokrá.
- 4) Na naklonených svahoch sa vždy uistite o existencii oporného bodu.
- 5) Nikdy nebežte ale kráčajte; vyhňte sa zachyteniu kosačkou.
- 6) Koste priečne po svahu a nikdy nie v smere hore a dole.
- 7) Venujte maximálnu pozornosť zmene smeru na svahoch.
- 8) **Nakoste na svahoch so sklonom prevyšujúcim 20°.**
- 9) Venujte maximálnu pozornosť ťahaniu kosačky smerom k vám.
- 10) Zastavte nôž, ak má byť kosačka naklonená z dôvodu prepravy, pri prechode netrávnatým povrchom a pri preprave kosačky z miesta o na miesto plochy, na ktorej je potrebné pokosiť trávu.

- 11) Neuvádzajte do činnosti kosačku ak sú poškodené bočné kryty, alebo keď nie je nasadený zberný kôš ani zadný ochranný kryt.
- 12) Nemeňte nastavenia motora a nenechávajte, aby motor dosahoval príliš vysoké otáčky.
- 13) Pri modeloch s náhonom pred naštartovaním motora vyradte náhon na kolesá.
- 14) Opatrne naštartujte motor, podľa pokynov a udrzte nohy v dostatočnej vzdialenosti od noža.
- 15) Pri štartovaní kosačky nenakláňajte. Štartujte na rovnej ploche, bez prekážok alebo vysokej trávy.
- 16) **Nepribližujte ruky a nohy vedľa alebo pod rotujúce časti.** Stále sa zdržujte v dostatočnej vzdialenosti od výfukového otvoru.
- 17) Nedvíhajte alebo neprevádzajte kosačku pri zapnutom motore.
- 18) **Zastavte motor a odpojte kábel sviečky:**
  - pred akýmkoľvek zásahom pod žacím ústrojenstvom alebo pred vyprázdnením výstupného kanála;
  - pred kontrolou, čistením alebo prácou na kosačke;
  - po zasiahnutí cudzieho telesa. Skontrolujte rozsah prípadného poškodenia kosačky a pred opätovným použitím stroja vykonajte potrebné opravy;
  - ak kosačka začína vibrovať neobvyklým spôsobom (Bezprostredne vyhľadajte príčinu vibrácií a nechajte stroj skontrolovať v špecializovanom stredisku).
- 19) **Zastavte motor:**
  - pri každom ponechaní kosačky bez dozoru. Pri modeloch s elektrickým štartovaním taktiež vytiahnite kľúčik;
  - pred dopĺňaním paliva;
  - pri každom odložení alebo montáži zberného koša;
  - pred nastavovaním výšky kosenia.
- 20) Pred zastavením motora uberte plyn. Po ukončení práce zatvorte prívod paliva podľa pokynov uvedených v návode na použitie motora.
- 21) Počas práce udrzte bezpečnostnú vzdialenosť od rotujúceho noža, danú dĺžkou rukoväte.

### D) ÚDRŽBA A SKLADOVANIE

- 1) Udrzte matice a skrutky dotiahnuté, aby ste si mohli byť istý, že sa stroj nachádza v bezpečnom funkčnom stave. Pravidelná údržba je nevyhnutná pre zaistenie bezpečnosti a zachovanie úroveň funkčných vlastností.
- 2) Nenechávajte kosačku s benzínom v nádrži v miestnosti so silným zdrojom tepla, ktoré by mohli spôsobiť iskru alebo by mohli dôjsť k zapáleniu výparov benzínu.
- 3) Pred umiestnením kosačky do akéhokoľvek priestoru nechajte vychladnúť motor.
- 4) **Na zníženie rizika vzniku požiaru udrzte motor, tlmič výfuku, priestor pre uloženie akumulátora a zónu určenú na uskladnenie benzínu bez zvyškov trávy, listov o nadmerného mazacieho tuku.** Nenechávajte nádoby s pokosenou trávou vo vnútri uzatvoreného priestoru.
- 5) Často kontrolujte stav zadného ochranného krytu a zberného koša na trávu, aby ste overili stupeň ich opotrebovania alebo poškodenia.
- 6) Ak je potrebné vyprázdniť nádrž, túto operáciu vykonávajú vždy vonku a pri studenom motore.
- 7) Pri demontáži a montáži noža používajte vždy hrubé pracovné rukavice.
- 8) **Po nabrúsení čepele dbajte na jej vyváženie.** Všetky operácie, týkajúce sa noža (demontáž, ostrenie, vyváženie, spätná montáž a/alebo výmena), predstavujú veľmi náročné práce, ktoré vyžadujú špecifické znalosti a použitie príslušných zariadení; z bezpečnostných dôvodov je preto potrebné, aby boli zakaždým vykonané v špecializovanom stredisku.
- 9) **Z bezpečnostných dôvodov nikdy nepoužívajte stroj s opotrebovanými alebo poškodenými časťami. Diely musia byť vymenené a nikdy nie opravené. Používajte originálne náhradné diely. Diely, ktoré nemajú rovnakú kvalitu by mohli poškodiť stroj a ohroziť vašu bezpečnosť.**

### E) PREPRAVA A PRESUN

- 1) Pri každom presune, nadvihovaní, preprave alebo naklonení stroja je potrebné:
  - použiť hrubé pracovné rukavice;
  - uchopiť stroj v bodoch bezpečného uchopenia, pričom majte na pamäti jeho hmotnosť a jej rozloženie;
  - zainteresovať potrebné množstvo osôb, odpovedajúce hmotnosti stroja a vlastnostiam dopravného prostredia alebo miesta, na ktorom dochádza k jeho umiestneniu alebo dvíhaniu.
- 2) Počas prepravy náležite zaistite stroj lanami alebo reťazami.

# SK POKYNY NA POUŽITIE

**Informácie ohľadne motora a akumulátora (ak je súčasťou) si prečítajte v príslušných návodoch na použitie.**

**POZNÁMKA** - Vzťah medzi odkazmi uvedenými v texte a príslušnými obrázkami (umiestnenými na str. 2 - 3) je daný číslom pred názvom každého odstavca.

## 1. UKONČENIE MONTÁŽE

**POZNÁMKA** - Stroj môže byť dodaný s niektorými komponentmi už namontovanými.

**UPOZORNENIE** – Stroj je potrebné zmontovať a skladovať na rovnej a pevnej ploche, s dostatočným priestorom pre manipuláciu so strojom a s obalmi a taktiež s ohľadom na použitie vhodného náradia.

Likvidácia obalov musí prebehnúť v súlade s platnými miestnymi predpismi.

**1.1** Vráťte rukoväť (1) naspäť do pracovnej polohy a upevnite ju k bočným držiakom rámu pomocou skrutiek (2) z príslušenstva; postupujte pritom podľa obrázku.

Výška rukoväte (1) je nastaviteľná do troch rôznych polôh, v závislosti od zasunutia kolíkov (3) do jedného z troch párov otvorov v držiakoch.

Kruhové matice (4) drždíael (5) musia byť zaskrutkované tak, aby zaistovali stabilné upevnenie rukoväte (1), a aby na ich zaistenie alebo odistenie nebola potrebná príliš veľká sila.

Po ukončení nastavovania dotiahnite držadlá (5).

Vložte štartovacie lanko (6) do vodiacej špirály (7).

Upevnite špirálu (7) dotiahnutím matice (8).

**1.2** Vložte do koša (12) rám (11) a uchyťte všetky umelohmotné profily (13) s pomocou skrutkovača, spôsobom znázorneným na obrázku.

## 2. POPIS OVLÁDACÍCH PRVKOV

**2.1** Akcelerátor je ovládaný prostredníctvom páky (1). Jednotlivé polohy páky sú označené príslušným štítkom.

**2.2** Brzda čepele je ovládaná pákou (1), ktorá musí byť počas štartovania a počas činnosti kosačky prisunutá k rukoväti. K zastaveniu činnosti motora dôjde po uvoľnení páky.

**2.3** U modelov s náhonom sa pohyb kosačky začína posunutím páky (1) smerom k rukoväti. Kosačka sa zastaví po uvoľnení páky.

**2.4** Regulátor rýchlosti (ak je súčasťou) je ovládaný posunutím páky (1) do jednej zo štyroch polôh, označených:

☛ - 2 - 3 - ☛

Prehod iz ene hitrosi v drugo je treba opraviti pri vžganem motorju in z vklapljenim pogonom.

**POMEMBNO** - Ne dotikajte se ročice menjalnika, ko motor miruje. S tako operacijo bi lahko poškodovali menjalnik.

**OPOMBA** - Če stroj ne napreduje z ukazom v položaju «☛», je dovolj, če ročico prestavite na «☛» in nato takoj spet na položaj «☛».

**2.5** Regulácia výšky kosenia sa dosahuje odistením tlačidla (1) a nadvihnutím alebo zatlačením na podvozok až do požadovanej polohy, označenej šípku.

**VYKONAJTE UVEDENÚ OPERÁCIU PRI ZASTAVENOM NOŽI.**

## 3. KOSENIE TRÁVY

**3.1** Nadvihnite zadný ochranný kryt a správne pripevnite kôš (1), spôsobom naznačeným na obrázku.

**3.2** Pri štartovaní sa riadte pokynmi uvedenými v návode na použitie motora. Potiahnite páku brzdy čepele (1) smerom k rukoväti a rázne potiahnite za rukoväť štartovacieho lanka (2).

**3.3** Vzhľad trávniku sa vylepší ak bude pri každom prechode kosený na rovnakú výšku a striedavo v dvoch smeroch.

## RADY PRE STAROSTLIVOSŤ O TRÁVNIK

Každý druh trávy sa vyznačuje inými vlastnosťami, a preto je potrebné starať sa o trávnik rôznymi spôsobmi; vždy si prečítajte pokyny uvedené v baleniach osív, týkajúce sa výšky kosenia vzhľadom k podmienkam rastu v danej oblasti.

Je potrebné mať neustále na pamäti, že väčšia časť trávy sa skladá zo stebľa a jedného alebo viacerých listov. Pri úplnom odseknutí listov dôjde k poškodeniu trávniku a obnovenie rastu bude oveľa obtiažnejšie.

Vo všeobecnosti platia nasledujúce pokyny:

- príliš nízke kosenie spôsobuje vytrhávanie a preriedenie trávnatého porastu, charakteristické „škvrnitým“ vzhľadom;
- v lete musí byť kosenie vyššie, aby sa zabránilo vysušeniu terénu;
- nekoste mokrú trávu; mohlo by to spôsobiť zníženie účinnosti následkom zachytávania trávy na noži a vytrhávania trávnatého porastu.
- V prípade príliš vysokej trávy je vhodné najprv kosiť s maximálnou dovolenou výškou stroja a potom kosiť až po dvoch alebo troch dňoch.

**3.4** Po ukončení práce uvoľnite páku (1) brzdy a odpojte konektor sviečky (2).

Pred zahájením akejkoľvek operácie **VYČKAJTE NA ZASTAVENIE ČEPELE.**

## 4. PRAVIDELNÁ ÚDRŽBA

**DÔLEŽITÁ INFORMÁCIA** – Pravidelná a dôsledná údržba je nevyhnutným predpokladom dlhodobého udržiavania pôvodnej bezpečnostnej úrovne a vlastností stroja.

**Kosačku skladujte na suchom mieste.**

- 1) Pred akýmkoľvek zásahom v rámci čistenia, údržby alebo nastavovania stroja si natiahnite hrubé pracovné rukavice.
- 2) Po každom kosení dôkladne umyte stroj vodou; odstráňte zvyšky trávy a bahna zachytené vo vnútri podvozku, aby ste zabránili ich uschnutiu, ktoré by mohlo sťažiť prípadné následné štartovanie.
- 3) V prípade potreby zasahovania do spodnej časti, nakloňte stroj výhradne na stranu vyznačenú v návode na použitie motora, pričom dodržujte príslušné pokyny.
- 4) Zabráňte rozliatiu benzínu na umelohmotné súčasti motora alebo stroja, aby ste zabránili ich poškodeniu a v prípade, že k tomu dôjde, okamžite očistite každú stopu po rozliatom benzíne. Záruka sa nevzťahuje na poškodenie umelohmotných súčastí spôsobené benzínom.

**4.1** Každú operáciu na noži je vhodné nechať vykonať v

Špecializovanom stredisku, ktoré má k dispozícii vhodné zariadenia.

Na tomto stroji je potrebné použiť nože označené kódom: 81004366/2

Nože musia byť vždy označené ▲. Je možné, že vzhľadom na vývoj výrobku budú pôvodné nože časom vymenené za iné, s obdobnými vlastnosťami, vzájomne zameniteľné a bezpečné.

Namontujte späť nôž (2) s kódom a označením obrátenými smerom k terénu, podľa postupu uvedeného na obrázku.

Dotiahnite centrálnu skrutku (1) momentovým kľúčom nastaveným na hodnotu 35-40 Nm.

**4.2** U modelov s pohonom (**s výnimkou modelov s prevodovkou**), remeň správne napnite otáčaním matice (1), až kým nedosiahnete uvedenú vzdialenosť (6 mm).

**4.3** V prírneru, ko je rozlika hitrosti med položajem «2» in položajem «☛» minimalna ali je ni, je treba naravnati kabel komande.

**OPOMBA** - Nastavitev morate opraviti pri ugasnjenem motorju.

Register (2) vrtite postopoma v **obratni smeri od orinega kazalca** (da ga podaljšate), dokler ročica komande (1) s težavo doseže položaj «☛»; v tem trenutku zavrtite register za približno pol obratav **smeri urinega kazalca**, da dobi-te optimalno nastavitev hitrosti naprej, obenem pa pravilno vključevanje vseh štirih hitrosti z ročico komande (1).

**4.4** Pri umývaní vnútornej časti kosačky používajte príslušnú násadu (1) na hadicu s vodou.

Počas umývania kosačky sa postavte za jej rukoväť.

## 5. OCHRANA ŽIVOTNÉHO PROSTREDIA

Ochrana životného prostredia musí predstavovať významný a prioritný aspekt použitia stroja, v prospech civilného občianskeho spolunažívania a prostredia, v ktorom žijeme.

- Dbajte na to, aby ste používaní stroja nerušili vašich susedov.
- Dôsledne dodržujte miestne predpisy, týkajúce sa povýžinaného porastu.
- Dôkladne dodržujte miestne normy pre likvidáciu obalov, olejov, benzínu, akumulátorov, filtrov, opotrebovaných súčastí alebo akýchkoľvek látok so silným dopadom na životné prostredie; tieto odpadky nesmú byť odhodené do bežného odpadu, ale musia byť separované a odovzdané do príslušných zberných stredísk, ktoré zabezpečia recykláciu materiálov.
- Pri vyradovaní stroja z prevádzky ho nenechávajte voľne v prírode, ale obráťte sa na zberné stredisko v súlade s platnými miestnymi predpismi.

V prípade výskytu akejkoľvek pochybnosti alebo problému, obráťte sa na najbližšie stredisko servisnej služby alebo na vášho predajcu



# RO MĂSURI DE SIGURANȚĂ

RESPECTAREA LOR ESTE OBLIGATORIE

## A) PREGĂTIRE

- 1) **Citiți cu atenție instrucțiunile.** Studiați comenzile și modul de utilizare al mașinii de tuns iarba. Învățați să opriți motorul rapid.
- 2) **Folosiți mașina în scopul pentru care a fost fabricată, adică pentru tăierea și colectarea ierbii.** Orice altă utilizare este periculoasă și poate cauza deteriorarea mașinii. Sunt considerate utilizări improprii (fără a se limita însă la următoarele exemple):
  - transportul de persoane, copii sau animale pe utilaj;
  - transportul conducătorului pe utilaj;
  - folosirea utilajului în vederea tractării sau împingerii de greutate;
  - a utiliza mașina pentru colectarea frunzelor sau deșeurilor;
  - olosirea mașinii la tăierea de garduri vii sau la tăierea unui tip de vegetație diferit de iarbă;
  - folosirea mașinii cu mai mulți conducători;
  - acționa lama pe sectoare fără iarbă.
- 3) Folosirea mașinii de copii sau de persoane care nu și-au însușit instrucțiunile din manual este strict interzisă. Legile naționale în vigoare stabilesc vârsta minimă a utilizatorului.
- 4) **Nu folosiți niciodată mașina dacă:**
  - sunt persoane, mai ales copii, sau animale în apropiere.
  - utilizatorul a luat medicamente sau substanțe care-i pot inhiba reflexele sau atenția.
- 5) Amintiți-vă că utilizatorul este responsabil de accidentele sau situațiile neprevăzute antrenate de utilizarea mașinii, cauzate altor persoane sau bunurilor acestora.

## B) OPERAȚII PRELIMINARE

- 1) **În timpul folosirii mașinii, purtați întotdeauna o încălțăminte corespunzătoare (solidă) și pantaloni lungi. Nu folosiți mașina cu picioarele goale sau cu sandale.**
- 2) Verificați zona de lucru și îndepărtați tot ce poate fi expulzat de mașină sau ce poate deteriora grupul de tăiere sau motorul acesteia (pietre, ramuri de copac, fier, oase, etc).
- 3) **ATENȚIE: PERICOL! Benzina este ușor inflamabilă.**
  - păstrați combustibilul în recipiente adecvate;
  - **umpleți rezervorul cu combustibil folosind o pâlnie; executați operația numai în aer liber și nu fumați în acest timp, și nici când manipulați carburantul;**
  - umpleți rezervorul înainte de a porni motorul; nu adăugați benzină și nu scoateți capacul de la rezervor dacă motorul este în funcțiune sau este cald;
  - dacă se varsă puțină benzină din rezervor, îndepărtați mașina de tuns iarba de locul respectiv și, pentru a evita orice risc de incendiu, așteptați până când combustibilul s-a evaporat sau până când vaporii de benzină s-au împrăștiat;
  - închideți la loc și strângeți bine capacele rezervorului și recipientelor în care ați păstrat benzina;
- 4) Înlocuiți atenuatoarele de sunet defecte.
- 5) **Înainte de utilizare, verificați starea mașinii și mai ales a lamelor. Controlați șuruburile și grupul de tăiere – acestea nu trebuie să fie deteriorate sau uzate.** Înlocuiți toate lamele și șuruburile deteriorate sau uzate pentru a menține echilibrarea mașinii.
- 6) Înainte de a începe munca, montați protecțiile în spatele mașinii (sacul de colectare sau protecția împotriva pietrelor).

## C) ÎN TIMPUL UTILIZĂRII MAȘINII

- 1) Nu porniți motorul în spații închise, unde se pot acumula gaze de ardere (monoxid de carbon).
- 2) Lucrați numai pe timp de zi sau numai dacă aveți o lumină artificială bună.
- 3) Dacă este posibil, evitați să tăiați iarba dacă este umedă.
- 4) Verificați întotdeauna ca mașina să se sprijine bine pe sol, mai ales pe un teren înclinat.
- 5) Nu alergați. Mergeți încet, pentru a evita să fiți trași de mașina de tuns iarba.
- 6) Tăiați iarba numai în sens transversal înclinării pantei, niciodată în sens vertical.
- 7) Fiți foarte atenți când se schimbă înclinarea pantei.
- 8) **Nu tăiați iarba pe terenuri al căror unghi de înclinare este mai mare de 20°.**
- 9) Fiți foarte atenți când trageți mașina spre voi.
- 10) Fixați bine lama dacă mașina trebuie înclinată pentru

transport, când traversați suprafețe fără iarbă, sau când o transportați spre sau de la locul de muncă.

- 11) Nu acționați niciodată mașina dacă protecțiile acesteia, sacul de colectare sau protecția împotriva pietrelor sunt deteriorate.
- 12) Nu modificați reglajele motorului și nu forțați motorul; numărul de turații nu trebuie să fie excesiv.
- 13) În modelele cu tracțiune, dezactivați tracțiunea roților înainte de a porni motorul.
- 14) Porniți motorul având grijă să respectați instrucțiunile și distanța față de lamă.
- 15) Nu înclinați mașina de tuns iarba pentru a o porni. Pornirea se va face pe o suprafață plană, fără obstacole sau iarbă înaltă.
- 16) **Nu apropiați mâinile și picioarele de componentele în mișcare.** Păstrați distanța față de gaura de evacuare.
- 17) Nu ridicați și nu transportați mașina cu motorul în funcțiune.
- 18) **Opriți motorul și scoateți cablul de la bujii:**
  - înainte de orice intervenție sub platoul de tăiere sau înainte de a descărca conveierul de evacuare;
  - înainte de a controla, curăța sau lucra cu mașina
  - după ce ați lovit cu mașina un obstacol. Verificați eventualele daune și efectuați reparațiile necesare, înainte de a repune mașina în funcțiune;
- dacă mașina de tuns iarba începe să vibreze în mod anormal, încercați să găsiți imediat cauza și duceți-o la un Centru de Reparație Specializat.
- 19) **Opriți motorul:**
  - de fiecare dată când lăsați mașina nepăzită. În modelele cu a-prindere prin scânteie, scoateți și cheia din contact;
  - înainte de a umple rezervorul mașinii cu carburant;
  - de fiecare dată când scoateți sau puneți sacul de colectare;
  - înainte de a regla înălțimea la care tăiați iarba.
- 20) Reduceți cantitatea de carburant înainte de opri motorul. Închideți alimentarea cu carburant când terminați munca, după instrucțiunile indicate în manualul motorului.
- 21) În timpul utilizării mașinii, mențineți distanța de siguranță față de lama rotativă, dată de lungimea mânerului.

## D) ÎNTREȚINERE ȘI DEPOZITARE

- 1) Mențineți șuruburile strânse, ca și piulițele, pentru a fi siguri că mașina este în condiții sigure de funcționare. Operațiile de întreținere sunt obligatorii la intervale de timp regulate, pentru a garanta atât siguranța cât și nivelul înalt de performanță al mașinii.
- 2) Nu depozitați mașina de tuns iarba cu rezervorul plin într-o încăpere unde vaporii de benzină pot intra în contact cu flăcări, scânteii sau cu o sursă de căldură.
- 3) Înainte de a depozita mașina în orice încăpere, lăsați motorul să se răcească.
- 4) **Pentru a reduce riscul de incendiu, eliminați reziduurile de iarbă, frunze sau grășime/unsoro excesivă de pe motor, de pe atenuatorul de zgomot, de pe locașul bateriei și din încăperea unde mașina va fi depozitată.** Nu lăsați bidoanele cu iarbă tăiată în încăperi acoperite.
- 5) Controlați frecvent ca protecția împotriva pietrelor și sacul colector să nu fie deteriorate sau uzate.
- 6) Dacă trebuie să golii rezervorul, acest lucru trebuie să fie făcut în aer liber, cu motorul rece.
- 7) Purtați mănuși de protecție pentru demontarea și remontarea lamei.
- 8) **Aveți grijă să echilibrați lama, când o ascuțiți.** Toate operațiile de efectuat asupra lamei (demontare, ascuțire, echilibrare, montare și/sau înlocuire) sunt operații importante, care necesită competențe specifice și implică folosirea unor utilaje speciale; din motive de siguranță și protecție, este necesar ca acestea să se execute la un centru specializat.
- 9) **Din motive de siguranță, nu folosiți mașina dacă are piese uzate sau deteriorate. Componentele trebuie să fie înlocuite și nu reparate. Folosiți piese de schimb originale. Piesele de schimb care nu sunt originale pot deteriora mașina și dăuna siguranței voastre.**

## E) TRANSPORT ȘI MANIPULARE

- 1) De fiecare dată când este necesar să manipulați, ridicați, transportați sau înclinați mașina, este necesar să:
  - purtați mănuși de protecție robuste;
  - prindeți mașina în punctele care oferă o priză sigură, ținând cont de greutate și de repartizarea acesteia;
  - utilizați un număr de persoane adecvat în funcție de greutatea mașinii și de caracteristicile mijlocului de transport sau ale locului unde mașina va fi amplasată sau de unde va fi ridicată.
- 2) Prindeți mașina bine în timpul transportului cu funii sau lanțuri.

## RO MOD DE UTILIZARE

**Pentru motor și baterie (dacă este prevăzută) citiți manualele de instrucțiuni respective.**

**OBSERVAȚIE** - Corespondența dintre conținutul textului și respectivele figuri (vezi pp. 2-3) este dată de numărul care precede titlul fiecărui paragraf.

### 1. COMPLETAREA MONTAJULUI

**OBSERVAȚIE** - Mașina poate fi furnizată cu anumite componente deja montate.

**ATENȚIE** - Despachetarea și finalizarea operațiunilor de montare se va efectua pe o suprafață plată și solidă, având suficient spațiu pentru manipularea mașinii și a ambalajelor, și utilizând unelte adecvate. Eliminarea ambalajelor se va efectua conform normelor în vigoare la nivel local.

**1.1** Trageți mâneca (1) în poziție și prindeți-o de șasiu folosind șuruburile din dotare (2) ghidându-vă după figură. Înălțimea mânerului (1) poate fi reglată în trei poziții diferite, astfel: introduceți știfturile (3) într-una din cele trei perechi de orificii de pe suporturi. Roțile (4) manetelor (5) trebuie să fie înșurubate astfel încât, să asigure o fixare stabilă a mânerului (1), fără a necesita un efort excesiv pentru blocare și deblocare. Strângeți mânerul (5) după această reglare. Introduceți funia de pornire (6) în spirala de ghidare (7). Strângeți piulița (8) pentru a fixa spirala (7).

**1.2** Introduceți suportul/ cadrul (11) pe sac (12) și prindeți toate profilurile din plastic (13) cu ajutorul unei șurubelnițe, ca în figură.

### 2. DESCRIEREA COMENZILOR

**2.1** Accelerația este comandată de maneta (1). Pozițiile manetei sunt cele indicate pe plăcuța respectivă.

**2.2** Frâna lamei este comandată de maneta (1), care va trebui să fie împinsă spre mâner, atât pentru pornire cât și în timpul funcționării mașinii. Motorul se oprește când lăsați maneta.

**2.3** În modelele cu tracțiune, avansarea mașinii de tuns iarba se face cu maneta (1), care trebuie să fie împinsă spre mâner. Mașina de tuns iarba numai avansează când lăsați maneta.

**2.4** Variatorul de viteză (dacă este prevăzut) este comandat mutând maneta (1) în una din cele patru poziții, indicate astfel:

☛ - 2 - 3 - ☛

Trecerea de la o viteză la alta trebuie să fie executată cu motorul în funcțiune și cu tracțiunea activată.

**IMPORTANT** - Nu atingeți comanda variatorului dacă motorul este oprit. Această operație ar putea deteriora variatorul.

**NOTĂ** - Dacă mașina nu avansează cu comanda în poziția «☛» este suficient să mutați maneta în poziția «☛» și, imediat după aceea, să o readuceți în poziția «☛».

**2.5** Reglarea înălțimii de tăiere se obține deblocând butonul (1) și ridicând sau apăsând șasiul până la obținerea poziției dorite, poziție indicată de săgeată.  
**EXECUTAȚI OPERAȚIILE CU CUȚITUL OPRIT.**

### 3. TUNDEREA IERBII

**3.1** Ridicați protecția împotriva pietrelor și prindeți în mod corect sacul colector (1), după cum este indicat în figură.

**3.2** Pentru pornire, urmăriți indicațiile din manualul motorului: ridicați maneta de frână a lamei (1) spre mâner și trageți cu putere de maneta funiei de pornire (2).

**3.3** Aspectul gazonului va fi mai frumos dacă iarba se tunde la aceeași înălțime, alternativ în cele două direcții.

### SFATURI PENTRU ÎNTREȚINEREA GAZONULUI

Fiecare tip de iarbă are proprietăți diferite și are nevoie de operațiuni diferite de întreținere. Respectați întotdeauna instrucțiunile furnizate pe pachetele de semințe cu privire la înălțimea de tăiere raportată la condițiile specifice de creștere din zona dumneavoastră.

Majoritatea tipurilor de iarbă sunt compuse dintr-o tulpină și din una sau mai multe frunze. Dacă frunzele sunt tăiate de tot, gazonul se va deteriora iar creșterea ierbii va fi încetinită.

Urmează o serie de sfaturi generale:

- o tăiere prea joasă poate smulge și rări gazonul dându-i o înfățișare "pătată";
- vara, tăierea va trebui să fie mai înaltă pentru evitarea secării terenului;
- nu tăiați iarba când e udă; lama nu va tăia corespunzător deoarece iarba se prinde și se smulge;
- dacă iarba este foarte înaltă, vă recomandăm să efectuați mai întâi o tăiere la înălțimea maximă pe care să o repetați după două - trei zile.

**3.4** La terminarea muncii, lăsați maneta (1) de frână și decuplați capacul bujei (2).

**AȘTEPTAȚI OPRIREA LAMEI** înainte de a efectua orice tip de intervenție.

### 4. ÎNTREȚINERE CURENTĂ

**IMPORTANT** - **Întreținerea curentă, la intervale de timp regulate, este indispensabilă pentru a menține același nivel de siguranță și de prestații al mașinii, ca cel original.**

**Depozitați mașina de tuns iarba într-un loc ferit de umiditate.**

- 1) Purtați mănuși de protecție robuste înainte de a trece la curățarea, întreținerea sau reglarea mașinii.
- 2) Spălați mașina cu apă după fiecare sesiune de muncă; eliminați reziduurile de iarbă sau noroi acumulate în șasiu, pentru că, odată ce se întăresc, pot împiedica pornirile următoare.
- 3) Dacă este necesar să faceți intervenții sub mașină, înclinați-o numai pe partea indicată în manualul motorului, urmărind instrucțiunile date.
- 4) Evitați contactul benzinei cu părțile din plastic ale motorului sau ale mașinii, pentru a evita deteriorarea lor; în cazul în care ați vărsat benzină peste acestea, curățați imediat orice urmă. Garanția nu acoperă daunele provocate componentelor din plastic din cauza benzinei.

**4.1** Orice intervenție asupra lamei trebuie executată la un Centru Specializat, care să dispună de toate uneltele necesare.

Cu această mașină se vor folosi lame pe care este indicat codul:

81004366/2

Lamele folosite trebuie să aibă marcajul . Deoarece produsul evoluează, lamele de mai sus pot fi înlocuite în timp cu altele, dotate cu aceleași caracteristici de interschimbare și siguranță în timpul folosirii.

Montați la loc lama (2) cu codul și marcajul spre pământ respectând indicațiile din figură.

Strângeți surubul central (1) cu o cheie dinamometrică, calibrată la 35-40 Nm.

**4.2** Pe modelele cu tracțiune (**cu excepția modelelor cu schimbător de viteze**), întinderea corectă a curelei se poate obține cu ajutorul piuliței (1), până când obțineți valoarea indicată (6mm).

**4.3** Dacă diferența de viteză dintre treapta/poziția «2» și treapta «» este minimă sau nulă, este necesar să reglați cablul de comandă.

**NOTĂ** - Reglarea trebuie executată cu motorul oprit.

Rotiți treptat șurubul de reglare (2) **în sens contrar acelor de ceasornic** (pentru a comanda întinderea) până când maneta de comandă (1) reușește cu greu să ajungă în poziția «»; apoi rotiți șurubul cu jumătate de rotație **în sens orar**, pentru a obține o valoare de reglare optimă a vitezei de avans, precum și o cuplare corectă a celor patru viteze, realizată cu ajutorul manetei de comandă (1).

**4.4** Pentru spălarea mașinii de tuns iarba în interior, utilizați racordul (1) prevăzut pentru furtunul de apă. În timpul spălării, așezați-vă întotdeauna în spatele mânerului mașinii de tuns iarba.

## 5. OCROTIREA MEDIULUI ÎNCONJURĂTOR

Ocrotirea mediului înconjurător reprezintă un aspect important și prioritar atunci când utilizăm mașina, spre beneficiul unei coabitări civilizate și a mediului în care trăim.

- Evitați să deranjați persoanele din vecinătate.
- Urmați cu strictețe normele în vigoare la nivel local pentru eliminarea deșeurilor rezultate în urma tăierii.
- Respectați cu strictețe normele în vigoare la nivel local pentru eliminarea ambalajelor, uleiurilor, benzinei, bateriilor, filtrelor, părților deteriorate sau a oricărui alt element ce ar putea afecta mediul înconjurător; aceste deșeuri nu vor fi aruncate în lada de gunoi, ci vor fi separate și duse la centrele de colectare autorizate, care se vor ocupa de reciclarea materialelor în cauză.
- Când mașina nu mai este utilizabilă, nu o lăsați în mediul înconjurător ci contactați un centru de colectare, conform normativelor în vigoare la nivel local.

În caz de neclarități sau probleme, contactați fără ezitare Serviciul de Asistență cel mai apropiat sau Vânzătorul de la care ați achiziționat produsul.

### A) APMOKYMAS

- 1) **Atidžiai perskaitykite instrukcijas.** Gerai įsiminkite prietaisų pulto funkcijas ir kaip reikia teisingai dirbti žoliapjovėje. Išmokite greitai sustabdyti motorą.
- 2) **Žoliapjovę naudokite tik pagal paskirtį, tai yra žolės pjovimui ir surinkimui.** Bandymas mašiną panaudoti bet kuriam kitam tikslui, gali būti pavojingas arba kenksmingas pačiai mašinai. Netinkamu naudojimu laikoma (kaip pavyzdžiuiose, tačiau ne tik):
  - pervežti ant mašinos asmenis, vaikus arba gyvūnus;
  - važinėti mašina;
  - mašiną naudoti vilkimui arba krovinių stumdymui;
  - naudoti mašiną lapų arba detritų surinkimui;
  - mašiną naudoti gyvatvorių reguliavimams arba nežolingai vegetacijai pjauti;
  - naudoti mašiną daugiau nei vienam asmeniui;
  - aktyvinti asmenis nežolėtose vietose.
- 3) Neleiskite, kad žoliapjovėje naudotųsi vaikai arba žmonės, kaip reikiant nesusipažinę su instrukcijomis. Gali būti, kad vietiniai įstatymai leidžia dirbti žoliapjovėje tik asmenims, sulaukusiems ne mažesnio nei nustatytas amžiaus.
- 4) **Žoliapjovėje jokiu būdu negalima dirbti, jei:**
  - netoliese yra žmonių, ypač vaikų ar gyvūnų;
  - operatorius išgėrė medikamentų ar medžiagų, galinčių neigiamai paveikti jo dėmesį ir reakciją.
- 5) Būtina nepamiršti, kad operatorius ar mašinos naudotojas atsako už avarijas bei žalą, padarytą kitiems asmenims arba jų turui.

### B) PASIRUOŠIMAS

- 1) **Pjaudami žolę, visada avėkite ilgas kelnius ir kieta avalynę.** Niekada nejunkite žoliapjovės būdami basi ar avėdami atvirą avalynę.
- 2) Nuodugniai apžiūrėkite visą darbo plotą ir pašalinkite viską, ką mašina galėtų išmesti arba kas galėtų pakenkti pjovimo įrankiams ir varikliui (akmenis, šakas, metalinius laidus, kaulus ir kt.).
- 3) **DĖMESIO: PAVOJUS! Benzinas yra labai degus.**
  - degalus laikykite tik tam skirtose talpose;
  - **degalus įpilkite, naudodami tam piltuvą, tik atvirame ore; darydami šiuos ir bet kuriuos kitus veiksmus su degalais, jokiu būdu nerūkykite;**
  - degalus papildykite prieš paleisdami motorą; benzino nepilkite, bako kamščio neatsukinėkite, jei motoras veikia arba yra įkaitęs;
  - jei teka benzinas, motoro nepaleiskite ir patraukite žoliapjovę nuo vietos, kurioje degalai išsipylė; žiūrėkite, kad nekiltų gaisro pavojus, kol degalai neišsivėdė ir bežino garai neišsisklaidys.
- 4) visada ir gerai užsukite bako ir benzino talpos kamščius;
- 4) Pakeiskite defektų turinčius dulintuvus.
- 5) **Prieš pradėdami darbą, atlikite bendrą mašinos, ypač geležčių apžiūrą; įsitinkinkite, ar nėra susidėvėję ar kitaip nukentėję mašinos varžtai bei pjovimo mazgas.** Pakeiskite iškart visas geležtes ir pažeistus varžtus, kad mašinos būsena visose jos dalyse būtų subalansuota.
- 6) Prieš pradėdami darbą, sumontuokite apsaugas išėjime (maišą arba akmensargį).

### C) DIRBANT

- 1) Nejunkite motoro nedidelėje erdvėje, kur gali susikaupti pavojingų anglies monoksido dūmų.
- 2) Dirbkite tik dienos šviesoje arba prie gero dirbtinio apšvietimo.
- 3) Jei įmanoma, venkite dirbti, kai žolė yra šlapia.
- 4) Visada pažiūrėkite, ar dirbdami šlaituose turite patikimą atramą.
- 5) Niekada nebėgiokite, o tik žingsniuokite; taip pat žoliapjovę neturi jūsų ir tempti.
- 6) Šlaituose žolę pjaukite tik skersai, o ne į viršų ar pačią.
- 7) Šlaituose, keisdami pjovimo kryptį, būkite labai atsargūs.
- 8) **Neįjunkite žolės šlaituose, kurių nuolydžio kampas viršija 20°.**
- 9) Būkite labai atsargūs, kai žoliapjovę traukiate link savęs.
- 10) Sustabdykite geležtę, jei žoliapjovę ją reikia pakreipti, kai ji transportuojama per nežolėtus plotus iš darbo vietos arba į ją.

- 11) Niekada nejunkite žoliapjovės, jei pažeistos apsaugos, nėra žolės surinkimo maijo ar akmensargio.
- 12) Nekeiskite motoro nustatymų, neleiskite motorui dirbti per dideliu apsisukimų režimu.
- 13) Modeliuose, kuriuose yra traktacija, prieš paleisdami motorą, atjunkite pavaros sankabą nuo ratų.
- 14) Motorą užveskite atsargiai, vadovaudamiesi instrukcijomis ir laikydamiesi kojas kuo toliau nuo geležtės.
- 15) Užvesdami žoliapjovę, jos nepalenkite. Mašiną reikia užvesti jai esant ant lygaus paviršiaus, kur nėra kliuvinių ar aukštų žolės.
- 16) **Nekiškite rankų ir kojų prie besisukančių mašinos dalių ar po jomis.** Laikykitės visada atokiau nuo išmetimo angos.
- 17) Žoliapjovės nekelkite ir netransportuokite, kai motoras veikia.
- 18) Sustabdykite motorą ir atjunkite žvakės laidą:
  - Prieš atlikdami bet kokius darbus po pjovimo plokštė arba išvalydami užsikimšusį išmetimo transporterį;
  - prieš žoliapjovę tikrindami, valydami ar ją prižiūrėdami;
  - kai susidūrėte su koku nors kliuviniu. Patikrinkite, ar žoliapjovė nenukentėjo ir, prieš vėl mašina naudodamiesi, atlikite būtinus remonto darbus;
  - jeigu žoliapjovę pradėtį vibruoti anomaliniu būdu (Netrukus atraskite vibracijų priežastį ir pasirūpinkite būtinai patikrinimais Specializuotame Paslaugų Centre).
- 19) **Motoras sustabdomas:**
  - kaskart, kai žoliapjovę paliekama be priežiūros. Jei tai elektra užvedamas modelis, ištraukite ir raktą;
  - prieš pildami degalus;
  - kaskart, kai išmontuojamas ara vėl įmontuojamas žolės surinkimo maišas;
  - prieš sureguliuojant pjovimo aukštį.
- 20) Prieš sustabdant motorą, sumažinti gazą. Baigus darbą, uždaryti karbiuratoriaus maitinimą, laikantis motoro knygelėje pateiktų instrukcijų.
- 21) Darbo metu, visada išlaikyti saugų atstumą nuo besisukančio peilio – jį atitinka rankenos ilgis.

### D) PRIEŽIŪRA IR SANDĖLIAVIMAS

- 1) Norėdami būti tikri mašinos patikimumu, žiūrėkite, kad varžlės ir varžtai būtų prisukti. Reguliari mašinos priežiūra – pagrindinė taisyklė, norint, kad mašina būtų saugi ir dirbtų kokybiškai.
- 2) Nestatykite žoliapjovės, kurios bake yra benzino, į patalpą, kurioje benzino garai galėtų susidurti su liepsna, kibirkštimi ar stipriu šilumos šaltiniu.
- 3) Prieš statydami žoliapjovę į bet kokią patalpą, palaukite, kol atšąs motoras.
- 4) **Kad gaisro pavojus būtų kuo mažesnis, žiūrėkite, kad motoras, išmetimo dulintuvus, baterija bei benzino laikymo vieta nebūtų apkibę žole, lapais ar pernelyg gausiu tepalu kiekiu.** Talpų su nupjauta žole nepalaukite patalpos viduje.
- 5) Dažnai patikrinkite, ar akmensargius ir žolės surinkimo maišas nėra susidėvėję ar nukentėję.
- 6) Jei baką reikia ištuštinti, atlikite šį veiksmą atvirame ore, kai motoras yra atvėsęs.
- 7) Montuodami ar išmontuodami geležtę, mūvėkite pirštines.
- 8) **Galėdami peiliukais žiūrėkite, kad jie būtų subalansuoti.** Visos su peiliukais susijusios operacijos (nuėmimas, galandimas, balansavimas, uždėjimas ir (arba) keitimas) yra rimti darbai, reikalaujantys specialaus išmanymo, taip pat atitinkamos įrangos; todėl saugos sumetimais jas reikėtų atlikti tik specializuotame centre.
- 9) **Saugumo sumetimais niekada nenaudokite įrenginio, kai jos dalys yra susidėvėjusios arba pažeistos. Detalės turi būti pakeičiamos ir niekada netaisomos. Naudoti originalias pakeitimo dalis. Kitokios kokybės detalės gali pakenkti prietaisui arba jūsų saugumui.**

### E) VEŽIMAS IR IŠJUDINIMAS

- 1) Kiekvieną kartą, kai mašiną reikia išjudinti, pakelti, vežti ar palenkti, reikia:
  - užsimauti patvarias darbinės pirštines;
  - mašiną paimti už vietu, kurios užtikrina saugų paėmimą, atsižvelgiant į svorį ir jo pasiskirstymą;
  - pasitelkti tiek žmonių, kiek reikia atsižvelgiant į mašinos svorį ir transporto priemonės technines savybes arba vietą, į kurią mašina turi būti pastatyta ar iš kurios turi būti paimta.
- 2) Transportavimo metu, apsirūpinkite reikiama mašinos lynais arba grandinėmis.

# LT DARBO TAISYKLĖS

**Varikliui ir baterijai (jeigu numatyta) skaityti atitinkamus instrukcijų vadovėlius.**

**PASTABA** - Tekste tarpusavyje sutampančios nuorodos ir atitinkami paveikslėliai (pateikti puslapiuose 2 – 3) yra pateikti nuo prieš tai buvusio numerio kiekvieno paragrafo antraštės.

## 1. UŽBAIGTI MONTAVIMA

**PASTABA** - Įrenginys gali būti pateiktas su kai kuriais jau sumontuotais komponentais.

**DĖMESIO** – Išpakavimas ir montavimo komplektas turi būti atliekami ant lygaus ir tvirto paviršiaus, su vieta pakankama įrenginio ir įpakavimo judinimui, visada naudojant atitinkamus įrankius. Įpakavimo sunaikinimas turi būti atliekamas pagal vėraujamus vietinius įstatymus.

**1.1** Nuvesti rankeną (1) į darbo poziciją ir prifiksuoti prie važiuoklės lateraliųjų suportų, naudojant turimus varžtus (2) kaip pavaizduota paveikslėlyje. Rankenos aukštis (1) reguliuojamas trejomis skirtingomis pozicijomis, išgautomis įterpiant kištukus (3) į vieną iš trijų skylių esančių ant suporto. Rankenėlių (5) movos (4) turi būti gerai suvežtos taip, kad būtų užtikrinamas stabilus koto prifiksavimas (1), taip, kad nereikėtų jėgos užblokuojant ir atblokuojant. Nureguliuavus iki dugno priveržti rankenėles (5). Įterpti užvedimo lyną (6) į vedlio spiralę (7). Priveržti veržlę (8) norint prifiksuoti spiralę (7).

**1.2** Įkišti rėmą (11) į maišą (12 ir užkabinti visus plastikinius profilius (13), naudojantis atsuktuvu, kaip parodyta paveikslėlyje.

## 2. PRIETAISŲ SKYDO APRĄŠYMAS

**2.1** Akceleratorius valdomas svirtimi (1). Svirties padėtys nurodytos specialioje plokštelėje.

**2.2** Geležtės stabdis valdomas svirtimi (1), kurią reikės laikyti nuspaudus link rankenos, žoliapjovę paleidžiant ir ją dirbant. Atleidus svirtį variklis sustos.

**2.3** Modeliuose, kuriuose yra traktacija, žoliapjovė judės, kai svirtis (1) bus spaudžiama link rankenos. Atleidus svirtį žoliapjovė sustos.

**2.4** Greičio variatorius (jeigu numatyta) yra valdomas patraukiant svirtį (1) į vieną iš keturių padėčių, pažymėtų taip:

☛ - 2 - 3 - ☛

Vienas greitis keičiamas kitu veikiant varikliui ir esant jungtų trauklei.

**SVARBU** - Neliesti variatoriaus valdymo įtaiso, kai variklis neveikia. Taip variatorių galima sugadinti.

**PASTABA** - Jeigu mašina nevažiuoja, kai valdymo įrenginio padėtis «☛», pakanka valdymo svirtį nustatyti į padėtį «☛» ir tada iškart ją gražinti į padėtį «☛».

**2.5** Pjovimo aukštis reguliuojamas atleidus mygtuką (1) pakeliant arba spaudžiant važiuoklę iki norimos padėties, kurią nurodo rodyklė.

**AUKŠTĮ REGULIUOKITE TADA, KAI PEILIS SUSTABDYTAS.**

## 3. ŽOLĖS PJOVIMAS

**3.1** Pakelkite apsaugos nuo akmenų įtaisą ir taisyklingai prikabinkite maišą (1), kaip parodyta paveikslėlyje.

**3.2** Paleidimui, sekti variklio knygelės nuorodas, taigi traukti ašmenų stabdžio svirtį (1) priešais rankeną ir užtikrintai truktelti nuo užvedimo lyno rankenėles (2).

**3.3** Pievelė atrodys gražiau, jei nupjovimas visur bus atliekamas tame pačiame aukštyje ir pakaitomis į abi kryptis.

## PATARIMAI PIEVOS PRIEŽIŪRAI

Kiekviena pievos tipologija turi skirtingas charakteristikas ir gali pareikalauti skirtingų pievos priežiūros metodų; atidžiai perskaityti nuorodas esančias ant sėklų pakuočių apie pjovimo aukštį, paskirtas pagal augimo zoną kurioje veikiama.

Reikia atsižvelgti, kad didžioji žolės dalis yra sudaryta iš vieno stiebo arba daugiau lapelių. Jeigu lapeliai yra visiškai nupjaunami, pieva susigadina ir žolės ataugimas bus sunkesnis.

Visumoje, gali galioti šie nurodymai:

- per trumpas nupjovimas provokuoja plėšymą ir pievos išretėjimą, su išvaizda "plėmuota";
- vasarą, pjovimas turi būti aukštesnis, norint išvengti dirvožemio išdžiūvimo;
- nepjauti žolės kai ji yra šlapia; tai gali sumažinti ašmenų efektyvumą dėl prilipusios žolės ir išprovokuoti pievos iššpešiojimą;
- atveju kai žolė yra labai aukšta, yra gerai atlikti pirmą pjovimą maksimaliu galimu įrenginio aukščiu, sekant antru pjovimu dviejų trijų dienų atstumu.

**3.4** Baigę darbą, paleiskite stabdžio svirtį (1) ir atjunkite žvakės gaubtą (2).

Prieš atlikdami bet kokius veiksmus, PALAUKITE, KOL SUSTOS GELEŽTĖ.

## 4. ĮPRASTINĖ PRIEŽIŪRA

**SVARBU** – kad laikui bėgant nesumazėtų sauga ir nesu-prastėtų mašinos veikimas, būtina nuolatinė ir kruopšti priežiūra.

**Vejapjovę laikykite sausose vietoje.**

- 1) Prieš atlikdami bet kokius mašinos valymo, priežiūros ar nustatymo veiksmus, užsimaukite patvarias darbinės pirštines.
- 2) Po kiekvieno pjovimo mašiną kruopščiai nuplauti vandeniui; pašalinti važiuoklės viduje susikaupusius žolės likučius ir dumblą, nes jiems išdžiūvus kitą kartą gali būti sunku paleisti mašiną.
- 3) Jeigu reikėtų prieiti prie apatinės dalies, mašiną lenkti tik iš šono, nurodyto variklio knygelėje, laikantis atitinkamų instrukcijų.
- 4) Stengtis neužpilti benzino ant variklio arba mašinos plastikinių dalių, kad joms nebūtų pakenkta; jeigu ant minėtų dalių patektų benzino, nedelsiant nuvalyti bet kokius jo pėdsakus. Benzino pakenktoms plastikinėms dalims garantija netaikoma.

**4.1** Patariama, kad kiekvienas darbas su ašmenimis būtų atliekamas tinkamai aprūpintame Specializuotame Paslaugų Centre.

Šiam įrenginiui yra numatytas ašmenų naudojimas kodu:

81004366/2

Ašmenys visada turės būti pažymėti ▲ Produkto

evoliucijos data, viršuje cituoti ašmenys laikui einant galėtų būti pakeičiami kitais, su analogiškais saugaus veikimo charakteristikomis.

Atgal sumontuoti ašmenį (2) su kodu ir markiruote pakreipta link žemės, sekant paveikslėlyje nurodytą seką. Priveržti centrinį varžtą (1) su dinamometriniu raktu, taruotu 35-40 Nm.

**4.2** Modeliuose su traccija (**išskyrus modelius su greičio pakeitimu**), tikslus grandinės įtempimas išgaunamas veržės pagalba (1), iki kol išgaunamas nurodytas mastas (6mm).

**4.3** Tokiu atveju, kai greitis esant «2» padėčiai nuo greičio esant padėčiai «☛» skiriasi minimaliai arba visiškai nesiskiria, reikia sureguliuoti valdymo lyną.

**PASTABA** - Reguluojama išjungus variklį. Reguliatorių (2) reikia pamažu sukti **prieš laikrodžio rodyklę** (kad jis pailgėtų), kol valdymo svirtis (1) sunkiai pasiekės padėtį «☛»; tada reguliatorių pasukti maždaug per pusę sukio **pagal laikrodžio rodyklę**, kad būtų galima optimaliai sureguliuoti važiavimo greitį ir kartu per valdymo svirtį (1) naudoti bet kurį iš keturių greičių.

**4.4** Išoliapjovės vidui plauti naudokite atitinkamą vandens vamzdžiui jungtį (1). Plovimo metu būkite už žoliapjovės rankenos.

## 5. APLINKOS APSAUGA

Aplinkos apsauga turi būti svarbiu aspektu naudojant įrenginį, civilinio sugyvenimo naudai ir dėl aplinkos, kurioje gyvenama.

- Išvengti, kad tai taptų kaimynų trukdymo priemonė.
- Kruopščiai laikytis vietinių normų pašalinant po pjovimo esančias medžiagas.
- Atidžiai sekti vietines normas susiejusias su pakavimo, alyvos, benzino, baterijų, filtrų, susigadinusių dalių arba kenksmingų aplinkai detalių sunaikinimu; šios atliekos neturi būti metamos į šiukšlių dėžę, tačiau turi būti atskirti ir perduoti į surinkimo punktus, kuriuose bus pasirūpinama jų sunaikinimu.
- Nebenaudojimo atveju, nepalikite prietaiso aplinkoje, tačiau kreipkitės į atliekų surinkimo punktą, pagal vbraujamas vietines normas.

Kilus abejonėms ar problemoms, nedvejodami kreipkitės į artimiausią techninės priežiūros centrą arba į savo parduotuvę.

## A) IEPAZIŠANĀS AR IEKĀRTU

- 1) **Uzmanīgi izlasiet instrukciju.** Iepazīstieties ar plaujmašīnas vadības rīkiem un pareizu plaujmašīnas lietošanu. Iemācieties ātri apturēt motoru.
- 2) **Lietojiet plaujmašīnu tikai tam, kam tā paredzēta, respektīvi, zāles plaušanai un savākšanai.** Jebkurš cits pielietojums var izradīties bīstams un radīt mašīnai bojājumus. Par nepareizu lietošanu tiek uzskatīts (tikai piemēra labad, saraksts nav pilns):
  - personu, bērnu vai dzīvnieku pārvadāšana mašīnā;
  - pārvietošanās ar mašīnu;
  - mašīnas lietošanas kravas vilkšanai vai stumšanai;
  - mašīnas lietošana lapu vai atgriezumam savākšanai;
  - mašīnas lietošana dzīvzoga izlīdzināšanai vai augu plaušanai, kas nav zāle;
  - plaujmašīnas lietošana vienlaicīgi vairākām personām;
  - asmens ieslēgšana vietās bez zāles.
- 3) Nekādā gadījumā nepieļaujiet, ka plaujmašīnu lieto bērni un cilvēki, kas nav nepieciešamā līmenī iepaziņusies ar instrukciju. Vietējā likumdošana var būt noteikts minimālais vecums, kādā drīkst strādāt ar plaujmašīnu.
- 4) **Nelietojiet plaujmašīnu:**
  - ja tuvumā atrodas cilvēki, tie sevišķi – bērni, vai dzīvnieki;
  - ja lietotājs ir ieņēmis medikamentus vai citas vielas, kas tiek uzskatītas par reakcijas vai uzmanības spēju kavējošām.
- 5) Atcerieties, ka operators jeb lietotājs ir atbildīgs par nelaimes gadījumiem vai neparedzētām situācijām, kas var rasties citām personām vai viņu īpašumam.

## B) SAGATAVOŠANĀS

- 1) **Plaušanas laikā vienmēr valkājiet stingrus apavus un garās bikses. Strādājot ar plaujmašīnu, nedrīkst iet ar basām kājām vai valkāt vaļējas sandaļus.**
- 2) Pārbaudiet rūpīgi visu darba lauku un novāciet visu, kam varētu uzgrūsties mašīna vai kas varētu sabojāt mašīnas griezējdaļu un dzinēju (akmeņus, zarus, metāla vadus, kaulus, u.c.).
- 3) **UZMANĪBU: BĪSTAMI! Benzīns ir ļoti viegli uzliesmojošs.**
  - glabājiet degvielu piemērotās kannās;
  - **uzpildiet degvielu ar piltuves palīdzību, veiciet to tikai ārpus telpām, kā arī nesmēķējiet, kad veicat šo vai kādu citu darbu ar degvielu;**
  - uzpildīšanu veiciet pirms motora ieslēgšanas; neļiejiet iekšā benzīnu un nenonēmiert tvertnes vāciņu, kad motors darbojas vai ir karsts;
  - ja notiek benzīna noplūde, neieslēdziet motoru, bet gan atāliniet plaujmašīnu no vietas, kur izlījis benzīns, raugieties, lai nerastos aizdegšanās iespēja, kamēr degviela nav iztvaikojusi un benzīna tvaiki nav izkļūduši.
  - vienmēr atlieciet vietā un labi noslēdziet benzīna tvertnes un glabāšanas kannas vāciņus;
- 4) Nomainiet defektīvus kļūsnātājus.
- 5) **Pirms sākat lietot plaujmašīnu, veiciet vispārēju tās pārbaudi, īpašu uzmanību pievēršot asmeņu stāvoklim, kā arī kontrolējiet, vai griešanas elementu grupas skrūves nav nodilušas vai bojātas.** Nomainiet izreiz visu asmeņu bloku un bojātās vai nodilušās skrūves, lai saglabātu mezgla līdzsvaru.
- 6) Pirms sākat darbu, uzmontējiet izejas aizsargelementus (maisu vai akmeņu atgrūdeju).

## C) DARBINĀŠANĀS LAIKĀ

- 1) Nedarbiniet motoru slēgtās telpās, jo var uzkrāties bīstamā tvana gāze – CO.
- 2) Strādājiet tikai dienas gaismā, vai arī labā mākslīgajā apgaismojumā.
- 3) Ja iespējams, nepļaujiet slapju zāli.
- 4) Strādājot uz slīpa zemes gabala, visu laiku centieties atrasties uz stabila atbalsta punkta.
- 5) Nekādā gadījumā neskrīniet, bet tikai ejiet. Neļaujiet plaujmašīnai jūs vilkt.
- 6) Pļaujiet virzienā, kas perpendikulārs nogāzei, bet nevis augšup vai lejup pa nogāzi.
- 7) Atrodoties uz nogāzes, mainiet virzienu maksimāli uzmanīgi.
- 8) **Nepļaujiet zālājus, kas atrodas uz zemes gabaliem ar slīpumu, kas ir lielāks par 20.**
- 9) Esiet ārkārtīgi uzmanīgi, kad velkat plaujmašīnu uz savu pusi.
- 10) Apturiet asmeni, ja plaujmašīnu transportēsiet pielektā veidā,

vedisit pāri teritorijām bez zāles, kā arī kad plaujmašīnu transportē uz plaujamo zālāju vai no tā.

- 11) Nedarbiniet plaujmašīnu, ja tās daļas ir bojātas, ne arī bez zāles savākšanas maisa vai akmeņu atgrūdeja.
- 12) Nepārveidojiet motora iestatījumus un nelieciet motoram izveidot palielināta apgriezīumu skaita režīmu.
- 13) Plaujmašīnu modeļiem ar virkmi atslēdziet riteņu transmisijas sajūgu un tikai pēc tam iedarbiniet motoru.
- 14) Motoru ieslēdziet piesardzīgi, atbilstoši instrukcijai, kā arī turot kājas pietiekami tālu no asmeņiem.
- 15) Nesagāziet plaujmašīnu slīpi, kad to iedarbināt. Ieslēgšana jāveic uz līdzenas virsmas, uz kuras nav šķēršļu un garas zāles.
- 16) **Netuviniet rokas un kājas līdzās vai zem rotējošajam daļam.** Vienmēr turieties pietiekamā atstumā no izplūdes atveres.
- 17) Nepaceliet un netrānsportējiet plaujmašīnu, kad ir ieslēgts motors.
- 18) **Izslēdziet motoru un izņemiet aizdedzes auklu:**
  - pirms sākat jebkādas darbus zem griešanas plātnes vai atbloķējiet izplūdes kanālu;
  - pirms sākat pārbaudīt, tīrīt vai veikt citas darbības ar plaujmašīnu;
  - kad esat uzdūrisies svešķermenim. Pārbaudiet, vai plaujmašīnai nav radušies bojājumi un veiciet nepieciešamo remontu, pirms atsākat lietot mašīnu;
  - ja plaujmašīna sāk spēcīgi vibrēt (nekavējoties nosakiet vibrāciju cēloni un veiciet nepieciešamas pārbaudes specializētajā servīsa centrā).
- 19) **Izslēdziet motoru:**
  - vienmēr, ja plaujmašīna tiek atstāta bez uzraudzības. Modeļiem ar elektrisko startēšanu jāizmēģina arī atslēgā;
  - pirms sākat degvielas uzpildīšanu;
  - katreiz, kad tiek noņemts vai uzmontēts noplautās zāles savākšanas maiss;
  - pirms sākat regulēt plaušanas augstumu.
- 20) Samaziniet gāzi, pirms apturat motoru. Aizveriet degvielas padevi, kad esat beigušs darbu, saskaņā ar norādījumiem, kas sniegti motora instrukcijas grāmatīnā.
- 21) Darba laikā vienmēr turieties drošā attālumā no rotējošā asmens, kā to jau nosaka roktura garums.

## D) APKOPE UN GLABĀŠANA

- 1) Rūpējieties lai uzgriežni un skrūves būtu pieskrūvēti, lai mašīnas darbības apstākļi tādējādi būtu droši. Būtiski ir veikt regulāru apkopi - lai mašīnas darbība būtu gan droša, gan arī saglabātu efektivitāti.
- 2) Neuzpildiet plaujmašīnas tvertni ar benzīnu tādā vietā, kur benzīna tvaiki var saskarties ar liesmu, dzirksteli vai spēcīgu siltuma avotu.
- 3) Ļaujiet motoram atdzist, pirms novietojat plaujmašīnu jebkādā telpā.
- 4) **Lai samazinātu aizdegšanās risku, uzturiet motoru, izplūdes kļūsnātāju, akumulatoru nodalījumu un benzīna glabāšanas vietu brīvu no zāles paliekām, lapām un pārlieka eļļas daudzuma.** Neatstājiet konteinerus ar noplauto zāli iekšējās telpās.
- 5) Regulāri pārbaudiet akmeņu atgrūdeju un zāles savākuvī, lai konstatētu to nolietošanos vai bojājumus.
- 6) Ja jāiztukšo tvertne, dariet to ārpus telpām un ar atdzisušu motoru.
- 7) Uzmontējot vai nomontējot asmeni, uzvelciet darba cimdus.
- 8) **Asmens asināšanas laikā sekojiet tam, tas būtu līdzsvarots.** Visas ar asmeni veicamas darbības (noņemšana, asināšana, balansēšana, atkārtota uzstādīšana un/vai maiņa) ir svarīgas operācijas, kuru veikšanai ir nepieciešamas speciālas iemaņas un atbilstošs aprīkojums; tādējādi, drošības labad tās vienmēr ir jāveic specializētajos tehniskās apkopes centros.
- 9) **Drošības nolūkos, nelietojiet mašīnu, ja tās detaļas ir nodilušas vai bojātas. Daļas ir nepieciešams nomainīt, bet nevis labot. Izmantojiet oriģinālas rezerves daļas. Neatbilstošas kvalitātes daļas var sabojāt mašīnu un apdraudēt jūsu drošību.**

## E) TRANSPORTĒŠANA UN PĀRVIETOŠANA

- 1) Katru reizi, kad ir jāpārvieto, jāpaceļ, jātransportē vai jānoliec mašīna, jārikojas šādi:
  - izmantojiet izturīgus darba cimdus;
  - paņemiet mašīnu tādās vietās, lai tvertiens būtu drošs, ņemot vērā mašīnas svaru un tā sadali;
  - darbības jāveic tādām personu skaitam, kas atbilst mašīnas svaram un transportlīdzekļa raksturojumam, vai vietai, kurā mašīna ir jānogādā vai jāpaņem.
- 2) Transportēšanas laikā labi piestipriniet mašīnu ar siksnu un ķēžu palīdzību.

# LV LIETOŠANAS NOTEIKUMI

Informācijai par dzinēju un akumulatoru (ja tas ir paredzēts) lasiet atbilstošās rokasgrāmatas.

**PIEZĪME** - Atbilstību starp norādēm tekstā un atbilstošajiem zīmējumiem (kas atrodas 2., 3., 4. un 5. lappusē) var noteikt ar parafrāfa numura palīdzību.

## 1. MONTĀŽAS IZPILDE

**PIEZĪME** - Piegādes laikā uz mašīnas jau var būt uzstādīti daži mezgli.

**UZMAŅĪBU** - Izpakošana un tās montāža ir jāpabeidz uz lidzenas un cietas virsmas, ir jābūt pietiekoši daudz vietas gan mašīnas, gan iepakojumu pārvietošanai, lietojot tikai piemērotus piederumus. Iepakojuma materiāli ir jāutilizē saskaņā ar spēkā esošo vietējo likumdošanu.

**1.1** Pagrieziet vadības kātu (1) darba stāvoklī un nostipriniet to ar šasijas sānu balstu palīdzību, uzmantojot komplektācijā esošās skrūves (2), kā parādīts attēlā. Vadības kātu (1) var uzstādīt trijos dažādos augstumos, iespraužot tapas (3) vienā no trim balstā paredzētajiem atveru pāriem. Kļoķu (5) gredzeni (4) ir jāpieskrūvē, nostiprinot rokturi (1) stabilā stāvoklī, tā, lai to bloķēšanai un atbloķēšanai nebūtu jāpielieto pārmērīgs spēks. Pēc regulēšanas pieskrūvējiet kļoķus (5). Iespraudiet iedarbināšanas auklu (6) vadīklas spirālē (7). Pievelciet uzgriezni (8), lai nostiprinātu spirāli (7).

**1.2** Ievietojiet karkasu (11) maisā (12) un pievienojiet visus plastmasas profilus (13) ar skrūvgrieža palīdzību, kā parādīts zīmējumā.

## 2. VADĪBAS IERĪCU APRAKSTS

**2.1** Akseleratoru vada ar sviras palīdzību (1). Sviras stāvokļus norāda relatīvā skala.

**2.2** Asmens bremzi vada ar sviras palīdzību (1), kuru vajadzēs pavilkt pret rokturi, lai veiktu iedarbināšanu, ka arī pļaujmašīnas darbības laikā. Atlaižot šo sviru, motors apstāsies.

**2.3** Ja modelis ir ar vilkmi, pļaujmašīna sāks kustēties, kad svira (1) tiks nospiesta pret rokturi. Atlaižot šo sviru, pļaujmašīna beidz kustēties uz priekšu.

**2.4** Ja pārnenumkārbā ir uzstādīta, tad lai ieslēgtu pārnenumu svira (1) ir jāuzstādā vienā no četriem stāvokļiem, kuri ir apzīmēti šādi:

☛ - 2 - 3 - ☛

Pārnenumu pārslēgšanas laikā dzinējam jābūt iedarbinātam un piedziņai jābūt pieslēgtai.

**SVARĪGI** - Neaiztieciet pārnenumkārbas sviru, kamēr dzinējs ir izslēgts. Tas var sabojāt pārnenumkārbu.

**PIEZĪME** - Ja mašīna nevirzās uz priekšu, kamēr svira ir uzstādīta stāvoklī «☛», pietiek to uzstādīt stāvoklī «☛» un uzreiz pēc tam atpakaļ stāvoklī «☛».

**2.5** Pļaušanas augstumu var noregulēt atbloķējot pogu (1) un paceļot vai nospiežot šasiju līdz vēlamajam līmenim, kurš ir norādīts ar bultiņu.

**ŠO DARBĪBU DRIKST VEIKT TIKAI TAD, KAD IR APTURĒTS NAZIS.**

## 3. ZĀLES PĻAUŠANA

**3.1** Paceliet akmeņu atgrūdēju un pareizi piestipriniet maisu (1), kā parādīts attēlā.

**3.2** Iedarbināšanas laikā veiciet dzinēja rokasgrāmatā izklāstītos norādījumus, tad piespiediet asmens bremzi (1) pie vadības kāta un enerģiski pavelciet iedarbināšanas auklas rokturi (2).

**3.3** Zālāja izskats būs labāks, ja pļaušana vienmēr veiks vienā konkrētā augstumā un pamīšus divos virzienos.

## ZĀLIENA KOPŠANAS IETEIKUMI

Katram zāles veidam ir savas īpašības, kas prasa atšķirīgu pieeju zāliena kopšanai. Lasiet uz sēklu iepakojuma esošos norādījumus par pļaušanas augstumu un ņemiet vērā augšanas apstākļus jūsu reģionā.

Turklāt, ņemiet vērā, ka zāle sastāv no stiebra un vienas vai vairākām lapām. Lapu pilnīgas iznīcināšanas gadījumā zāliens tiks bojāts un tiks traucēta zāles augšana.

Vispārīgā gadījumā var izmantot šādus norādījumus:

- pārāk zema pļaušana izrauj un retina zāles segumu, kas rezultātā izskatīsies „plankumaini”;
- vasarā pļaušanas augstumam jābūt lielākam, lai izvairītos no augsnes nosusināšanas;
- nepļaujiet mitru zāli; tas var samazināt asmens efektivitāti, jo zāle pie tā pielip un tiek izrauta;
- ja zāle ir īpaši augsta, vispirms iesakām nopļaut to, uzstādot asmeni visaugstākajā stāvoklī, un pēc divām vai trim dienām atkārtoti nopļaut zālienu.

**3.4** Kad esat beiguši darbu, atlaidiet bremzes sviru (1) un atvienojiet svences apvalku (2). GAIDIET, KAMĒR APSTĀSĪES ASMENS, un tikai tad drikst veikt jebkādas darbus ar mašīnu.

## 4. PARASTA APKOPE

**SVARĪGI** - Mašīnas darbības un drošības rādītāju saglabāšanai ir regulāri jāveic rūpīga tehniskā apkope. Glabājiet zāliena pļaujmašīnu sausā vietā.

- 1) Tīrīšanas, tehniskās apkalpošanas vai regulēšanas laikā izmantojiet izturīgu darba cimdus.
- 2) Pēc katras pļaušanas rūpīgi izmazgājiet mašīnu ar ūdeni un iztīriet zāles atliekas un dubļus no šasijas iekšpuses, jo ja tie izžūš, tad var rasties grūtības ar mašīnas iedarbināšanu.
- 3) Gadījumā, ja ir jāpiekļūst mašīnas apakšējai daļai, nolieciet mašīnu no motora rokasgrāmatā norādītās puses, sekojot attiecīgajiem norādījumiem.
- 4) Izvairieties no benzīna izliešanas uz motora vai mašīnas plastmasas daļām, lai nesabojātu tās, un uzreiz noslaukiet benzīnu, ja tas tika izliets. Garantija neattiecas uz plastmasas daļu bojājumiem benzīna izliešanas dēļ.

**4.1** Iesakām visas operācijas ar asmeni veikt speciālizētājā servisa centrā, kura rīcībā ir šiem darbiem piemēroti piederumi.

Ar šo mašīnu ir paredzēts lietot asmeņus, uz kuriem ir norādīts šāds kods:

81004366/2

Uz asmeņiem obligāti jābūt ▲ marķējumam. Ņemot vērā izstrādājuma attīstību, iespējams, ka augstāk norādītie asmeņi ar laiku tiks aizvietoti ar citiem saderīgiem asmeņiem, kuriem ir līdzīgi raksturojumi un lietošanas drošības līmenis.



Uzstādiet asmeni (2) tā, lai kods un marķējums būtu vērsti pret zemi, ievērojot secībai uz attēla.

Pieskrūvējiet centrālo skrūvi (1) ar dinamometriskās atslēgas palīdzību, kas ir kalibrēta uz 35-40 Nm.

**4.2** Modeļos ar piedziņu (**izņemot modeļus ar ātrumu pārslēgšanu**), ķēdes spriegojumu var noregulēt ar uzgriežņa (1) palīdzību, lai nodrošinātu norādīto izmēru (6 mm).

**4.3** Gadījumā, ja ātruma starpība stāvokļiem «2» un «» ir ļoti maza vai ātrumi ir vienādi, ir jāneregulē vadības trose.

**PIEZĪME** - Regulēšanas laikā dzinējam jābūt izslēgtam.

Pakāpeniski pagrieziet regulatoru (2) **pretēji pulksteņrādītāja virzienam** (lai izstieptu trosi) tā, lai vadības svira (1) pietuvotos stāvoklim «»; tad pagrieziet regulētāju apmēram par pusapgriezīenu **pulksteņrādītāja virzienā**, lai optimālā veidā noregulētu virzišanas ātrumu un nodrošinātu visu četru ātrumu pareizu ieslēgšanu ar vadības sviras palīdzību (1).

**4.4** Zāles plaujmašīnas iekšējās daļas mazgāšanai izmantojiet atbilstošo uzgali (1) ūdens caurules pieslēgšanai. Mazgāšanas laikā vienmēr stāviet aiz plaujmašīnas roktura.

## 5 APKĀRTĒJĀS VIDES AIZSARDZĪBA

Mašīnas īpašniekam ir jā rūpējas par vides aizsardzību, lai uzlabotu sabiedrību un vidi, kurā dzīvojam.

- Centieties nekļūt par jūsu kaimiņu traucējumu cēloni.
- Rūpīgi ievērojiet vietējo likumdošanu, kas attiecas uz plaušanas atkritumu pārstrādi.
- Rūpīgi ievērojiet vietējo likumdošanu, kas attiecas uz iepakojuma materiālu, eļļas, benzīna, akumulatoru, filtru, bojāto detaļu vai citu vidi piesārņojušo materiālu pārstrādi; šo atkritumus nedrīkst mest saimniecības atkritumu miskastē, bet tie ir jānogādā uz speciāliem savākšanas centriem, kas nodrošina atkritumu utilizāciju.
- Pēc mašīnas izvadišanas no ekspluatācijas, nemetiet to ārā, bet sazinieties ar atkritumu savākšanas centru saskaņā ar vietējās likumdošanas prasībām.

Ja radušās jebkādas neskaidrības vai problēmas, noteikti sazinieties ar tuvāko palīdzības dienestu vai vietu, kur iegādājāties iekārtu.

## A) ALUSTAMINE

- 1) **Lugege tähelepanelikult läbi kasutusjuhend.** Õppige tundma käsklusi ja muruniiduki asjakohast kasutamist. Õppige ära kuidas mootorit kiiresti seisata.
- 2) **Kasutage muruniidukit ainult sel otstarbel milleks ta on ette nähtud - muru niitmiseks ja kogumiseks.** Mistahes muu kasutus võib olla ohtlik ja põhjustada masina kahjustumist. Ebaõige kasutuse alla käivad (näiteks, aga mitte ainult):
  - täiskasvanute, laste või loomade transportimine;
  - isenda transportimine masinal;
  - masina kasutamine raskuste vedamiseks või lükkamiseks;
  - kasutada masinat lehtede või prügi kogumiseks;
  - masina kasutamine hekkide pügamiseks või rohust erineva taimestiku lõikamiseks;
  - masina kasutamine rohkem kui ühe inimese poolt;
  - sisestada tera ilma rohuta lõikudel.
- 3) Ärge lubage kunagi kasutada muruniidukit lastel ega inimestel kes ei ole tutvunud kasutusjuhendiga. Kohalikud seadused võivad sätestada miinimumea selle masina kasutamiseks.
- 4) **Ärge kasutage masinat kunagi:**
  - kõrvaliste inimeste, eriti laste või ka loomade läheduses;
  - kui kasutaja on võtnud ravimeid või aineid, mis hajutavad tähelepanu või aeglustavad reflekse.
- 5) Pidage meeles, et kasutaja vastutab tekkida võivate õnnetuste ja kahjustuste eest teistele inimestele või nende omandile.

## B) EELTÖÖ

- 1) **Niitmise ajal kandke alati tugevaid jalanõusid ja pikki pükse.** Ärge kasutage muruniidukit paljajalu või lahtiste sandaalidega.
- 2) Uurige hoolega läbi ala, millel kavatsete töötada ja eemaldate sealt kõik see, mida masin võiks välja lüüa või mis võiksid kahjustada lõiketera ja mootorit (kivid, oksad, traadid, luud, jne.)
- 3) **ETTEVAATUST: OHT! Bensiin on kergestisüttiv aine.**
  - hoidke kütust selleks ette nähtud anumates;
  - **valage kütust masinasse, kasutades lehtrit, ainult vabas õhus ja ärge suitsetage bensiiniga tegelemise ajal ning masinasse kütust valades.**
- valage kütus masinasse enne kui käivitate mootorit; ärge lisage kütust ning ärge võtke ära bensiinipaagi korki kui mootor käib või on soe.
- kui bensiin valgub maha, ärge käivitage mootorit vaid eemaldate muruniiduki alalt, kuhu läks kütus, kuniks bensiin on ära auranud ja aaurud on hajunud; et vältida põlengu võimalust.
- pange alati tihedalt kinni bensiinipaagi kork ja sulgege kindlalt bensiinianum.
- 4) Asendage vigased summutid
- 5) **Enne kasutamist teostage masina üldine kontroll, eriti lõiketerade asend ja kontrollige, et nende kinnituspoldid ei oleks kahjustatud või kulunud.** Asendage blokis kahjustunud või kulunud lõiketerad ja kruvid, et tagada tasakaal.
- 6) Enne töö alustamist kinnitage masina väljaviskeavale kaitse (kott või kivikaitse).

## C) KASUTAMISE AJAL

- 1) Ärge käivitage mootorit kinnistes ruumides, kuhu võivad koguneda ohtlikud mürgaasid.
- 2) Töötage ainult päeval valguses või heas kunstvalguses.
- 3) Kui võimalik, hoiduge töötamast märjal rohol.
- 4) Veenduge alati et teil on kindel toetuspunkt kaldus maa-alal.
- 5) Ärge kunagi jookske, vaid kõndige; ärge laske end muruniidukil vedada.
- 6) Kaldpinnal niitke piki nõlva, mitte kunagi üles-alla.
- 7) Kaldpindadel olge äärmiselt ettevaatlik, kui muudate sõidusuunda.
- 8) **Ärge niitke maa-alasid, mille kalle on suurem kui 20°.**
- 9) Olge eriti ettevaatlikud kui tõmbate muruniidukit enda poole.
- 10) Peatage lõiketera, kui peate muruniitjat kallutatud transportdiks või ületades pindu, millel ei ole rohtu ja samuti siis, kui transportdite muruniitjat tööalale või sealt ära.
- 11) Ärge kasutage kunagi muruniidukit kui väljaviskeava kait-

- sed on vigastatud, ilma rohkukogujata või ilma kivikaitseta.
- 12) Ärge muutke mootori seadeid ja ärge viige mootorit üle-määraselt kõrgete pööretei.
  - 13) Veoga mudelitel lülitage enne mootori käivitamist välja üle-kanne ratastele.
  - 14) Käivitage mootor ettevaatlikult kasutusjuhiseid järgides ja hoides jalad lõiketeradest ohutus kauguses.
  - 15) Ärge kallutage muruniitjat käivitamisel. Käivitage masin tasasel pinnal, millel ei oleks ei takistusi ega kõrget rohtu.
  - 16) **Ärge kunagi pange käsi või jalgu pöörlevate osade lähedusse.** Hoidke end alati eemal väljaviskeavast.
  - 17) Ärge tõstke või transportige muruniitjat kui mootor töötab.
  - 18) **Lülitage mootor välja ja ühendage lahti künslajuhe:**
    - enne kui hakkate tegema mistahes toimingut lõiketerade juures või enne kui hakkate ümmistunud väljalasketoru vabastama;
    - enne kui hakkate muruniitjat kontrollima, puhastama või seda hooldama;
    - kui muruniitja saab löögi võõrkehalt. Määrake kindlaks kahjustused ja tehke vajalikud parandused, enne kui uuesti masina kasutusele võtate;
    - kui muruniitja hakkab ebanormaalselt vibreerima (Uurida kiiresti välja vibratsiooni põhjus ja kontrollida vastavas teeninduskeskuses).
  - 19) **Lülitage mootor välja:**
    - iga kord kui jätate muruniitja järelvalveta. Elektrilise käivitamisega mudelitel, eemaldate ka süütevõti;
    - enne kui valate paaki uut bensiini;
    - alati kui võtate ära või panete külge rohkukoguja;
    - enne kui hakkate reguleerima lõikekõrgust.
  - 20) Enne mootori väljalülitamist, vähendage gaasi. Kui lõpetate töö, pange kinni kütusekraan, nagu on kirjas mootori kasutusjuhendis.
  - 21) Töötamise ajal, hoidke end vastavalt käepideme pikkusele alati ohutus kauguses pöörlevast terast.

## D) HOOLDAMINE JA HOIDMINE

- 1) Et olla kindel masina ohutus töötamises, hoidke alati tihedalt kinnitatuna kõik mutrid ja kruvid. Regulaarne hooldus on ülimalt oluline ohutuse tagamiseks ja selleks, et masin töötaks optimaalselt.
- 2) Ärge hoidke muruniitjat, mille paagis on kütust, ruumis, kus bensiinaurud võiksid jõuda sädemeni, kuumallaikani või leegini.
- 3) Enne kui asetate muruniiduki mistahes ruumi, laske mootoril korralikult maha jahtuda.
- 4) **Et vähendada tulekahjuriski, hoida alati mootor, summuti, aku ja bensiinipaagi ümbrus puhas rohujäätmetest, lehtedest või üleliigsest määrerasvast.** Ärge jätke anumaid niidetud rohuga kinnisesse ruumi.
- 5) Kontrollige sageli kivikaitset ja rohkukogujat, et näha selle kulumist või vigastusi.
- 6) Kui paak tuleb tühjendada, tehke seda vabas õhus ja külma mootoriga.
- 7) Kasutage töökindaid lõiketerade äravõtmiseks ja tagasipane-nekuks.
- 8) **Hoolitsege tera tasakaalustamise eest, kui seda teritakse.** Kõik lõiketeraga seotud toimingud (mahavõtmine, teritamine, tasakaalustamine, tagasipaneik ja/või asendamine) on vastavalt ettevalmistust ja vastavaid tööriistu nõudvad tööd; turvalisuse tagamiseks peab neid töid teostama vastavas teeninduskeskuses.
- 9) **Ohutuse huvides ärge kunagi kasutage masinat, millel on kulunud või kahjustunud osi. Osad tuleb välja vahetada ning mitte kunagi parandada. Kasutada ainult originaal varuosi. Mittekvaliteetsed varuosad võivad kahjustada masinat ja olla ohuks teie turvalisusele.**

## E) TRANSPORTIMINE

- 1) Iga kord kui on tarvis masinat liigutada, tõsta, transportida või kallutada, tuleb:
  - panna kätte paksud töökindad.
  - võtta kinni masina nendest osadest, mis on kindlad, arvestades kaalu ja selle jagunemist.
  - kasutada masina kaalule, transportdivahendile ja kohale, kust masin tuleb võtta või kuhu ta tuleb panna, vastavat arvu inimesi.
- 2) Transportimise ajal kinnitada masin kõite või kettide abil.

# EE KASUTAMINE

**Mootori ja aku (kui on ette nähtud) kohta lugege vastavaid kasutusjuhendeid.**

**PANE TÄHELE** - Seos tekstis sisalduvate viidete ja vastavate jooniste vahel (mis asuvad lk. 2 – 3 ) on näidatud numbriga, mis eelneb igale lõigule.

## 1. MONTEERIMINE

**PANE TÄHELE** - Masina mõned komponendid võivad olla juba monteeritud.

**ETTEVAATUST** - Lahtipakkimine ja kokkumonteerimise lõpuleviimine peab toimuma alati tasasel ja kindlal pinnal, piisavalt peab olema ruumi masina ja pakendite liigutamiseks, kasutada alati sobivaid tööriistu. Pakendite ümbertöötlemine peab toimuma vastavalt kohalikele kehtivatele normidele.

**1.1** Viia käepideme vars (1) tööasendisse ja kinnitada kere külgtugede külge, kasutades selleks kaasaantud polte (2), nagu näidatud joonisel. Käepideme varre (1) kõrgust saab reguleerida kolme erinevasse asendisse sisestades poldid (3) ühte tugeudel asetsevatest kolmest augupaarist. Käepidemete (5) otsakud (4) peavad olema kinni keeratud nii, et on tagatud käepideme varre tugev kinnitus varre alumise osa külge (1), ilma et nende lahti või kinnikeeramiseks liigset jõudu peaks kasutama. Pärast reguleerimist keerata käepidemed (5) kõvasti kinni. Sisestada käivitustross (6) juhtspiraali (7). Kinnitada mutter (8) spiraali (7) fikseerimiseks.

**1.2** Asetage raam (11) kotti (12) ja kinnitage kõik plastikust ääred (13) nii nagu joonisel, kasutades kruvikeeraaja abi.

## 2. JUHTIMISSEADMETE KIRJELDUS I

**2.1** Aktseleraatorit juhitakse hoovaga (1). Hoova asendid on näidatud vastaval sildil.

**2.2** Lõiketera piduri jaoks on hoob (1), mida tuleb hoida käepideme vastas muruniiduki käivitamisel ja töötamise ajal. Kui hoob lahti lasta, mootor seiskub.

**2.3** Edasiveoga mudelitel liigub muruniiduki edasi kangi (1) surumisel vastu käepidet. Kui kang lahti lasta, siis muruniitja lõpetab liikumise.

**2.4** Kiiruse variaatori (kui on ette nähtud) juhtimiseks viiakse hoob (1) ühte neljast asendist, mis on märgitud:

☛ - 2 - 3 - ☛

Üleminek ühelt kiirusest teisele tuleb teha sisselülitatud mootori ja edasiveoga.

**OLULINE** – Ärge puutuge variaatori pulti, kui mootor seisab. See võib variaatorit kahjustada.

**MÄRKUS** – Kui masin ei liigu edasi asendis «☛», piisab hoova viimisest asendisse «☛» ja pärast kohe viia tagasi asendisse «☛».

**2.5** Lõikekõrgust saab reguleerida hoova (1) lahti tegemisel, tõstes või vajutades niiduki korpusi soovitud asendini, nagu märgib nool. SEDA OPERATSIOONI TULEB TEHA SEISVA LÕIKETERAGA.

## 3. MURU NIITMINE

**3.1** Tõstke üles kivikaitse ja kinnitage kogu (1) nagu joonisel näidatud.

**3.2** Käivitamiseks järgige mootori kasutusjuhendit, tõmmake lõiketera pidurihoob (1) vastu käepidet ja tõmmake energiliselt pidemest käivitustrossi (2).

**3.3** Muru kvaliteet saab parem kui niita alati samal lõikekõrgusel ja vaheldumisi eri suundades.

## NÕUANDED MURU HOOLDAMISEKS

Iga tüüpi muru on erinevate omadustega ning võib hoolduseks vajada erinevaid tingimusi; lugeda alati seemnepakendilt soovitusi niitmiskõrguse kohta, mis on seotud vastava tööpiirkonna kasvutingimustega.

Arvestada, et enamus murust koosneb ühest varrest ja ühest või rohkemast lehtedest. Kui lehed lõigatakse täielikult maha, muru kahjustub ja taastumine on raskendatud.

Üldiselt kehtivad järgnevad soovitusel:

- liiga madal lõige põhjustab rebimist ja muru hõrenemist, väljanägemine "laiguline";
- suvel peab niitma kõrgemalt, et vältida maapinna kuivamist;
- niita ei tohi märga rohtu; see võib põhjustada tera efektiivsuse vähenemist, muru jääb selle külge ja rebib rohtu;
- Kui muru on eriti kõrge, tuleb esmalt niita masina kõrgeimal lubatud niidukõrgusel ja seejärel niita teist korda kahe või kolme päeva pärast.

**3.4** Töö lõpetamisel laske lahti lõiketera pidurihoob (1) ja ühendage lahti küünlahuue (2).  
**OODAKE LÕIKETERA TÄIELIKU SEISKUMISENI** enne kui hakkate teostama mistahes hooldustööd.

## 4. HOOLDUS

**TÄHTIS** - Regulaarne ning täpne hooldus on hädavajalik, et hoida muruniiduk töökorras ning et töötamine oleks ohutu.

**Muruniitjat tuleb hoida kuivas kohas.**

- 1) Enne mistahes muruniitja hooldus-, parandus- või reguleerimistööd, panna kätte paksud töökindad.
- 2) Pärast igat niitmist peske masin hoolikalt veega; puhastage korpuse külge jäänud rohuäärtmed ja pori vältimaks et see ära kuivades muutuks takistuseks järgmisel muruniiduki käivitamisel.
- 3) Juhul kui on tarvis pääseda niiduki alumisse osasse, kallutage masinat ainult mootori juhendis ette nähtud poolele, järgides täpselt vastavaid ettekirjutusi.
- 4) Vältige bensiini sattumist mootori või niiduki plastikust osadele, et vältida nende kahjustumist. Puhastage koheselt juhuslikult sattunud bensiin. Garantii ei kata bensiini tõttu niiduki plastikust osadele tekkinud kahju- de parandamise kulusid.

**4.1** Tõid teraga on soovitatav lasta teha spetsialiseeritud teeninduskeskuses, kus on selleks sobivaimad vahendid. Sellel masinal on ette nähtud kasutada terasid koodiga:

81004366/2

Terad peavad alati olema tähistatud ▲. Vastavalt toote täiustamisele võib juhtuda, et ülalnimetatud terad tuleb aja jooksul välja vahetada teiste, sobivuse ja tööohutuse seisukohalt analoogsete vastu.

Monteerida tera (2) tagasi, kood ja markeering maapinna poole, jälgides joonisel näidatud järjestust.  
Kinnitada keskmine kruvi (1) dünamomeetrilise võtmega, seatud 35-40 Nm peale.

**4.2** Edasiveoga mudelitel (**välja arvatud kiirusemuundajaga mudelitel**), rihma pinge reguleerimiseks tuleb pöörata mutrit (1) kuni näidatud mõõdu (6 mm) saavutamiseni.

**4.3** Juhul kui kiiruste erinevus asendi «2» ja asendi «» vahel on minimaalne või olematu, tuleb reguleerida juhtkaablit.

**MÄRKUS** – reguleerimine tuleb läbi viia seisva mootoriga. Keerake registrit (2) astmeliselt vastupäeva (nii, et see pikeneks) kuni juhthoob (1) ei ulatu hästi asendisse «»;  
seejärel keerake registrit umbes pool pööret päripäeva, et saavutada liikumiskiiruse optimaalne reguleerimine ja nelja kiiruse korrektne sisseviimine juhthoovaga (1).

**4.4** Muruniiduki seespidiseks pesuks kasutage spetsiaalset voolikuotsikut (1).  
Pesemise ajal olge kogu aeg muruniiduki käepideme taga.

## 5. KESKKONNAKAITSE

Keskkonnakaitse peab masina kasutamisel olema oluline ja eelistatud aspekt kaitsmaks meie tsiviilse kooselu ja keskkonna huve.

- Vältida naabrite segamist.
- Jälgida täpselt kohalikke nõudeid, mis puudutavad lõikejääkide ümbertöötlust.
- Täpselt kohalikke norme, mis puudutavad pakendite, õlide, bensiini, akude, filtrite, kahjustatud osade ja muu keskkonnaohtliku ümbertöötlemist; neid jäätmeid ei tohi visata prügi hulka, vaid need tuleb eraldada ja viia vastavatesse kogumispunktidesse, kus hoolitsetakse materjalide ümbertöötuse eest.
- Kui te masinat enam ei kasuta, ärge visake seda loodusesse, vaid pöörduda vastavalt kohalikele kehtivatele normidele jäätmekäitluspunkti poole.

Mistahes probleemi või kahtluse korral pöörduge kõhklemata lähimasse teeninduskeskusse või edasimüüja poole.

# CS SIGURNOSNA PRAVILA KOJIH SE TREBA STROGO PRIDRŽAVATI

## A) OBUKA

- 1) **Pažljivo pročitati uputstva.** Upoznati se sa komandama i sa pravilnim korišćenjem kosilice. Naučite da brzo zaustavljate motor.
- 2) **Koristiti kosilicu isključivo za namene za koje je predviđena, tj. za košenje i skupljanje trave.** Svako drugo korišćenje može biti opasno i može prouzrokovati oštećenje mašine. Obuhvataju neprimereno korišćenje (na primer, ali ne i samo):
  - prevoženje na mašini osoba, dece ili životinja;
  - vožnja na mašini;
  - korišćenje mašine za vuču ili guranje tovara;
  - korišćenje mašine za skupljanje lišća ili otpadaka;
  - korišćenje mašine za potkresivanje živih ograda ili za rezanje netravnate vegetacije;
  - korišćenje mašine od strane više osoba istovremeno;
  - pokretanje sečiva na netravnatim površinama.
- 3) Nikako ne dozvoliti da kosilicu koriste deca ili osobe koje nisu dobro upoznate sa uputstvom za korišćenje. Lokalni zakoni mogu da određuju donju granicu godišta koje treba da ima korisnik.
- 4) **Kosilicu ne koristiti nikada:**
  - kada su osobe, naročito deca, ili životinje u blizini;
  - ako je korisnik uzeo lekove ili supstance koje mogu štetno uticati na njegove reflekse i na njegovu pažnju.
- 5) Imati na umu da je radnik ili korisnik kosilice odgovoran za nezgode i nepredviđene slučajeve koji se mogu desiti drugim licima ili njihovim imovini.

## B) PRELIMINARNE RADNJE

- 1) **Tokom košenja, uvek nositi tvrdi obuću i duge pantalone. Ne uključivati kosilicu bosu ili sa otvorenim sandalima.**
- 2) Dobro pregledati celu radnu površinu i ukloniti sve ono što bi moglo da mašina izbaciti ili što bi moglo da ošteti deo za sečenje i motor (kamenjaci, grane, čelične žice, kosti, itd.).
- 3) **PAŽNJA: OPASNOST! Benzin je visoko zapaljiv.**
  - držati gorivo u odgovarajućim posudama;
  - **napuniti gorivom do kraja, koristeći se levkom, isključivo na otvorenom i ne pušiti tokom vršenja ove operacije i svaki put kada se rukuje gorivom;**
  - napuniti gorivom pre nego što se pokrene motor; ne dodavati benzin i ne skidati pokopac kada je motor u radu ili dok je još topao;
  - ako izlazi benzin, ne pokretati motor već udaljiti kosilicu od područja u kojem je benzin prosut i izbegavati stvaranje mogućnosti za izbijanje požara sve dok benzin ne ispari i para benzina se nije raspršila.
  - uvek staviti nazad pokopac rezervoara i posude za držanje benzina i dobro ga zatvoriti;
- 4) Zameniti oštećene prigušivače.
- 5) **Pre korišćenja, napraviti jedan opšti pregled i to naročito pregledati sečiva, i proveriti da li su šrafovi i deo za sečenje istrošeni ili oštećeni.** Zameniti u komadu oštećena ili istrošena sečiva i šrafove kako bi se održala ravnoteža.
- 6) Pre nego što se počne sa radom, staviti zaštitu na izlazni deo (vreću ili štitnik za kamenčiće).

## C) TOKOM KORIŠĆENJA

- 1) Ne uključivati motor u zatvorenom prostorijama gde se mogu nakupiti opasni dimovi ugljen monoksida.
- 2) Raditi samo uz dnevnu svetlost i sa dobrim veštačkim osvetljenjem.
- 3) Ako je moguće, izbegavati rad na vlažnoj travi.
- 4) Uvek biti sigurni u svoje oslonište na terenima sa nizbrdicom.
- 5) Nikada ne trčati, već hodati; izbegavati da vas kosilica vuče.
- 6) Kositi uvek poprečno u odnosu na nizbrdicu a nikada gore dole.
- 7) Dobro paziti kod menjanja pravca na nizbrdici.
- 8) **Ne kositi na terenima čiji je nagib viši od 20°.**
- 9) Dobro paziti kada vučete kosilicu ka vama.
- 10) Zaustaviti sečivo ako se kosilica mora nagnuti zbog transporta, kod prelaza površina bez trave i kada se kosilica prenosi sa ili ka površini koja treba da se kosi.
- 11) Nikada ne uključivati kosilicu ako su zaštitne oštećene, ili bez

vreće sa skupljanje trave ili bez štitnika za kamenčiće.

12) Ne modifikovati regulator motora i ne dodavati motoru previše veliki broj obrtaja.

13) Kod modela sa vučom, isključiti prenos na točkove pre nego što se motor stavi u pogon.

14) Staviti motor u pogon uz opreznost kao što je dato u uputstvu i držeći noge daleko od sečiva.

15) Ne naginjati kosilicu radi stavljanja u pogon. Uključiti je na nekoj ravnoj površini i koja je bez prepreka ili visoke trave.

16) **Ne stavlјati ruke i noge pored rotirajućih delova.** Uvek budite udaljeni od otvora za izbacivanje.

17) Ne podizati i ne prenositi kosilicu dok je motor u radu.

18) **Zaustaviti motor i izvući kabl svećice:**

- pre bilo koje intervencije ispod ploče za sečenje ili pre nego što se odčepi cev za izbacivanje;
- pre nego što se prekontroliše, čisti ili radi na kosilici;
- nakon što se udarilo u neko strano telo. Proveriti eventualne štete na kosilici i izvršiti neophodne popravke pre nego što se mašina ponovo koristi;
- ako kosilica počne nepravilno vibrirati (Potražiti odmah uzrok vibracije i obaviti potreban pregled u nekom specijalizovanom servisu).

19) **Zaustaviti motor:**

- svaki put kada se kosilica ostavi bez nadzora. Kod modela sa električnim uključjenjem, izvući ključ;
- pre nego što se napuni gorivom;
- svaki put kada se skida ili ponovo stavlja vreća za skupljanje trave;
- pre nego što se podese visina košenja.

20) Smanjiti gas pre nego što se zaustavi motor. Zatvoriti dovod goriva na kraju rada, sledeći uputstva koja su data u ključici motora.

21) Tokom rada, održavati uvek sigurnosnu razdaljinu od rotirajućih sečiva, u zavisnosti od dužine drške.

## D) ODRŽAVANJE I SKLADIŠTENJE

- 1) Šrafove i matice držati uvek zategnute kako bi bili sigurni da je mašina uvek u uslovima sigurnim za rad. Redovno održavanje je od suštinskog značaja za sigurnost i da bi se održao isti nivo učinka.
- 2) Ne ostavljati kosilicu sa benzinom u rezervoaru u prostoriji u kojoj isparenja benzina mogu da dođu u dodir sa plamenom, iskom ili velikim izvorom toplote.
- 3) Ostaviti motor da se ohladi pre nego što se kosilica smesti u bilo koju prostoriju.
- 4) **Da bi se umanjio rizik od požara, motor, prigušivač odvođa, sedište baterije i deo u koji se skladišti benzin moraju biti slobodni od ostataka trave, lišća ili preterane masnoće.** Ne ostavljati posudu sa pokošenom travom unutar prostorija.
- 5) Često kontrolisati štitnik za kamenčiće i vreću za skupljanje trave, kako bi se proverila trošnost ili oštećenje.
- 6) Ako rezervoar treba da se isprazni, izvršiti tu operaciju na otvorenom i kada je motor ohlađen.
- 7) Nositi rukavice za rad kod skidanja i montiranja sečiva.
- 8) **Pobrinuti se za uravnoteženje sečiva kada se vrši njeno oštrenje.** Sve operacije koje se tiču sečiva (skidanje, oštrenje, uravnotežavanje, montiranje i/ili zamena) su odgovorni poslovi koji zahtevaju određene kompetencije kao i upotrebu odgovarajućeg alata; iz sigurnosnih razloga, zato je potrebno da se one uvek vrše u specijalizovanim centrima.
- 9) **Iz sigurnosnih razloga ne koristiti mašinu ako su neki njeni delovi istrošeni ili oštećeni. Delovi se moraju zameniti a nikako popravljati. Koristiti originalne rezervne delove. Delovi neodgovarajućeg kvaliteta mogu oštetiti mašinu i ugroziti vašu sigurnost.**

## E) TRANSPORTESLANA UN PARVIETOSLANA

- 1) Svaki put kada je neophodno pomeranje, podizanje, transport ili nagibanje mašine, potrebno je:
  - nositi debele rukavice za rad;
  - držati mašinu na mestima koja pružaju sigurnost pri hvatanju, imajući u vidu težinu i njenu raspoređenost;
  - koristiti broj osoba koji odgovara težini mašine i karakterističama prevoznog sredstva ili mesta na koje se treba smestiti ili odakle je treba uzeti.
- 2) Tokom transporta, privезati mašinu od odgovarajućim načinom sa konopcima ili lancima.

# CS PRAVILA KORIŠĆENJA

**Za motor i bateriju (ako je predviđena), pročitajte odgovarajuće priručnike.**

**NAPOMENA** - Pojediniosti navedene u tekstu pronaći ćete na odgovarajućim crtežima (postavljeni na str. 2 – 3) pomoću kraja koji prethodi svaki odeljak.

## 1. ZAVRŠITI MONTIRANJE

**NAPOMENA** - Mašina može biti data sa nekim delovima koji su već montirani.

**PAŽNJA** – Raspakivanje i dovršavanje montaže treba izvršiti na ravnoj i čvrstoj površini, sa dovoljno prostora za pomicanje mašine i ambalaže, služeći se uvek odgovarajućim alatom. Ambalažu morate ukloniti prema važećim lokalnim propisima.

**1.1** Vratiti dršku (1) u radni položaj i pričvrstiti je na bočne nosače šasije koristeći se šrafovim (2), koji su u polugu kao što je prikazano na slici. Visina drške (1) može se podesiti na tri različita položaja, koji se postižu ubacivanjem klinova (3) u jedan od tri para otvora koji se nalaze na nosačima. Metalni prstenovi (4) na ručkama (5) moraju biti tako zategnuti da garantuju stabilnu pričvršćenost drške (1), a da nije potrebna preterana snaga da se blokiraju ili odblokiraju. Zategnuti ručke (5) nakon podešavanja. Ubaciti uže za paljenje (6) u spiralu (7) šine. Zategnuti maticu (8) za pričvršćivanje spirale (7).

**1.2** Ubaciti šasiju (11) u vreću (12) i pričvrstiti sve plastične okvire (13) uz pomoć šrafcižera, kao što je prikazano na slici.

## 2. OPIS KOMADI

**2.1** Ubrzivačem gasa se upravlja preko poluge (1). Položaji poluge su prikazani na odgovarajućoj tablici.

**2.2** Kočnicom sečiva se upravlja preko poluge (1), koja se mora držati prema dršci kod pokretanja i tokom rada kosilice. Motor se zaustavlja kada se poluga otpusti.

**2.3** Kod modela sa vučenjem, kretanje kosilice se postiže pritiskanjem poluge (1) prema dršci. Kosilica prestaje da se kreće otpuštanjem poluge.

**2.4** Menjačem brzine (ako je predviđen) se upravlja tako što se poluga pomera (1 - ako je predviđen) u jedan od četiri položaja, koji su obeleženi sa:

☛ - 2 - 3 - ☛

Prelaz iz jedne brzine u drugu mora se vršiti dok motor radi i dok je uključena vuča.

**VAŽNO** - Ne dodirivati komandu menjača kada je motor isključen. To bi moglo da ošteti menjač.

**NAPOMENA** – Ako se mašina ne kreće kada je komanda u položaju «☛», dovoljno je da se komandna poluga stavi na «☛» i odmah potom da se vrati u položaj «☛».

**2.5** Podešavanje visine košenja postiže se oslobađanjem dugmeta (1) i podizanjem ili pritiskanjem šajsije do željene pozicije, označene strelicom. OVU OPERACIJU VRŠITI SA ZAUSTAVLJENIM SEČIVOM.

## 3. KOŠENJE TRAVE

**3.1** Podići štitnik za kamenčiće i pravilno zakačiti vreću (1), kao što je prikazano na slici.

**3.2** Za stavljanje u pogon, pratiti uputstva knjižice motora, dakle povući polugu kočnice sečiva (1) prema dršci i odlučno trznuti ručku užeta za pokretanje (2).

**3.3** Travnjak će izgledati bolje ako se košenje radi uvek istom visinom i naizmenično u dva pravca.

## SAVETI ZA ODRŽAVANJE TRAVNJAKA

Svaka vrsta trave poseduje različite osobine i zatim može zahtevati razne načine održavanja travnjaka; uvek pročitajte uputstva na pakovanju semena, u vezi na visinu košenja u odnosu na uslove rasta u području na kojem radite.

Mora se imati u vidu da se većina trave sastoji od jedne stabljike sa jednim ili više listova. Ako potpuno pokosite lišće, travnjak će se oštetiti te će mu novi rast biti otežan.

Uopšteno, mogu vredeti sledeća uputstva:

- prenisko rezanje uzrokuje čupanje i proređivanje travnatog pokrivača, s izgledom “na mrlje”;
- u leto, rez mora uvek biti viši, kako bi se izbeglo isušivanje terena;
- nemojte kositi mokru travu; to može smanjiti efikasnost sečiva zbog prijanjanja trave po njima i uzrokovati čupanje travnatog pokrivača;
- u slučaju izuzetno visoke trave, dobro je izvršiti prvu kosidbu na maksimalnoj visini koju mašina dopušta, a potom na odstojanju od dva do tri dana kositi po drugi put.

**3.4** Na kraju posla, otpustiti polugu (1) kočnice i skinuti poklopac svećice (2). SAČEKATI DA SE SEČIVA ZAUSTAVE pre nego što se izvrši bilo kakva intervencija.

## 4. REDOVNO ODRŽAVANJE

**VAŽNO** – Redovno i pažljivo održavanje je neophodno da bi tokom vremena održali prvobitni nivo sigurnosti i učinak mašine.

**Držati kosilicu na suvom mestu.**

- 1) Nositi debele rukavice za rad pre svake intervencije čišćenja, održavanja ili podešavanja koji se vrše na mašini.
- 2) Pažljivo vodom oprati mašinu posle svakog košenja; ukloniti ostatke trave i blata koji su se nagomilali unutar šasije kako bi se izbeglo da kada se osuše otežaju stavljanje u pogon.
- 3) U slučaju da je neophodno prići donjem delu, nagnuti mašinu isključivo sa strane koja je prikazana u knjižici motora, prateći odgovarajuća uputstva.
- 4) Izbegavati prolivanje benzina na plastične delove kosilice ili na mašinu kako se ne bi oštetili, i odmah očistiti svaki ostatak eventualno prolivenog benzina. Garancija ne pokriva štete na plastičnim delovima prouzrokovane benzinom.

**4.1** Svaku intervenciju na sečivu poželjno je izvršiti u specijalizovanom servisu koji poseduje odgovarajuće alate. Na ovoj mašini predviđena je upotreba sečiva sa sledećom šifrom:

81004366/2

Sečiva moraju uvek biti obeležena ▲. Budući da se proizvod usavršava, gore pomenuta sečiva mogla bi biti

vremenom zamenjena sa drugim koja imaju analogne karakteristike uzajamne zamenljivosti i radne sigurnosti. Ponovo namontirati sečivo (2) tako da šifra i oznaka budu okrenute prema tlu, preteći prikazani redosled na slici. Pritegnite centralni šraf (1) pomoću dinamometarskog ključa koji je podešen na 35-40 Nm.

**4.2** Kod modela s pogonom (**osim modela sa me-njačem brzine**), pravilno zatezanje remena vrši se pomoću matice (1), sve dok se ne postigne označena mera (6 mm).

**4.3** U slučaju da je razlika u brzini između položaja «2» i položaja «» minimalna ili da je nema, potrebno je pode-siti kabl komande.

**NAPOMENA** – Podešavanje se mora vršiti kada je motor ugašen.

Postepeno okretati regulator (2) u pravcu suprotnom od kazaljke na satu (tako da se izazove izduživanje) sve dok komandna poluga (1) jedva dostiže položaj «»; tada okrenuti regulator za otprilike pola kruga u pravcu kazaljke na satu, kako bi se postiglo optimalno podešavanje brzine kretanja, zajedno sa pravilnim ubacivanjem četiri brzine uz pomoć komandne poluge (1).

**4.4** Za unutrašnje pranje kosilice, koristiti određeni priključak (1) za vodenu cev.

U toku pranja postaviti se uvek iza drške kosilice.

## 5. ZAŠTITA ŽIVOTNE SREDINE

Zaštita životne sredine mora predstavljati bitan i prvenstveni vid upotrebe mašine, u korist civilnog življenja kao i okoline u kojoj živimo.

- Ne uznemiravajte sused.
- Strogo se pridržavajte lokalnih propisa o uklanjanju otpadnog materijala nakon rezanja.
- Strogo se pridržavajte lokalnih propisa o uklanjanju ambalaže, ulja, benzina, akumulatora, filtera, istrošenih delova ili svih drugih elemenata štetnih za životnu sredinu; ti otpaci se ne smeju bacati u smeće, nego ih treba razdvojiti i predati odgovarajućim centrima za skupljanje, koji će se pobrinuti za recikliranje materijala.
- U trenutku kada više nije u upotrebi, nemojte napustiti mašinu u okolini, već se obratite centru za skupljanje otpada, po lokalnim propisima na snazi.

U slučaju bilo kakve nedoumice ili problema, pozovite odmah najbliži Uslužni Servis ili Vašeg Prodavca.

## Werkstattservice, Ersatzteile und Garantie (nur für Deutschland und Österreich)

### Wartung und Reparaturen

Die Wartung und die Instandsetzung von modernen Geräten sowie sicherheitsrelevanten Baugruppen erfordern eine qualifizierte Fachausbildung und eine mit Spezialwerkzeugen und Testgeräten ausgestattete Werkstatt.

Alle nicht in dieser Betriebsanleitung beschriebenen Arbeiten müssen von einer entsprechenden Fachwerkstatt bzw. Vertragswerkstatt ausgeführt werden.

Der Fachmann verfügt über die erforderliche Ausbildung, Erfahrung und Ausrüstung, Ihnen die jeweils kostengünstigste Lösung zugänglich zu machen und hilft Ihnen mit Rat und Tat weiter.

Bei Reparaturversuchen durch dritte bzw. nicht autorisierte Personen erlischt der Garantieanspruch.

### Zuständigkeiten

Nur bei Geräten mit Motoren der Marke Briggs&Stratton, Honda, Tecumseh und Robin Subaru ist für den Motor bzgl. Werkstattservice, Ersatzteile und Garantie der Motorenhersteller bzw. die entsprechende Vertragswerkstatt zuständig. Für das Gerät (ausgenommen der Motor) DOLMAR.

Von dieser Regelung sind Stromerzeuger sowie alle anderen Geräte, die keinen der oben aufgeführten Motoren beinhalten, nicht betroffen. Hier liegt die Zuständigkeit nur bei DOLMAR.

### Ersatzteile

Der zuverlässige Dauerbetrieb und die Sicherheit Ihres Gerätes hängt auch von der Qualität der verwendeten Ersatzteile ab. Nur Original-Ersatzteile verwenden.

Nur die Originalteile stammen aus der Produktion des Gerätes und garantieren daher höchstmögliche Qualität in Material, Maßhaltigkeit, Funktion und Sicherheit.

Original Ersatz- und Zubehörteile erhalten Sie bei Ihrem Fachhändler. Er verfügt auch über die notwendigen Ersatzteillisten, um die benötigten Ersatzteilnummern zu ermitteln und wird laufend über Detailverbesserungen und Neuerungen im Ersatzteilangebot informiert.

Bitte beachten Sie auch, dass bei der Verwendung von nicht Original-Teilen eine Garantieleistung nicht möglich ist.

### Garantie

DOLMAR garantiert eine einwandfreie Qualität und übernimmt, unbeschadet der gesetzlichen Gewährleistung, im Falle von Material- oder Herstellungsfehlern Garantie. Die Garantiezeit beträgt bei ausschließlich privater Nutzung 24 Monate und bei gewerblich / beruflichem Gebrauch oder bei Einsatz im Vermietgeschäft 12 Monate. Die gewährte

Garantie hat nur in Deutschland und Österreich Gültigkeit. Jegliche Garantiarbeiten werden durch einen DOLMAR-Fachhändler bzw. einer DOLMAR Service-Werkstatt ausgeführt. Hierbei behalten wir uns das Recht auf eine zweimalige Nachbesserung, bei gleichem Fehler, vor. Schlägt eine Nachbesserung fehl oder ist diese unmöglich, kann das Gerät gegen ein gleichwertiges Gerät getauscht werden. Ist auch der Austausch erfolglos oder unmöglich besteht die Möglichkeit der Wandlung.

Normaler Verschleiß, natürliche Alterung, unsachgemäße Nutzung sowie Reinigungs-, Pflege- und Einstellarbeiten unterliegen generell nicht der Garantie. Der Garantieanspruch muss durch einen maschinell erstellten Original-Kaufbeleg nachgewiesen werden. Fragen Sie im Zweifelsfall Ihren Verkäufer. Er ist als Verkäufer des Produktes für die Gewährleistung verantwortlich.

Betriebs- und Nutzungsbedingt unterliegen einige Bauteile, auch bei bestimmungsgemäßem Gebrauch, einem normalen Verschleiß und müssen gegebenenfalls rechtzeitig ersetzt werden.

Dazu gehören bei den Geräten folgende Teile:

**Elektro-Rasenmäher:** Kohlebürsten, Ein-Aus-Schalter, Messer, Messeraufnahme, Keilriemen, Räder, Lager, Riemenscheibe.

**Benzin-Rasenmäher:** Messer, Messeraufnahme, Messerkupplung, Keilriemen, Räder, Lager, Riemenscheibe, Zündkerze, Luftfilter, Ölfilter, Batterie, Anwerfvorrichtung, Vergasermembranen, Primer, Bowdenzug.

**Elektro-Vertikutierer:** Kohlebürsten, Ein-Aus-Schalter, Messer, Messeraufnahme, Keilriemen, Räder, Lager, Riemenscheibe.

**Benzin-Vertikutierer:** Luftfilter, Kraftstofffilter, Zündkerze, Vergasermembranen, Ein-Aus-Schalter, Anwerfvorrichtung, Schwingungsdämpfer, Messer, Messeraufnahme, Keilriemen, Räder, Lager, Riemenscheibe.

**Traktor:** Luftfilter, Kraftstofffilter, Ölfilter, Zündkerze, Batterie, Bowdenzug, Startvorrichtung, Schwingungsdämpfer, Messer, Messeraufnahme, Keilriemen, Räder, Lager, Riemenscheibe, Glühlampen.

Wir bitten um Ihr Verständnis, dass für folgende Schadensursachen keine Garantie übernommen werden kann:

Nichtbeachtung der Betriebsanleitung. Unterlassung von notwendigen Wartungs- und Reinigungsarbeiten. Schäden auf Grund unsachgemäßer Vergasereinstellung. Offensichtliche Überlastung durch anhaltende Überschreitung der Leistungsobergrenze. Gewaltanwendung, unsachgemäße Behandlung, Missbrauch oder Unglücksfall. Überhitzungsschaden auf Grund von Verschmutzungen am Ventilatorgehäuse.

Eingriffe nicht sachkundiger Personen oder unsachgemäße Instandsetzungsversuche. Verwendung ungeeigneter Ersatzteile bzw. nicht Original DOLMAR Teile, soweit schadensverursachend. Verwendung ungeeigneter oder überlagerter Betriebsstoffe.



## Werkstattservice, Ersatzteile und Garantie (Export)

### Wartung und Reparaturen

Die Wartung und die Instandsetzung von modernen Geräten sowie sicherheitsrelevanten Baugruppen erfordern eine qualifizierte Fachausbildung und eine mit Spezialwerkzeugen und Testgeräten ausgestattete Werkstatt.

Alle nicht in dieser Betriebsanleitung beschriebenen Arbeiten müssen von einer entsprechenden Fachwerkstatt bzw. Vertragswerkstatt ausgeführt werden.

Der Fachmann verfügt über die erforderliche Ausbildung, Erfahrung und Ausrüstung, Ihnen die jeweils kostengünstigste Lösung zugänglich zu machen und hilft Ihnen mit Rat und Tat weiter.

Bei Reparaturversuchen durch dritte bzw. nicht autorisierte Personen erlischt der Garantieanspruch.

### Zuständigkeiten

Nur bei Geräten mit Motoren der Marke Briggs&Stratton, Honda, Tecumseh und Robin Subaru ist für den Motor bzgl. Werkstattservice, Ersatzteile und Garantie der Motorenhersteller bzw. die entsprechende Vertragswerkstatt zuständig. Für das Gerät (ausgenommen der Motor) DOLMAR.

**Von dieser Regelung sind Stromerzeuger sowie alle anderen Geräte, die keinen der oben aufgeführten Motoren beinhalten, nicht betroffen. Hier liegt die Zuständigkeit nur bei DOLMAR.**

### Ersatzteile

Der zuverlässige Dauerbetrieb und die Sicherheit Ihres Gerätes hängt auch von der Qualität der verwendeten Ersatzteile ab. Nur Original-Ersatzteile verwenden.

Nur die Originalteile stammen aus der Produktion des Gerätes und garantieren daher höchstmögliche Qualität in Material, Maßhaltigkeit, Funktion und Sicherheit.

Original Ersatz- und Zubehörteile erhalten Sie bei Ihrem Fachhändler. Er verfügt auch über die notwendigen

Ersatzteillisten, um die benötigten Ersatzteilnummern zu ermitteln und wird laufend über Detailverbesserungen und Neuerungen im Ersatzteilangebot informiert.

Bitte beachten Sie auch, dass bei der Verwendung von nicht Original-Teilen eine Garantieleistung nicht möglich ist.

### Garantie

DOLMAR garantiert eine einwandfreie Qualität und übernimmt die Kosten für eine Nachbesserung durch Auswechseln der schadhafte Teile im Falle von Material- oder Herstellungsfehlern, die innerhalb der Garantiezeit nach dem Verkaufstag auftreten.

Bitte beachten Sie, dass in einigen Ländern spezifische Garantiebedingungen gültig sind. Fragen Sie im Zweifelsfall Ihren Verkäufer.

Er ist als Verkäufer des Produktes für die Garantie verantwortlich.

Wir bitten um Ihr Verständnis, dass für folgende Schadensursachen keine Garantie übernommen werden kann:

- Nichtbeachtung der Betriebsanleitung.
- Unterlassung von notwendigen Wartungs- und Reinigungsarbeiten.
- Schäden auf Grund unsachgemäßer Vergasereinstellung
- Verschleiß durch normale Abnutzung.
- Offensichtliche Überlastung durch anhaltende Überschreitung der Leistungsobergrenze.
- Gewaltanwendung, unsachgemäße Behandlung, Mißbrauch oder Unglücksfall.
- Überhitzungsschaden auf Grund von Verschmutzungen am Ventilatorgehäuse.
- Eingriffe nicht sachkundiger Personen oder unsachgemäße Instandsetzungsversuche.
- Verwendung ungeeigneter Ersatzteile bzw. nicht Original DOLMAR Teile, soweit schadensverursachend.
- Verwendung ungeeigneter oder überlagerter Betriebsstoffe.
- Schäden, die auf Einsatzbedingungen aus dem Vermietgeschäft zurückzuführen sind.

Reinigungs-, Pflege- und Einstellarbeiten werden nicht als Garantieleistung anerkannt. Jegliche Garantiarbeiten sind von einem DOLMAR Fachhändler auszuführen.

## Service d'atelier, pièces de rechange et garantie

### Maintenance et réparations

La maintenance et l'entretien d'appareils modernes et de composants importants pour la sécurité exigent une formation professionnelle ainsi qu'un atelier équipé d'outils spéciaux et d'appareils d'essai.

Tous les travaux non décrits dans ce mode d'emploi doivent être exécutés par un atelier spécialisé en conséquence ou un atelier agréé.

Le spécialiste dispose de la formation, de l'expérience et des équipements nécessaires pour vous apporter chaque fois la solution économique la plus avantageuse et vous apporte une aide d'assistance en pratique et en conseil.

La garantie s'annule en cas de tentatives de réparation effectuées par des tiers ou des personnes autorisées.

### Compétences

Uniquement pour les appareils équipés de moteurs de la marque Briggs&Stratton, Honda, Tecumseh et Robin Subaru, le constructeur de moteur ou l'atelier agréé est compétent pour le moteur en ce qui concerne le service de dépannage, les pièces de rechange et la garantie. Pour l'appareil (à l'exception du moteur), c'est DOLMAR.

**Ce règlement ne concerne pas les groupes électrogènes et tous les autres appareils non équipés des moteurs indiqués cidessus. La compétence est ici uniquement détenue par DOLMAR.**

### Pièces de rechange

Le fonctionnement permanent fiable et la sécurité de votre appareil dépend aussi de la qualité des pièces de rechange utilisées.

N'utilisez que des pièces de rechange d'origine.

Seules les pièces d'origine proviennent de la chaîne de production de l'appareil et vous assurent donc la qualité optimale du matériau, du respect des dimensions et du fonctionnement et une sécurité irréprochables.

Les pièces accessoires et de rechange d'origine vous sont proposées par votre vendeur spécialisé. Il dispose des listes de pièces de rechange nécessaires pour déterminer le numéro de la pièce de rechange nécessaire, et vous informera à fur et à mesure des améliorations de détail et des nouveautés dans l'offre des pièces de rechange.

Notez également qu'une garantie ne sera pas offerte en cas d'utilisation de pièces non d'origine.

### Garantie

DOLMAR garantit une qualité irréprochable et supporte les frais pour une amélioration par remplacement des pièces défectueuses dans le cas de défauts de matériel ou de fabrication qui se présentent dans le délai de garantie après le jour de vente. Veuillez noter que dans certains pays, il existe des conditions de garantie spécifiques.

Adressez vous, en cas de doute, à votre vendeur. En tant que vendeur du produit, il doit vous assurer la garantie.

- Non respect de la instructions d'emploi
- Non exécution des travaux de maintenance et réparations nécessaires
- Détériorations par suite d'un réglage non conforme du carburateur
- Usure normale
- Surcharge manifeste par dépassement permanent de la limite supérieure de la puissance
- Forçage, traitement non conforme, emploi non autorisé ou cas d'accidents
- Détériorations de surchauffe causées par des encrassements du carter du ventilateur.
- Interventions de personnes non compétentes ou essais de réparations non conformes
- Utilisation de pièces de rechange non appropriées resp. de pièces non d'origine DOLMAR, dans la mesure où elles sont sources de détériorations
- Utilisation de produits de fonctionnement inadaptés ou superposés
- Détériorations provenant de conditions d'utilisation du magasin de location.

Les travaux de nettoyage, d'entretien et de réglage ne sont pas reconnus comme prestations de garantie. Tout travail au titre de la garantie est à effectuer par le vendeur spécialiste DOLMAR.

## Service, spare parts and guarantee

### Maintenance and repair

The maintenance and repair of modern machines, as well as all safety devices, require qualified technical training and a special workshop equipped with special tools and testing devices.

All work not described in this Instruction Manual may be done only by a properly qualified workshop or authorised service centre.

The DOLMAR service centres have all the necessary equipment and skilled and experienced personnel, who can work out cost-effective solutions and advise you in all matters. Repair attempts by third parties or unauthorized persons will void all warranty claims.

### Responsibility

On tools with engines by Briggs&Stratton, Honda, Tecumseh or Robin Subaru, the engine manufacturer or their authorised service centre is responsible for the engine only. DOLMAR is responsible for the rest of the tool (excluding the engine).

**This does not apply to electrical generators and all other tools or equipment not containing engines of the above brands.  
Only DOLMAR is responsible for these tools and equipment.**

### Spare parts

Reliable long-term operation, as well as the safety of your machine, depend among other things on the quality of the spare parts used.

Use only original DOLMAR parts.

Only original spare parts and accessories guarantee the highest quality in material, dimensions, function and safety. Original spare parts and accessories can be obtained from your local dealer. He will also have the spare part lists to determine the required spare part numbers, and will be constantly informed about the latest improvements and spare part innovations.

Please note that the use of non-original parts renders the warranty void.

### Guarantee

DOLMAR guarantees the highest quality and will therefore reimburse all costs for repair by replacement of damaged parts resulting from material or production faults occurring within the guarantee period after purchase. Please note that in some countries particular guarantee conditions may exist. If you have any questions, please contact your salesman, who is responsible for the guarantee of the product.

Please note that we cannot accept any responsibility for damage caused by:

- Disregard of the instruction manual.
- Non-performance of the required maintenance and cleaning.
- Incorrect carburetor adjustment.
- Normal wear and tear.
- Obvious overloading due to permanent exceeding of the upper performance limits.
- Use of force, improper use, misuse or accidents.
- Damage from overheating due to dirt on the fan housing.
- Work on the machine by unskilled persons or inappropriate repairs.
- Use of unsuitable spare parts or parts which are not original DOLMAR parts, insofar as they have caused the damage.
- Use of unsuitable or old oil.
- Damage related to conditions arising from lease or rent contracts.

Cleaning, servicing and adjustment work is not covered by the guarantee. All repairs covered by the guarantee must be performed by a DOLMAR service centre.



## **Assistenza tecnica d'officina, parti di ricambio e garanzia**

### **Manutenzione e riparazioni**

La manutenzione e la riparazione di apparecchi moderni e di aggregati costruttivi di fondamentale importanza per la sicurezza richiedono una formazione specialistica, oltre ad utensili particolari e dispositivi di controllo specifici.

Tutti gli interventi non riportati nelle presenti istruzioni d'uso devono essere eseguiti da un'officina specializzata o da un'officina autorizzata.

Il tecnico specializzato è stato addestrato in modo appropriato e dispone di esperienza ed attrezzatura necessarie per potervi offrire buone soluzioni a prezzi economici. Lo stesso tecnico potrà esservi anche di aiuto con buoni consigli.

Il diritto alla rivendicazione della garanzia decade in caso di tentativi di riparazione eseguiti da terzi o da persone non autorizzate.

### **Competenze**

Solo per apparecchi di marca Briggs&Stratton, Honda, Tecumseh e Robin Subaru, le prestazioni di officina, i pezzi di ricambio e la garanzia sono di competenza del produttore del motore o della relativa officina autorizzata. Per l'apparecchio è responsabile DOLMAR (motore escluso).

Non sono interessati da tale regolamentazione generatori di corrente e tutti gli altri apparecchi che non assemblano nessuno dei motori sopra indicati. In tal caso la responsabilità è unicamente di competenza della DOLMAR.

### **Pezzi di ricambio**

Il funzionamento continuativo affidabile e la sicurezza del vostro apparecchio dipendono anche dalla qualità dei pezzi di ricambio impiegati. Impiegate esclusivamente pezzi di ricambio originali.

Solo i pezzi di ricambio vengono prodotti dal fabbricante stesso dell'apparecchio e garantiscono la miglior possibile qualità di materiale, l'esattezza dimensionale ed il perfetto funzionamento e sicurezza.

Potrete rifornirvi di pezzi di ricambio ed accessori originali presso il vostro negoziante specializzato. Questi dispone pure delle necessarie liste dei pezzi di ricambio, dalle quali si ricavano i numeri dei pezzi di ricambio. Egli viene tenuto sempre al corrente dei miglioramenti e di tutte le novità nell'ambito dell'offerta di pezzi di ricambio.

Va inoltre ricordato che se si utilizzano componenti non originali decade la garanzia.

### **Garanzia**

La DOLMAR garantisce una qualità ineccepibile e si assume i costi per interventi di ripasso con sostituzione di pezzi difettosi nel caso di difetti di materiale o di produzione constatati entro il periodo di garanzia dalla data di acquisto. Vi preghiamo di tener conto del fatto che in alcuni paesi vigono speciali condizioni di garanzia. Per chiarimenti in merito rivolgetevi al vostro rivenditore. Nella sua qualità di rivenditore del prodotto egli si assume la garanzia per il prodotto stesso.

Vi preghiamo di voler comprendere che in seguito alle seguenti cause di danni non può venir assunta nessuna garanzia:

- Non vengono rispettate le istruzioni d'impiego.
- Vengono trascurati i necessari interventi di manutenzione e pulizia.
- Danni insorti in seguito ad una regolazione del carburatore non effettuata a regola d'arte.
- Logorio dovuto a normale usura.
- Chiaro caso di sovraccarico con permanente violazione del limite superiore di capacità di prestazione.
- Uso di violenza, maneggiamento non a regola d'arte, uso improprio e accidente.
- Danni derivanti da surriscaldamento in seguito a deposito di sporco sulla scatola del ventilatore.
- Interventi di persone non appositamente addestrate o riparazioni non eseguite a regola d'arte.
- Impiego di pezzi di ricambio non appropriati o pezzi di ricambio non originali DOLMAR, quando tali pezzi provocano danni.
- Impiego di combustibili impropri o deteriorati da giacenza prolungata.
- Danni che si ricollegano alle condizioni di impiego dal contratto di noleggio.

Gli interventi di pulizia, cura e regolazioni non vengono considerati quali lavori da eseguire nell'ambito dei diritti di garanzia. Ogni intervento di garanzia deve venir fatto da un negoziante specializzato approvato dalla DOLMAR.

## Werkplaatservice, reservedelen en garantie

### Onderhoud en reparaties

Het onderhoud en de reparatie van moderne apparaten en veiligheidsrelevante modules vraagt een gekwalificeerde vakopleiding en een met speciaal gereedschap en testapparatuur uitgeruste werkplaats.

Alle niet in deze handleiding beschreven werkzaamheden moeten door een geschikte of door DOLMAR geautoriseerde werkplaats worden uitgevoerd.

De vakman beschikt over de noodzakelijke opleiding, ervaring en uitrusting om u steeds met zo weinig mogelijk kosten een oplossing te bieden en helpt u met raad en daad.

Bij reparatiepogingen door derden of niet-geautoriseerde personen vervalt de garantie.

### Bevoegdheden

Alleen bij apparaten met motoren van het merk Briggs&Stratton, Honda, Tecumseh of Robin Subaru is voor de motor de motorfabrikant resp. de desbetreffende geautoriseerde werkplaats bevoegd op het gebied van werkplaatservice, reserveonderdelen en garantie.

Voor het apparaat zelf (zonder motor) is dat DOLMAR.

**Deze regeling geldt niet voor stroomgeneratoren en voor alle andere apparaten die geen van de bovengemelde motoren hebben. Hier ligt de bevoegdheid bij DOLMAR.**

### Reserveonderdelen

Betrouwbaarheid, levensduur en veiligheid van uw machine is ook afhankelijk van de kwaliteit van de gebruikte reserveonderdelen.

Alleen originele reserveonderdelen gebruiken.

Alleen de originele onderdelen komen uit dezelfde fabriek als de machine en garanderen daarom de beste kwaliteit van materiaal, maatvastheid, werking and veiligheid.

Originele reserveonderdelen en accessoires zijn verkrijgbaar bij uw vakhandelaar. Deze beschikt over de noodzakelijke reserveonderdelenlijsten en wordt doorlopend op de hoogte gehouden van verbeteringen en veranderingen in het aanbod van reserveonderdelen.

Houd er a.u.b. ook rekening mee dat bij het gebruik van niet-originele onderdelen een prestatie onder garantie niet mogelijk is.

### Garantie

DOLMAR garandeert een uitstekende kwaliteit en vergoedt de kosten van verbeteringen door vervanging van de beschadigde onderdelen in geval van materiaal- of fabricagefouten die binnen de garantie na de datum van aankoop optreden.

Houdt u er rekening mee dat in sommige landen specifieke garantievoorwaarden gelden. Vraagt u dit na bij de verkoper in geval van twijfel. Deze is als verkoper van het pro-

dukt verantwoordelijk voor de garantie.

De volgende schadeoorzaken vallen buiten de garantie. Wij vragen hiervoor uw begrip:

- Niet opvolgen van de gebruiksaanwijzing.
- Achterwege laten van noodzakelijke onderhouds- en reinigingswerkzaamheden.
- Schade als gevolg van een onjuiste carburatorinstelling.
- Normale slijtage.
- Duidelijke overbelasting door aanhoudende overschrijding van de maximaal toegestane belasting.
- Gebruik van geweld, onoordeelkundige behandeling, misbruik of ongevallen.
- Schade door oververhitting als gevolg van vervuiling van het ventilatorhuis.
- Ingrepen door ondeskundige personen of ondeskundige reparatiepogingen.
- Gebruik van ongeschikte reserveonderdelen, resp. niet-originele DOLMAR onderdelen, voorzover deze schade kunnen veroorzaken.
- Gebruik van ongeschikte of te lang opgeslagen brandstoffen.
- Schade die terug te voeren is tot voorwaarden bij verhuur.

Reinigings-, onderhouds- en afstelwerkzaamheden vallen niet onder de garantie. Alle voorkomende garantiwerkzaamheden moeten worden uitgevoerd door een DOLMAR vakhandelaar.

## Servicio, piezas de repuesto y garantía

### Mantenimiento y reparaciones

El mantenimiento y la reparación de aparatos modernos así como los módulos o grupos constructivos relevantes para la seguridad, requieren una formación especializada calificada así como talleres equipados con herramientas especiales y aparatos de prueba y ensayos.

Todos los trabajos no indicados en estas instrucciones de servicio deberán ser realizados por el taller especializado o bien taller de concesionario correspondiente.

El especialista dispone de la formación, experiencia y equipamiento necesario para facilitarle la solución más económica respectivamente así como para ayudarles en cualquier consulta y ofrecerle los consejos oportunos.

En caso de intentos de reparación por terceros o por personas no autorizadas, perderá el derecho a la garantía.

### Competencias

Sólo los aparatos dotados de motores de las marcas Briggs&Stratton, Honda, Tecumseh y Robin Subaru es responsable del motor o bien servicio de asistencia técnica, repuestos y garantía, el fabricante del motor o bien el taller del concesionario correspondiente DOLMAR (excepto el motor).

**Esta norma no afecta a los grupos electrógenos así como demás aparatos que no contengan ninguno de las marcas de motores anteriormente indicadas, aquí la competencia la tiene sólo DOLMAR.**

### Piezas de repuesto

La seguridad funcional en el servicio continuo y la seguridad de aparatos modernos dependen entre otras cosas de la calidad de las piezas de repuesto. Usar sólo piezas de repuesto de origen.

Estas piezas son producidas especialmente para su tipo de aparatos modernos y por eso aseguran una óptima calidad del material, de la exactitud dimensional, del funcionamiento y de la seguridad.

Piezas de repuesto de origen DOLMAR se pueden comprar al comerciante especializado. Tiene las listas de piezas de repuesto con los números de pedido requeridos y está siempre al tanto mejora de innovaciones en la oferta de piezas de repuesto.

Por favor téngalo en cuenta también al utilizar piezas no originales ya que podría perderse el derecho a la garantía.

### Garantía

DOLMAR garantiza una calidad perfecta y paga para retoques, es decir para el cambio de piezas defectuosas por razón de defectos del material o de fabricación que ocurren dentro del plazo de garantía después del día de compra. Prestar atención a que en algunos países las condiciones de garantía sean diferentes. En caso de duda dirigirse a su vendedor. Es responsable para la garantía del

producto.

Esperamos que Vd. tenga comprensión para que en los casos siguientes la garantía deje de aplicarse. Estos son daños por:

- No observación de las instrucciones de manejo.
- Omisión de trabajos de mantenimiento y limpieza necesarios.
- Ajuste inadecuado del carburador.
- Desgaste normal.
- Sobrecarga evidente por sobrepaso permanente de la potencia máxima.
- Uso de fuerza, tratamiento inadecuado, uso impropio o accidente.
- Avería por recalentamiento debido a ensuciamientos en la caja del ventilador.
- Reparaciones por personas no experimentadas o reparaciones inadecuadas.
- Uso de piezas de repuesto inadecuadas o de piezas no de origen DOLMAR, si han provocado el daño.
- Uso de combustibles inadecuados o viejos.
- Daños provocados por las condiciones de aplicación del alquiler profesional.

Trabajos de limpieza, mantenimiento y ajuste no son incluidos en la garantía. Dejar realizar todos los trabajos que afectan la garantía por un comerciante especializado de DOLMAR.

## Serviço de oficina, peças sobressalentes e garantia

### Manutenção e reparos

A manutenção e o conserto de aparelhos modernos bem como dos grupos de elementos relevantes para a segurança exigem uma formação especializada qualificada e uma oficina equipada com ferramentas especiais e aparelhos de testes.

Todos os trabalhos que não foram descritos nestas instruções de serviço devem ser realizados pela oficina especializada correspondente ou por uma oficina contratada.

O especialista dispõe da instrução, da experiência e do equipamento necessários para oferecer-lhe a solução mais económica e ajuda em qualquer situação.

Em consertos por terceiros ou por pessoas não autorizadas anula-se o direito de garantia.

### Competências

Somente nos aparelhos com motores da marca Briggs&Stratton, Honda, Tecumseh e Robin Subaru, o fabricante do motor ou a oficina contratada correspondente é responsável pelo motor no que se refere aos serviços de oficina, peças de substituição e garantia.

Para o aparelho (exceptuando-se o motor) a competência é da DOLMAR.

**Essa regulamentação não inclui geradores de energia bem como todos os outros aparelhos que não contêm os motores acima descritos. Nesse caso, a competência recai somente sobre DOLMAR.**

### Peças sobressalentes

O funcionamento permanente fiável e a segurança de seu equipamento também depende da qualidade das peças sobressalentes.

Apenas utilizar peças sobressalentes originais.

Somente as peças originais originam-se da produção do equipamento e garantem portanto a mais alta qualidade em material, acurácia dimensional, função e segurança.

Pode adquirir as peças sobressalentes e os acessórios originais em seu revendedor autorizado. Ele também dispõe das listas necessárias para determinar os números das peças desejadas e é continuamente informado sobre as melhorias dos detalhes e as novas ofertas de peças.

Favor atentar também para o fato de que na utilização de peças não originais o serviço de garantia não é possível.

### Garantia

A DOLMAR garante uma qualidade perfeita e assume os custos de uma melhoria realizada através da substituição de peças defeituosas, no caso de erros de material ou de produção, os quais surgem dentro do período da garantia, de acordo com o dia da compra. Favor observar que em alguns países são válidas condições de garantia específicas. No caso de dúvidas, consulte seu revendedor.

Como revendedor autorizado do produto, ele é responsá-

vel pela garantia.

Pedimos sua compreensão para o fato de que as causas de avarias listadas abaixo não possam ser levadas em consideração pela garantia:

- Não observância das instruções de serviço.
- Não realização dos trabalhos de manutenção e limpeza necessários.
- Avarias causadas por regulação incorrecta do carburador.
- Desgaste causado por uso normal.
- Sobrecarga visível, devido a exceder constantemente o limite de capacidade.
- Uso de violência, manuseio incorrecto, uso indevido ou acidente.
- Superaquecimento devido a impurezas na caixa do ventilador.
- Reparos por pessoas não instruídas ou tentativas incorrectas de manutenção.
- Utilização de peças não apropriadas ou não originais DOLMAR, se estas forem a causa da avaria.
- Utilização de combustível não apropriado ou vencido.
- Avarias causadas pelas condições de trabalho da localidade.

Trabalhos de limpeza, manutenção e regulação não são reconhecidos como direitos de garantia. Todos os trabalhos da garantia devem ser executados por um revendedor autorizado DOLMAR.

## Service από μέρους του συνεργείου, ανταλλακτικά και εγγύηση

### Συντήρηση και επιδιορθώσεις

Για τη συντήρηση και επισκευή σύγχρονων συσκευών και κατασκευαστικών στοιχείων που είναι ουσιαστικά για την ασφάλεια απαιτείται εκπαιδευμένο τεχνικό προσωπικό και ένα συνεργείο, που είναι εξοπλισμένο με ειδικά εργαλεία και συσκευές, με τις οποίες μπορούν να πραγματοποιούνται και ειδικά τεστ.

Όλες οι εργασίες που δεν περιγράφονται στις παρούσες οδηγίες χειρισμού πρέπει να γίνουν σε ένα τέτοιο ειδικό συνεργείο ή σε μια αντιπροσωπεία.

Ο ειδικά καταρτισμένος τεχνίτης έχει εκπαιδευτεί κατάλληλα και διαθέτει την απαιτούμενη πείρα και τον απαραίτητο εξοπλισμό, ώστε να είναι σε θέση να σας παρουσιάσει τη λύση, που σας συμφέρει περισσότερο είναι πρόθυμος να σας συμβουλέψει και να σας βοηθήσει έμπρακτα.

Σε περίπτωση πραγματοποίησης διορθώσεων από τρίτους που δεν ανήκουν στο εντεταλμένο τεχνικό προσωπικό αποσβένει κάθε αξίωση εγγύησης.

### Αρμοδιότητες

Αρμόδιο για τον κινητήρα, όσον αφορά το σέρβις, τα ανταλλακτικά και την εγγύηση του κινητήρα συσκευών με κινητήρες των κατασκευαστών Briggs&Stratton, Honda, Tecumseh και Robin Subaru είναι οι κατασκευαστές των κινητήρων ή η αντίστοιχη αντιπροσωπεία, για την υπόλοιπη συσκευή (με εξαίρεση του κινητήρα) όμως η DOLMAR.

**Αυτή η ρύθμιση δεν ισχύει για γεννήτριες και συσκευές που δεν είναι εξοπλισμένες με ένα από τους παραπάνω κινητήρες. Σε αυτές τις περιπτώσεις μόνο η DOLMAR είναι αρμόδια.**

### Ανταλλακτικά

Η αξιόπιστη συνεχής λειτουργία και η ασφάλεια του μηχανήματός σας εξαρτώνται μεταξύ άλλων και από την ποιότητα των χρησιμοποιούμενων ανταλλακτικών. Να χρησιμοποιείτε μόνο γνήσια ανταλλακτικά της DOLMAR. Μόνον τα γνήσια ανταλλακτικά προέρχονται από το ίδιο εργοστάσιο παραγωγής και του πριονιού έτσι εγγυόνται την καλύτερη ποιότητα υλικού, εφαρμογής και λειτουργίας.

Γνήσια ανταλλακτικά και αξεσουάρ μπορείτε να προμηθευτείτε από τον αντιπρόσωπό σας. Στη διάθεσή του βρίσκονται και οι απαραίτητες λίστες ανταλλακτικών, ώστε να υπάρχει η δυνατότητα από μέρους σας ανεύρεσης των αριθμών παραγγελίας των ανταλλακτικών που σας ενδιαφέρουν. Επίσης του είναι γνωστές οι τρέχουσες μικροβελτιώσεις και οι νεωτερισμοί στην προσφορά των ανταλλακτικών. Να προσέξετε παρακαλώ ότι η εγγύηση δεν ισχύει σε περίπτωση που δεν χρησιμοποιούνται γνήσια ανταλλακτικά.

### Εγγύηση

Η DOLMAR εγγυάται άψογη ποιότητα και αναλαμβάνει το κόστος της επιγενομένης βελτίωσης, αντικαθιστώντας

τα ελαττωματικά μέρη στην περίπτωση κατασκευαστικών λαθών ή χρησιμοποίησης ελαττωματικού υλικού, εφόσον τα προβλήματα ανακύψουν εντός του χρονικού διαστήματος ισχύος της εγγύησης. Παρακαλείσθε να λάβετε υπόψη σας, ότι σε ορισμένες χώρες ισχύουν ειδικοί όροι για την παροχή εγγύησης. Σε περίπτωση που δεν είστε σίγουροι ρωτήστε τον αντιπρόσωπό σας. Σαν αντιπρόσωπος και πωλητής του προϊόντος είναι υπεύθυνος για την εγγύηση που σας παρέχεται.

Ζητάμε την κατανόησή σας, που δε δυνάμεθα να παραχορίσουμε εγγύηση για τις ακόλουθες αιτίες πρόκλησης ζημιών:

- Παράβλεψη των οδηγιών χειρισμού.
- Παραμέλιση της επιτέλεσης απαραίτητων εργασιών συντήρησης και καθαρισμού.
- Ζημιές προκληθείσες λόγω ακατάλληλης ρύθμισης του καρμπυρατέρ.
- Φυσιολογική φθορά λόγω μακράς χρήσης
- Καταφάνης επιβάρυνση λόγω της συνεχούς υπέρβασης του ορίου των δυνατοτήτων απόδοσης του πριονιού.
- Ζημιές από υπερθέρμανση λόγω ακαθαρσιών, που έχουν κατακαθήσει στο περιβλήμα του αεριστήρα (φτερούγα).
- Επεμβάσεις ανειδίκευτων/μη καταρτισμένων προσώπων ή καταβολή άτοπων προσπαθειών θέσης εις λειτουργία του πριονιού.
- Χρησιμοποίηση ακατάλληλων ανταλλακτικών ή μη γνήσιων κατασκευαστικών μερών της DOLMAR, εφόσον αυτά προξε-νούν ζημιές.
- Χρησιμοποίηση ακατάλληλων ή πεπαλαιωμένων καυσίμων και άλλων υλών.
- Προκληθείσες ζημιές, οι οποίες εκρέουν από τους όρους χρήσης της εκμίσθωσης του πριονιού.
- Οι εργασίες καθαρισμού, περιποίησης και ρύθμισης δε θεωρούνται υπηρεσίες που εκρέουν από την εγγύηση.

Παντός είδους εργασίες που προκύπτουν από την εγγύηση πρέπει να εκτελούνται από έναν ειδικά καταρτισμένο έμπορο της DOLMAR.



## Servis, yedek parçalar ve garanti

### Bakım ve onarım

Modern cihazların ve emniyeti önemli yapı gruplarının bakımı ve onarımı, kalifiye uzman ve özel aletler ve test cihazlarıyla donatılmış bir servisi gerektirmektedir.

Bu kullanım talimatında tarif edilmemiş tüm çalışmalar, uygun uzman bir servis veya sözleşmeli servis tarafından gerçekleştirilmelidir.

DOLMAR servis merkezleri, gerekli donanım ile mali bakımdan ekonomik bir biçimde çalışacak ve her türlü sorununuza uygun çözümler önerebilecek deneyimli personel içermektedir.

Üçüncü şahısların veya yetkili olmayan kişilerin onarım girişimleri garanti taleplerini geçersiz kılar.

### Yetki alanları

Sadece Briggs&Stratton, Honda, Tecumseh ve Robin Subaru marka motorlarla donatılmış cihazlarda motorlar, bakım servisi ve parçalar için motor üreticisi vede sözleşmeli servis garanti açısından. Cihaz için (motor hariç olmak üzere) DOLMAR yetkilidir.

**Bu düzenlemeden elektrik üreteçleri ve yukarıda belirtilen motorlardan herhangi birini taşımayan tüm diğer cihazlar hariç tutulmuştur. Burada yetki sadece DOLMAR'a aittir.**

### Yedek Parçalar

Modern cihazların güvenliği ve uzun süre kullanılabilmesi, diğer şeylerin yanısıra, kullanılan yedek parçaların kalitesine de bağlıdır. Sadece orijinal yedek parçalarını kullanınız.

Sadece orijinal parçalar aletin üretimindedir ve bu sebepten dolayı malzeme, ölçü hassasiyeti, fonksiyon ve güvenlik açısından mümkün olan en yüksek kaliteyi garanti etmektedir.

Orijinal yedek parçalar ile aksesuarlar, bulunduğuuzuz bölgedeki yerel acentadan temin edilebilir. Acenta, gerekli sipariş numaralarını saptamak için yedek parça listesine de sahiptir ve en son gelişmeler ile yeni geliştirilen yedek parçalardan sizi devamlı haberdar edecektir.

Lütfen, orijinal olmayan parçaların kullanılması durumunda garanti hizmetinin geçersiz olduğuna dikkat ediniz.

### Garanti

DOLMAR, en yüksek kaliteyi garanti etmektedir. Dolayısıyla, satın alındıktan sonra, garanti süresi içinde oluşan materyal ya da ürün kaynaklı hasarlı parçaların değiştirilmesi ile gerçekleştirilecek onarıma ait tüm masraflar geri ödenecektir. Lütfen, şunu not edin, bazı ülkelerde, özel garanti koşulları uygulanıyor olabilir. Şayet bu konuda aklınıza takılan bir şey varsa, lütfen, ürünün

garantisinden sorumlu satıcınız ile temas kurunuz.

Lütfen, şunu not edin, aşağıdaki sebeplerle ortaya çıkacak hasarlarda sorumluluk kabul etmeyiz:

- Kullanım talimatnamesine riayet etmemek.
- Gerekl bakım ve temizlik işlerinin yapılmaması.
- Uslüne uygun olmayan karbüratör ayarından dolayı meydana gelen hasarlar.
- Normal aşınmadan dolayı yıpranma.
- En üst performans sınırının sürekli aşılmasından dolayı aşırı yüklenme
- Zor kullanma, uslüne uygun olmayan kullanım, hatalı kullanım, kazalar.
- Vantilatör yuvasındaki kirlenmelerden dolayı aşırı ısınma hasarı.
- Deneyimsiz kişiler tarafından kullanılması veya uslüne uygun olmayan bakım işlerinin uygulanması.
- Uygun olmayan yedek parçaların veya orjinal DOLMAR olmayan yedek parçaların kullanılması, hasara neden olduğu üzere.
- Uygun olmayan veya fazla depolanan işletme maddelerinin kullanılması.
- Kira anlaşmasındaki kullanım koşullarından kaynaklanan hasarlar.

Temizleme, servis ve ayarlama işleri, garantiye dahil değildir. Garanti kapsamına giren tüm onarımlar, bir DOLMAR servis merkezi tarafından yapılmalıdır.

## Verkstadsservice, reservdelar och garanti

### Underhåll och reparation

Underhåll och reparation av moderna elaggregat samt säkerhetsrelevanta enheter kräver en kvalificerad yrkesutbildning och en med specialverktyg och testapparater utrustad verkstad.

Alla arbeten som inte beskrivs i denna instruktionsbok måste utföras hos en fackverkstad resp. en avtalsverkstad. Fackmannen har erforderlig utbildning, erfarenhet och utrustning för att kunna ge dig den förmånligaste lösningen och han kan alltid hjälpa dig med råd och tips.

För reparationsförsök genom obehörig resp. icke auktoriserad person lämnas ingen garanti.

### Ansvarighet

Endast för elverktyg med motorer av märket Briggs&Stratton, Honda, Tecumseh och Robin Subaru ansvarar motorns tillverkare resp.

avtalsverkstad för verkstadsservice, reservdelar och garanti. För elapparater (med undantag av motorn) ansvarar DOLMAR.

**Denna reglering berör inte generatorer eller andra elapparater i vilka ovan angivna motorer inte ingår. För dessa ansvarar endast DOLMAR.**

### Reservdelar

Kvaliteten på de reservdelar som används är viktig för att moderna elaggregat skall fungera säkert och pålitligt på lång sikt. Använd endast original reservdelar.

Endast originaldelarna kommer från vår fabriksproduktion och detta garanterar dig högsta kvalitet på material, korrekta dimensioner, bästa funktion och säkerhet.

Original reservdelar och tillbehör får du i fackhandeln. Där står även reservdelslistor för identifiering av rätta artikelnummer till förfogande.

Fackhandeln kan även upplysa dig om förbättringar och lämna offerter på nya reservdelar.

Beakta även att ingen garanti lämnas om komponenter av främmande fabrikat använts.

### Garanti

DOLMAR garanterar fullgod kvalitet och står för kostnaderna i samband med byte av defekta delar som uppstått till följd av material- eller tillverkningsfel inom angiven garantitid från köpdatum. Observera att vissa länder har speciella garantibestämmelser. Hör med återförsäljaren som är ansvarig för garantin.

Vi fråntar oss garantiansvaret för skador som uppstått till

följd av

- att instruktionsbokens anvisningar ej följts,
- att nödvändiga underhålls- och rengöringsåtgärder försumrats,
- icke fackmässig förgasarinställning,
- förslitning vid normal användning,
- uppenbar överbelastning pga av att effektgränsen permanent överskridits,
- våld, felaktig hantering, missbruk eller olyckor,
- skador genom överhettning pga av smuts på fläkthuset,
- ingrepp av okunniga personer eller icke fackmässiga reparationsförsök,
- olämpliga reservdelar eller icke original DOLMAR reservdelar - om dessa orsakat skadan,
- att olämpliga eller för gamla bränslen eller oljor använts,
- skador som kan härledas till arbete under uthyrning.

Garanti lämnas ej för rengörings-, skötsel- och inställningsåtgärder. Alla garantiarbeten skall utföras av DOLMAR-fackhandlare.

## Værkstedsservice, reservedele og garanti

### Vedligeholdelse og reparationer

Vedligehold og reparation af moderne maskiner og tilhørende sikkerhedsindretninger kræver faguddannelse og et værksted, som er udstyret med specialværktøj og testapparatur.

Alt arbejde, som ikke er beskrevet i denne betjeningsvejledning, skal udføres af et tilsvarende specialværksted eller af et serviceværksted.

Fagmanden har den nødvendige uddannelse, erfaring og udstyr til at give dig den billigste løsning til enhver tid og kan hjælpe dig videre med råd og vink.

Ved forsøgt reparation af tredjemand resp. af ikke autoriserede personer bortfalder garantien.

du er i tvivl. Han har som sælger af varen ansvaret for garantien.

Vi beder om din forståelse for, at vi ikke kan påtage os nogen garanti for følgende skadesårsager:

- Driftsvejledningen er ikke fulgt.
- Nødvendig vedligeholdelse og rengøring ikke udført.
- Skader p.g.a. ukorrekt karburatorindstilling.
- Normal slitage.
- Åbenbar overbelastning ved gentagen overskridelse af ydelsesgrænsen.
- Brug af vold, forkert behandling, misbrug eller uheld.
- Overopvarmning på grund af snavs på ventilatorhuset.
- Indgreb fra ukyndige personer eller ukorrekte reparationsforsøg.
- Brug af uegnede reservedele eller ikke-originale DOLMAR dele, når dette er årsag til skaden.
- Brug af uegnede eller for gamle forbrugsmaterialer.
- Skader, som kan tilbageføres til arbejdsforhold ved udleje.

Rengørings-, vedligeholdelses- og justeringsarbejde godkendes ikke som garantiydelse. Al slags garantiarbejde skal udføres af en DOLMAR-forhandler.

### Kompetence

Kun ved maskiner med motor af mærket Briggs&Stratton, Honda, Tecumseh og Robin Subaru har motorfabrikanten resp. det pågældende serviceværksted kompetencen for motoren med hensyn til værkstedsservice, reservedele og garanti. For selve maskinen (med undtagelse af motoren) er det DOLMAR.

**Undtaget fra denne ordning er generatorer samt alle andre maskiner, der ikke har indbygget nogen af ovenfor nævnte motorer. Her ligger kompetencen udelukkende hos DOLMAR.**

### Reservedele

Kvaliteten af de anvendte reservedele er vigtig for pålidelig og sikker drift af apparatet. Anvend kun originale reservedele.

Kun originale dele stammer fra samme produktion som apparatet og garanterer derfor maksimal kvalitet med hensyn til materiale, målnøjagtighed, funktion og sikkerhed.

Originale reserve- og tilbehørsdele får du hos forhandleren. Her findes også de nødvendige reservedelslister som en hjælp til at finde de rigtige bestillingsnumre, samt informationer om detailforbedringer og nyheder på reservedelsområdet.

Bemærk endvidere, at garantien bortfalder ved brug af uoriginale dele

### Garanti

DOLMAR garanterer fejlfri kvalitet og overtager udgifterne for udbedring ved udskiftning af defekte dele i tilfælde af materiale- eller produktionsfejl, som opstår inden for garantiperioden. Bemærk venligst, at enkelte lande har specielle garantibestemmelser. Spørg din forhandler, hvis

## Korjaamotyöt, varaosat ja takuu

### Huolto ja korjaukset

Nyky aikaisten pensasleikkureiden ja turvallisuuden kannalta merkittävien rakenneryhmien huolto sekä kunnostus edellyttävät ammatillisen koulutuksen ja korjaamon, jossa on erikoistyökaluja ja koestuslaitteita.

Kaikki työt, joita ei selosteta tässä käyttöohjeessa, tulee antaa vastaavan ammattikorjaamon tai sopimuskorjaamon suoritettaviksi.

Asiantuntijalla on tarvittava koulutus, kokemus ja välineet, joten hän aina voi tarjota hinnaltaan edullisimman ratkaisun sekä antaa neuvoja ja ohjeita.

Kolmannen osapuolen tai valtuuttamattoman henkilön yrittäessä korjausta ei takuu enää ole voimassa.

### Asianomaiset

Moottorinvalmistaja tai kyseinen sopimuskorjaamo vastaa moottorista tai korjaamohuollosta ainoastaan laitteissa, joissa on Briggs&Stratton, Honda, Tecumseh tai Robin Subaru merkkinen moottori. Laitteesta (moottoria lukuun ottamatta), DOLMAR.

**Tämä järjestely ei koske sähkövoima- tai mitään muita laitteita, joissa ei ole mitään yllämainituista moottoreista. Näistä vastaa ainoastaan DOLMAR.**

### Varaosat

Laitteen luotettava, pitkäaikainen ja turvallinen käyttö riippuu myös käytettävien varaosien laadusta. Käytä vain alkuperäisiä DOLMAR-vaaraosia.

Ainoastaan alkuperäiset osat tehdään tuotteen valmistuksen yhteydessä ja takaavat täten parasta mahdollista laatua materiaalissa, mittapitävyydessä, toiminnassa ja turvallisuudessa.

Alkuperäisiä varaosia saat ammattiliikkeestä. Niillä on myös tarvittavat varaosaluettelot, joista löydät varaosien numerot sekä tiedot yksityiskohtia koskevista parannuksista ja varaosauutuuksista.

Ota myös huomioon, että takuu ei ole voimassa, jos käytät muita kuin alkuperäisiä osia.

### Takuu

DOLMAR takaa moitteettoman laadun ja kattaa viallisten osien vaihtamisesta aiheutuvat kustannukset materiaali- tai valmistusvikojen ilmetessä ostopäivämäärästä alkavan takuuajan puitteissa.

Joissakin maissa on tästä poikkeavat takuusäännökset. Tiedustele asiaa laitteen toimittajalta. Myyjänä hän on ensikädessä vastuussa takuusta.

Ymmärrettävästi takuumme ei valitettavasti voi kattaa vahinkoja, jotka syntyvät seuraavista syistä:

- Käyttöohjeen noudattamatta jättäminen.
- Välttämättömien huolto- ja puhdistustoimenpiteiden laiminlyönti.
- Kaasuttimen väärän säädön aiheuttamat vauriot.
- Normaalin käytön aiheuttama kuluminen.
- Ylimmän tehon jatkuvan ylityksen aiheuttama ylikuormitus.
- Laitteen väkivaltainen tai väärä käyttö tai onnettomuus.
- Ylikuumeneminen, joka johtuu tuuletinkotelon likaisuudesta.
- Asiantuntemattomien henkilöiden suorittamat toimenpiteet tai asiattomat korjausyritykset.
- Vääränlaisten varaosien tai muiden kuin alkuperäisten DOLMAR-varaosien käyttö, silloin kun ne ovat syynä vahinkoon.
- Väärin tai ylivanhon poltto- tai voiteluaineiden käyttö.
- Vahingot, jotka liittyvät vuokraustoiminnan käyttöehtoihin.

Puhdistus-, hoito- ja säätötoita ei pidetä takuutöinä. Kaikki takuutyöt on annettava DOLMAR-merkkikorjaamon suoritettaviksi.

## Servis dílny, náhradní díly a záruka

### Údržba a opravy

Údržba a opravy moderních zařízení a konstrukčních celků, ovlivňujících bezpečnost, vyžadují kvalifikované odborné vzdělání a dílnu, vybavenou speciálními nástroji a testovacími přístroji.

Všechny práce, které nejsou popsány v tomto provozním návodu, musí být provedené v odpovídající odborné dílně, resp. smluvní dílně.

Odborník má odborné vyškolení, zkušenost a vybavení k tomu, aby Vám poskytl cenově výhodné řešení a pomohl Vám radou i skutkem.

V případech pokusů o opravy třetími osobami, resp. neautorizovanými osobami, zaniká nárok na záruku.

nemůže být převzata záruka:

- Nerespektování pokynů v návodu k provozu.
- Opomenutí údržbařských a čistících prací.
- Škody na základě nevhodného seřízení zplynovače.
- Opotřebenosti normálním používáním.
- Viditelné přetížení soustavným překračováním horní hranice výkonu.
- Použití násilí, nevhodné zacházení, zneužití nebo nehoda.
- Škody při přehřátí následkem nečistot ve schránce ventilátoru.
- Zásahy neodborných osob nebo nevhodné pokusy o uvedení do provozu.
- Používání nevhodných náhradních dílů, případně neoriginálních DOLMAR dílů, které způsobily škody.
- Používání nevhodných a dlouho skladovaných pohonných látek.

Škody, které pochází z podmínek pronajímání obchodu. Čištění, péče a seřizovací práce nebudou uznány jako garanční výkon. Všechny práce, týkající se záruky, musí být prováděny odborníkem od firmy DOLMAR.

### Příslušnost

Jen u zařízení s motory značky Briggs&Stratton, Honda, Tecumseh a Robin Subaru je pro motor vzhledem k dílenskému servisu, náhradním dílům a záruce příslušný výrobce motoru resp. odpovídající smluvní dílna. Pro přístroj (s výjimkou motoru) DOLMAR.

**Touto úpravou nejsou dotčeny generátory na výrobu proudu a všechny ostatní přístroje, které neobsahují žádný z výše uvedených motorů. Zde jsou příslušné kompetence jen u firmy DOLMAR.**

### Náhradní díly

Spolehlivý trvalý provoz a bezpečnost Vašeho přístroje závisí také na kvalitě použitých náhradních dílů. Používejte jen originální náhradní díly.

Jen originální díly pochází z produkce přístroje a zaručují proto nejvyšší kvalitu materiálu, dodržování rozměrů a funkce.

Originální náhradní díly a příslušenství dostanete u Vašeho odborného prodejce. On má k dispozici také nutné seznamy náhradních dílů, aby zprostředkoval potřebná čísla náhradních dílů, a je také běžně informován o detailních vylepšeních a o novinkách v nabídce náhradních dílů. Prosíme, pamatujte také na to, že při použití jiných než originálních dílů není možné záruční plnění.

### Záruka

DOLMAR zaručuje bezvadnou kvalitu přejímá výlohy za výměnu poškozených dílů v případě chyby motoru nebo výroby, které se projeví v záruční době ode dne prodeje.

Prosím, uvědomte si, že v některých zemích jsou platné specifické záruční podmínky. Zeptejte se v případě pochybností Vašeho prodejce. On je zodpovědný za záruku, protože je prodejce tohoto výrobku.

Prosím o Vaše porozumění, že za následující škody

## Przeglądy, części zamienne, gwarancja

### Konserwacja i naprawa

Konserwacja i naprawy nowoczesnych urządzeń i podzespołów istotnych dla bezpieczeństwa wymagają odpowiedniego wykształcenia specjalistycznego i warsztatu wyposażonego w specjalne narzędzia i urządzenia do testowania.

Wszystkie prace nie wymienione w niniejszej instrukcji obsługi muszą być wykonywane przez odpowiedni warsztat specjalistyczny lub autoryzowany.

Punkty serwisowe DOLMAR dysponują niezbędnym wyposażeniem i przeszkolonym personelem, wykonują naprawy i służą radą we wszystkich problemach.

W przypadku prób napraw przez osoby trzecie wzgl. nie autoryzowane wygasają roszczenia gwarancyjne.

### Kompetencje

Tylko dla urządzeń z silnikiem marki Briggs&Stratton, Honda, Tecumseh i Robin Subaru w sprawach silnika wzgl. serwisu warsztatowego, części zamiennych i gwarancji kompetentny jest producent silnika lub odpowiedni autoryzowany warsztat. Dla samego urządzenia (z wyjątkiem silnika) - DOLMAR.

**Zasada ta nie dotyczy urządzeń prądotwórczych i innych urządzeń, nie zawierających wymienionych wyżej silników. W tym wypadku kompetentny jest wyłącznie DOLMAR.**

### Części zamienne

Niezawodna i bezpieczna praca pilarką przez długi okres czasu zależy, między innymi, od jakości użytych części zamiennych. Należy stosować jedynie oryginalne części.

Tylko oryginalne części zamienne i akcesoria gwarantują najwyższą jakość materiału, wymiarów oraz prawidłowe funkcjonowanie bezpieczeństwa.

Oryginalne części zamienne i akcesoria są do nabycia u miejscowego dealera. Dealerzy dysponują listą części zamiennych wraz z numerami zamówienia, są też na bieżąco informowani o najnowszych usprawnieniach i innowacjach w zakresie części zamiennych.

Zwracamy uwagę na to, że przy stosowaniu nieoryginalnych części nie uwzględniamy roszczeń gwarancyjnych.

### Gwarancja

DOLMAR gwarantuje najwyższą jakość, dlatego też zwróci wszelkie koszty związane z naprawą polegającą na wymianie części uszkodzonych z powodu wad materiału lub wad produkcyjnych, wynikłych w okresie gwarancyjnym po zakupie towaru. Prosimy zwrócić uwagę, że w niektórych krajach istnieją szczególnie warunki gwarancji. Jeśli mają Państwo jakieś pytania, prosimy skontaktować się ze sprzedawcą, który jest

odpowiedzialny za gwarancję udzieloną na towar. DOLMAR nie akceptuje reklamacji i nie ponosi odpowiedzialności za uszkodzenia spowodowane przez:

- lekceważenie Instrukcji użytkownika;
- zaniechanie wykonania wymaganej konserwacji i czyszczenia;
- niewłaściwą regulację gaenika;
- normalne zużycie w trakcie eksploatacji;
- oczywiste przeciążenie związane z ciągłym przekraczaniem górnych limitów;
- uszkodzenia mechaniczne, niewłaściwe użytkowanie;
- przegrzanie spowodowane zabrudzeniem obudowy wentylatora;
- używanie pilarki przez niewykwalifikowane osoby lub z powodu niewłaściwych napraw;
- stosowanie niewłaściwych części zamiennych lub części, które nie są oryginalnymi częściami DOLMAR, jeśli spowodowały uszkodzenie;
- stosowanie niewłaściwego lub starego oleju;
- uszkodzenie wynikłe z warunków wypożyczenia.

Czyszczenie, obsługa i regulacja nie są objęte gwarancją. Wszystkie naprawy w ramach gwarancji muszą być dokonywane przez autoryzowane punkty serwisu DOLMAR.

## Javitóhelyek, pótalkatrészek és jótállás

### Karbantartás és javítások

A modern készülékek és a biztonság szempontjából fontos részegységek karbantartása és javítása megfelelő szakképesítést, valamint speciális szerszámokkal és teszteszközökkel felszerelt szakszervizt igényel.

A jelen üzemeltetési utasításban nem szereplő valamennyi munkálatot megfelelő szakszerviznek ill. szerződött szerviznek kell elvégeznie.

A szakember rendelkezik a szükséges képezéssel, tapasztalattal és felszereléssel ahhoz, hogy Önnek a mindenkor legelőbb megoldást biztosítsa és tanáccsal és gyakorlattal továbbsegíti Önt.

Harmadik fél, ill. arra fel nem jogosított személy által történő javítási kísérletek esetén a garancia megszűnik.

### Illetékességek

Csak a Briggs&Stratton, Honda, Tecumseh és Robin Subaru márkájú motorokkal rendelkező készülékek esetén illetékes a motorgyártó ill. a megfelelő szerződéses szerviz a motor tekintetében szervízszolgáltatások, pótalkatrészek és garancia vonatkozásában. A készülék tekintetében (kivéve a motort) a DOLMAR az illetékes.

**Ez a szabályozás nem érinti azon áramfejlesztőket és más egyéb készülékeket sem, melyek nem a fent felsorolt motorok egyikét tartalmazzák. Ebben az esetben az illetékesség csak a DOLMAR-é.**

### Pótalkatrészek

Az Ön készülékének megbízható, tartós üzeme és biztonsága a felhasznált pótalkatrészek minőségétől is függ. Csak eredeti pótalkatrészeket használjon.

Csak az eredeti alkatrészek származnak a készülék gyártási folyamatából és szavatolják ezáltal a legnagyobb mértékben azonos minőséget anyagban, mérettartásban, működésben és biztonságban.

Eredeti pótalkatrészeket és tartozékokat szerezhet be az Ön szakkereskedőjénél. Ő rendelkezik a szükséges pótalkatrészjegyzékkel is, hogy meg tudja állapítani a szükséges pótalkatrészszámokat, és folyamatos információkkal rendelkezik a részújításokról és a pótalkatrészkinálat terén bevezetett újdonságokról. Kérjük, vegye figyelembe azt is, hogy nem eredeti alkatrészek használata esetén nem lehetséges garanciális szolgáltatás.

### Jótállás

DOLMAR szavatosságot vállal a kifogástalan minőségért és átvállalja a hibás alkatrészek cseréje folytán felmerült javítási költségeket anyag- vagy gyártási hibák esetében, amelyek az eladás napját követően a jótállási időtartamon

belül merülnek fel. Kérjük, ügyeljen arra, hogy egyes országokban különleges jótállási feltételek érvényesek. Kétes esetben kérjen felvilágosítást az eladótól. Ő mint a termék eladója felelős a jótállásért.

Kérjük megértését arra vonatkozóan, hogy a következőkben felsorolt hibaokokért nem vállalhatunk jótállást:

- A kezelési utasítás figyelmen kívül hagyása.
- A szükséges karbantartási és tisztítási munkák elhanyagolása.
- Szakszerűtlen porlasztóbeállítás folytán bekövetkezett károk.
- A normális elhasználódással járó kopás.
- A felső teljesítményhatár tartó túllépése miatt nyilvánvaló túlterhelés.
- Erőszak alkalmazása, szakszerűtlen kezelés, használatlaltal való visszaélés vagy baleset.
- Túlmelegedési károk a ventilátorház elszennyeződése folytán.
- Hozzá nem értő személyek beavatkozása vagy szakszerűtlen javítási kísérletek.
- Nem megfelelő pótalkatrészek ill. nem eredeti DOLMAR-alkatrészek használata, amennyiben azok okozták a kárt.
- Nem megfelelő vagy időn túl tárolt üzemanyagok használata.
- Olyan károk, amelyek bárbeadásból származó alkalmazási feltételekre vezethetők vissza.

A tisztítási, ápolási és beállítási munkák nem tartoznak a garanciális szolgáltatások körébe. Mindennemű garanciális munkát DOLMAR szakkereskedővel kell kivitelezetni.

## Обслуживание, запасные части и гарантия

### Обслуживание и ремонт

Для техобслуживания и ремонта современных приборов, а также уязвимых узлов требуется квалифицированная специальная подготовка и мастерская, оснащенная специальными инструментами и контрольными приборами.

Все работы, не описанные в данной инструкции по эксплуатации, должны выполняться в соответствующей специализированной мастерской или на фирменной станции технического обслуживания.

Сервисные центры фирмы DOLMAR оснащены всем необходимым оборудованием, а обученный и опытный персонал может разработать экономичные решения и проконсультировать по всем вопросам.

При попытке ремонта машинки третьими лицами или не авторизованными лицами право на гарантию теряется.

### Компетенция

Только в приборах с двигателями марки Briggs&Stratton, Honda, Tecumseh и Bobin Subaru: компетенцией в отношении техобслуживания двигателя в мастерских, запасных частей и гарантии на двигатель обладает производитель двигателя или соответствующая фирменная станция технического обслуживания. В отношении остальной части прибора (за исключением двигателя) компетенцией обладает DOLMAR.

**Это положение не распространяется на генераторы тока, а также все другие приборы, не содержащие вышеуказанные двигатели. Для них компетентна только фирма DOLMAR.**

### Запасные части

Надежная работа и долговечность, а также безопасность цепной пилы зависят кроме прочего, от качества применяемых запасных частей. Используйте только оригинальные запчасти.

Только оригинальные запасные части и дополнительная оснастка гарантируют наивысшее качество материала, замены и функционирования.

Оригинальные запасные части и дополнительную оснастку можно приобрести у местного дистрибьютора. Он же предоставит Вам перечни запасных частей, позволяющие установить номера необходимых запасных частей, и информацию о новейших усовершенствованиях и изменениях в запасных частях.

Пожалуйста, примите также во внимание, что при использовании не оригинальных деталей право на гарантийное обслуживание утрачивается.

## Гарантия

Фирма DOLMAR гарантирует наивысшее качество и поэтому берет на себя все расходы на ремонт посредством замены частей, поврежденных в результате дефектов материала или исполнения, которые будут выявлены после покупки в гарантийный период. Обратите внимание на то, что в некоторых странах могут иметь место специальные гарантийные условия. Со всеми вопросами просим обращаться к Вашему продавцу, который является ответственным за оформление гарантии на изделие. Обратите внимание, что мы не несем ответственности за повреждения, вызванные:

- Не соблюдением инструкции по обслуживанию.
- Невыполнением требуемого обслуживания и очистки.
- Неправильной регулировкой карбюратора.
- Нормальным износом.
- Явной перегрузкой из-за непрерывного превышения верхней границы производительности.
- Применением силы, неправильной эксплуатацией, неправильным обслуживанием или несчастным случаем.
- Повреждением в результате перегрева, вызванного загрязнением корпуса вентилятора.
- Работой цепной пилой лицами, не прошедшими обучение, или неправильным ремонтом.
- Использованием несоответствующих запасных частей или таких, которые не являются оригинальными запасными частями фирмы DOLMAR, в случае, если повреждение было вызвано их использованием.
- Использование несоответствующего или старого масла.
- Повреждением, связанным с условиями, возникшими в результате договоров об аренде или прокате.

Чистка, обслуживание и регулировка не являются предметами гарантии. Весь ремонт, предусмотренный гарантией, должен выполняться в сервисных центрах фирмы DOLMAR.



## Servisiranje, rezervni dijelovi i garancija

### Održavanje i popravci

Održavanje i remont modernih uređaja te sigurnosno relevantnih ugradnih grupa zahtijeva stručnu osposobljenost i radionicu opremljenu specijalnim alatima i ispitnim uređajima.

Sve radove koji nisu opisani u ovim uputama za rukovanje mora izvesti odgovarajuća specijalizirana radionica odnosno ugovorna radionica.

Stručnjak ima potrebnu stručnu spremu, iskustvo i opremu da Vam može nuditi uvijek najpovoljnije rješenje, te da Vam pomaže i riječju i djelom.

U slučaju pokušaja popravaka od strane trećih odn. neovlaštenih osoba prestaje važiti garancija.

### Nadležnosti

Samo kod uređaja s motorima marke Briggs&Stratton, Honda, Tecumseh i Robin Subaru za motor je u pogledu radioničkog servisa, rezervnih dijelova i jamstva nadležan proizvođač motora odnosno odgovarajuća ugovorna radionica. Za uređaj (osim motora) DOLMAR.

**Ova se odredba ne odnosi na generatore struje te na sve druge uređaje koji ne sadrže nijedan od gore navedenih motora. Kod njih je isključivo nadležan DOLMAR.**

### Rezervni dijelovi

Pouzdati trajni rad i sigurnost uređaja, između ostalog, ovisi o kvaliteti ugrađenih rezervnih dijelova. Koristite samo originalne rezervne dijelove.

Samo originalni rezervni dijelovi dolaze iz proizvodnje uređaja i zato garantiraju najveću moguću kvalitetu materijala, dimenzija, funkcije i sigurnosti.

Originalne rezervne dijelove i pribor možete kupiti u specijaliziranoj trgovini. Tu raspoložu i potrebnim katolozima rezervnih dijelova za određivanje kataložkog broja potrebnog rezervnog dijela, tu stalno dobijaju najnovije informacije o poboljšanjima detalja i novinama u ponudi rezervnih dijelova. Isto tako, vodite računa o tomu da kod uporabe neoriginalnih dijelova nije moguća naknada po osnovi jamstva.

### Garancija

DOLMAR garantira besprijekornu kvalitetu i preuzima troškove popravka zamjenjivanjem neispravnih dijelova u slučaju greške materijala ili tvorničke greške koji nastaju za vrijeme garantnog roka koji počinje od dana kupoprodaje. Molimo da uzmete u obzir da u nekim zemljama važe specifični garantni uvjeti. Za svaki slučaj pitajte svoga prodavača. On je kao prodavač proizvoda odgovoran za

garanciju.

Molimo za razumijevanje da za sljedeće uzroke štete ne možemo preuzeti garanciju:

- Nepoštivanje naputka za uporabu.
- Neizvršenje potrebnih radova održavanja i čišćenja.
- Štete nastale zbog pogrešno podešenog rasplinjača.
- Istrošenost usljed normalnog habanja.
- Očigledno preopterećenje zbog trajnog prekoračenja maksimalne snage.
- Primjena sile, nestručno rukovanje, zloraba i nesretni slučaj.
- Štete izazvane pregrijavanjem zbog zaprljanih otvora na kućištu ventilatora.
- Intervencije od strane neupućenih osoba ili nestručni pokušaji popravka.
- Ugradnja neprikladnih rezervnih dijelova odn. drugih od originalnih DOLMAR dijelova, ukoliko su isti uzrok kvara.
- Uporaba neprikladnog ili dotrajalog goriva i ulja.
- Štete koje proizlaze iz uvjeta primjene u iznajmljivačkoj djelatnosti.

Radovi čišćenja, njege i podešavanja nisu garantni radovi. Sve garantne radove mora izvoditi DOLMAR ovlašteni trgovac.

## **Servis, rezervni deli in garancija**

### **Vzdrževanje in popravila**

Za servisiranje in vzdrževanje sodobnih naprav in njihovih varnostnih delov je zahtevana strokovno izobrazbo in delavnica, ki je opremljena s specialnimi orodji in testnimi aparaturnami.

Vsa dela, ki niso opisana v teh navodilih za uporabo lahko opravlja izključno pooblaščen servis oz. pogodbeni servisna delavnica.

Ti imajo na voljo potrebno opremo in orodje ter so primerno usposobljeni. Popravilo bo cenovno ugodno, naši strokovnjaki pa vam bodo tudi svetovali.

Pri popravilih s strani tretje osebe oz. nepooblaščenih oseb garancija izgubi svojo veljavnost.

primerih ne moremo prevzeti garancijskih pogojev:

- Neupoštevanje navodila za uporabo.
- Neredno opravljanje nujnih vzdrževanj in čiščenj.
- Škoda, ki je vzrok neustrezne nastavitve vplinjača.
- Normalna obraba.
- Očitna preobremenjenost stroja.
- Nasilna uporaba, nepravilna uporaba, zloraba ali nesreča.
- Škoda, ki jo je povzročil zamašen in umazan pokrov ventilatorja.
- Popravila, ki so jih opravile nepooblaščen osebe ali servisi.
- Uporaba neoriginalnih rezervnih delov, ki lahko poškodujejo stroj.
- Uporaba neprimerne ali starega motornega olja.
- Škoda, ki nastane pri dajanju naprav v najem.

Čiščenje, nastavitvena dela in nega so izključena. Vsakršno uveljavljanje garancije mora potekati prek pooblaščenega DOLMARjevega zastopnika.

### **Pristojnosti**

Za servisiranje in popravila naprav z motorjem znamke Briggs&Stratton, Honda, Tecumseh in Robin Subaru je pristojen proizvajalec sam oz. pooblaščen servis. Za napravo (motor je tukaj izključen) je pristojno podjetje DOLMAR.

**Uredba ne velja za proizvajalce električnega toka in vse ostale naprave, ki nimajo zgoraj navedenih motorjev. Tukaj je izključno pristojno podjetje DOLMAR.**

### **Rezervni deli**

Zanesljivo trajno delovanje in varnost vašega stroja sta med drugim odvisna tudi od kvalitete vgrajenih rezervnih delov. Uporabljajte samo originalne rezervne dele.

Samo originalni deli sodijo v izdelek in zagotavljajo najvišjo kvaliteto materiala, natančnost, delovanje in varnost.

Originalne rezervne dele in dodatno opremo dobite pri vašem trgovcu, kjer so na voljo sezname rezervnih delov, ki vam olajšajo naročilo. Poleg tega je trgovec obveščen o vseh podrobnostih glede tehničnih izboljšav in novosti, tudi kar se tiče rezervnih delov. Prosimo upoštevajte, da garancija ne velja v primeru uporabe neoriginalnih delov.

### **Garancija**

Podjetje DOLMAR jamči, da bo izdelek v garancijskem roku (od dneva nakupa) brezhibno deloval. Vse nepravilnosti, ki so posledica napak v materialu ali izdelavi, bo podjetje DOLMAR odpravilo na svoje stroške. Prosimo upoštevajte, da v različnih deželah veljajo drugačni garancijski pogoji. Pri nakupu se pogovorite o tem s prodajalcem, ki je za garancijo odgovoren. Prosimo vas za razumevanje, da v naslednjih navedenih

## Servisné dielne, náhradné diely a záruka

### Údržba a opravy

Údržba a opravy moderných zariadení a konštrukčných celkov, ovplyvňujúcich bezpečnosť, vyžadujú kvalifikované odborné vzdelanie adielňu, vybavenú špeciálnymi nástrojmi a testovacími prístrojmi.

Všetky práce, ktoré nie sú popísané v tomto prevádzkovom návode, musia byť prevedené v zodpovedajúcej odbornej dielni, resp. zmluvnej dielni.

Odborník má odborné vyškolenie, skúsenosti a vybavenie, tomu aby Vám poskytol cenovo výhodné riešenie a pomohol radou i skutkom.

V prípadoch pokusov o opravy tretími osobami, resp. neautorizovanými osobami, zaniká nárok na záruku.

predajca výrobku.

Prosíme o Vaše porozumenie, že za nasledovné škody nemôže byť uznaná záruka:

- Nerešpektovanie pokynov v návode na prevádzku
- Zanedbávanie údržbárskych a čistiacich prác
- Škody na základe nevhodného nastavenia splynovača
- Opatrenie normálnym používaním
- Viditeľné preťažovanie sústavným prekročovaním hornej hranice výkonu
- Násilné používanie, nevhodné zaobchádzanie
- Škody pri prehriatí následkom nečistôt v telese ventilátora
- Neodborné zásahy osôb, alebo nevhodné údržbárske pokyny
- Používanie nevhodných náhradných dielov, popri prípade neoriginálnych DOLMAR náhradných dielov, ktoré spôsobili škody
- Používanie nevhodných a dlho skladovaných pohonných látok
- Škody, ktoré pochádzajú z podmienok prenajímateľa obchodu.

### Príslušenosť

Len u zariadení s motormi značky Briggs&Stratton, Honda, Tecumseh a Robin Subaru je pre motor vzhľadom k dielenskému servisu, náhradným dielom a záruke príslušný výrobca motora resp. zodpovedajúca zmluvná dielňa. Pre prístroj (s výnimkou motora) DOLMAR.

**Touto úpravou nie sú dotknuté generátory na výrobu prúdu a všetky ostatné prístroje, ktoré neobsahujú žiaden z vyššie uvedených motorov. Tu sú príslušné kompetencie en u firmy DOLMAR.**

Čistenie, starostlivosť a nastavovacie práce nebudú uznané ako garančný výkon. Všetky práce, ktoré sa týkajú záruky, musia byť vykonávané odborníkom od firmy DOLMAR.

### Náhradné diely

Spolahľivá dlhotrvajúca prevádzka a bezpečnosť stroja závisí tiež na kvalite použitých náhradných dielov, DOLMAR preto doporučuje používať len originálne náhradné diely.

Len originálne diely pochádzajú z výroby zariadenia a zaručujú preto najvyššiu možnú akosť materiálu, presnosť rozmerov, funkčnosť a bezpečnosť.

Originálne náhradné diely a príslušenstvo dostanete u Vášho odborného predajcu. On má k dispozícii tiež nutné zoznamy náhradných dielov, aby sprostredkoval potrebné množstvá náhradných dielov, a je tiež priebežne informovaný o detailných vylepšeniach a o novinkách v ponuke náhradných dielov.

Prosíme, pamätajte tiež na to, že pri použití iných než originálnych dielov nie je možné záručné plnenie.

### Záruka

DOLMAR zaručuje bezvadnú kvalitu výrobku a preberá výdaje za výmenu poškodených dielov v prípade chýb motora alebo výroby, ktoré sa prejaví v záručnej lehote odo dňa predaja.

Uvedomte si prosím, že v niektorých krajinách sú platné špecifické podmienky. Na tieto podmienky sa spýtajte svojho predajcu. On je zodpovedný za záruku, pretože je

## Ateliere service, piese de schimb, garanție

### Întreținerea și reparațiile

Întreținerea și repararea aparatelor moderne, precum și a modulelor constructive relevante din punct de vedere al siguranței, necesită calificare de specialitate și un atelier dotat cu scule și aparate de testare speciale.

Toate lucrările care nu sunt descrise în aceste instrucțiuni trebuie executate într-un atelier de specialitate, respectiv atelierul specificat în contract.

Specialiștii noștri au pregătirea, experiența și dotarea necesară pentru a vă putea oferi soluția cea mai economică și a vă ajuta cu sfaturile necesare.

În cazul încercărilor de reparații de către terți, respectiv de către persoane neautprizate garanția își pierde valabilitatea.

### Responsabilități

Numai în cazul motoarelor marca Briggs&Stratton, Honda, Tecumseh și Robin Subaru, producătorul acestora este responsabil pentru motor, respectiv service, piese de schimb și garanție, respectiv pentru atelierul specificat prin contract. Pentru aparat (cu excepția motorului) este responsabilă firma DOLMAR.

**Generatoarele de curent, precum și toate aparatele care nu conțin motoare din cele specificate anterior nu sunt afectate de această reglementare. În cazul acestora, întreaga responsabilitate se află la DOLMAR.**

### Piese de schimb

Funcționarea fiabilă și sigură a mașinii Dvs. depinde și de calitatea pieselor de schimb folosite. Folosiți numai piese de schimb originale.

Numai piesele originale provin din procesul tehnologic de fabricație a mașinii, garanție pentru un material de cea mai bună calitate, dimensiuni exacte, o funcționare corespunzătoare și siguranță deplină.

Piese și accesorii originale se găsesc la distribuitorul Dvs. Acesta dispune și de listele cu piese de schimb necesare pentru a identifica seria articolului dorit și vă va informa permanent cu privire la orice îmbunătățiri sau noutăți apărute în ce privește oferta de piese de schimb.

Vă rugăm să luați în considerare faptul că utilizarea altor piese de schimb în afara celor originale duce la pierderea garanției.

### Garanția

DOLMAR garantează o calitate perfectă a produsului și acoperă astfel cheltuielile ulterioare de reparație sub forma înlocuirii pieselor defectate din cauza unor defecte de material sau fabricație apărute în perioada de garanție începută de la data vânzării. Atenție la clauzele de garanție specifice la nivel național. La nevoie solicitați relații

suplimentare distribuitorului Dvs. În calitate de vânzător al acestui produs, distribuitorul răspunde de garanția aferentă.

Vă rugăm să ne înțelegeți că garanția noastră nu acoperă daunele produse din următoarele cauze:

- nerespectarea instrucțiunilor de folosire
- neexecutarea lucrărilor de întreținere și curățenie
- daune produse în urma reglării necorespunzătoare a carburatorului
- uzură în timpul folosirii normale
- suprasolicitarea evidentă a utilajului prin depășirea constantă a puterii maxime
- folosirea forțată, brutală, necorespunzătoare sau accidentală a produsului
- daune rezultate în urma supraîncălzirii motorului din cauza impurităților din carcasa ventilatorului
- intervenția unor persoane necalificate sau încercări de reparații necorespunzătoare
- folosirea unor piese de schimb neadecvate, resp. nefolosirea pieselor originale DOLMAR, în cazul în care aceasta a fost cauza daunelor produse
- folosirea unor lubrefianți neadecvați sau cu termen de valabilitate depășit
- daune produse în timpul și din cauza închirierii mașinii.

Curățarea, îngrijirea și reglarea mașinii nu intră sub incidența prezentei garanții. Toate lucrările de garanție vor fi executate de un distribuitor DOLMAR.

## Servisas dirbtuvėje, atsarginės dalys ir garantija

### Techninis aptarnavimas ir remontas

Šiuolaikiškų įrenginių ir saugos atžvilgiu svarbių konstrukcinių elementų techninė priežiūra ir remontas reikalauja specialaus kokybiško pasirengimo ir specialiais instrumentais ir bandymo prietaisais aprūpintų remonto dirbtuvių.

Visus šioje vartojimo informacijoje nenurodytus darbus turi atlikti atitinkama specializuota dirbtuvė arba įgaliotoji remonto dirbtuvė.

Dirbtuvės specialistai turi reikalingą profesinį išsilavinimą, darbo patirtį ir reikalingą techninę įrangą ir galės Jums pasiūlyti patį pigiausią problemos sprendimo variantą bei padės Jums naudingais patarimais.

Jeigu remonto darbus bando atlikti tretieji arba neautorizuoti asmenys, garantinės pretenzijos nustoja galioti.

### Kompetencijos

Tik įrenginiams, kuriuose įmontuoti firmų Briggs&Stratton, Honda, Tecumseh ir Robin Subaru varikliai, už variklių servisą arba atsargines detales bei garantiją atsako variklių gamintojai arba atitinkama įgaliotoji remonto dirbtuvė. Už visą įrenginį (išskyrus variklį) atsako DOLMAR.

Šios taisyklės negalioja srovės generatoriams bei visiems kitiems įrenginiams, kuriuose nėra aukščiau minėtų variklių. Šiais atvejais kompetenciją turi tik firma DOLMAR.

### Atsarginės dalys

Patikimas Jūsų pjūklodarbas ir jo ilgaamžiškumas bei darbo saugumas priklauso ir nuo panaudotų atsarginių dalių kokybės. Naudokite tik originalias atsargines dalis.

Tik originalios detalės gaminamos tame pačiame technologiniame procese kaip ir pjūklas, todėl garantuojama aukščiausia jų medžiagos, matmenų išlaikymo, funkcionavimo ir saugumo kokybė.

Originalias atsargines bei komplektuojančias dalis Jūs galite įsigyti vietinėje specializuotoje parduotuvėje. Ten galima gauti ir atitinkamus atsarginių dalių sąrašus, pagal kuriuos galima nustatyti reikiamų atsarginių dalių numerius, taip pat gauti informaciją apie detalių patobulimus ir atsarginių dalių naujoves. Atkreipkite dėmesį, kad naudojant neoriginalias detales garantija nebegalioja.

### Garantija

Firma DOLMAR garantuoja aukščiausią kokybę ir perima remonto išlaidas, pakeičiant detales, sugedusias dėl medžiagos defektų arba gamybos klaidų, kurie atsiranda po gaminio pirkimo dienos garantinio periodo metu.

Prašom atkreipti dėmesį į tai, kad kai kuriose šalyse galioja specifinės garantijos sąlygos. Turint klausimų, kreipkitės į

savo prekybos atstovą. Jis yra atsakingas už garantijos apiforminimą.

Atkreipkite dėmesį į tai, kad mes neprisiimame atsakomybės už šiuos gedimus, kurie atsirado dėl:

- Vartojimo informacijos nesilaikymo.
- Neatliktų techninio aptarnavimo ir valymo darbų.
- Neteisingo karbiuratoriaus suregulavimo.
- Normalaus nusidėvėjimo.
- Akivaizdžios perkrovos dėl pastovaus viršutinės pajėgumo ribos viršijimo.
- Jėgos panaudojimo, neteisingos eksploatacijos, piktnaudžiavimo arba dėl nelaimingo atsitikimo.
- Defektų, atsiradusių dėl perkaitimo, kuris įvyko dėl užteršto ventiliatoriaus korpuso.
- Pašalinių asmenų įsikišimo arba dėl neprofesionalaus remonto darbų atlikimo.
- Netinkamų atsarginių detalių arba dėl neoriginalių firmos DOLMAR detalių naudojimo, jeigu jos buvo gedimo priežastimi.
- Netinkamų medžiagų, arba degalų vartojimo, kurių tinkamumo laikas jau pasibaigė.
- Gedimų, susijusių su pjūklo naudojimo sąlygomis pagal nuomos sutartį.

Valymo, priežiūros ir suregulavimo darbams garantijos netaikomos. Visus garantinius darbus turi atlikti firmos DOLMAR specializuota parduotuvė.

## Darbnīcas serviss, rezerves daļas un garantija

### Tehniskā apkope un remonts

Modernu ierīču, kā arī svarīgu drošības mezglu apkopes veikšanai un labošanai, nepieciešams speciāli apmācīts personāls un ar speciāliem instrumentiem un testēšanas ierīcēm aprīkota darbnīca.

Visus šajā lietošanas pamācībā neaprakstītos darbus jārealizē attiecīgajā darbnīcā jeb ligumdarbnīcā.

Darbnīcas speciālistiem ir nepieciešamā izglītība, pieredze un aprīkojums, un griežoties pie viņiem, tiek nodrošināts vislētākais problēmas atrisinājums, kā arī tiek sniegti derīgi padomi.

Ja labošanas mēģinājumus ir veikušas trešās, un nevis autorizētas personas, tad garantijas prasības netiek realizētas.

### Atbildība

Tikai par ierīcēm, kuras aprīkotas ar markas Briggs&Stratton, Honda, Tecumseh un Robin Subaru motoriem, par motoru jeb darbnīcas servisu, rezerves daļām un motora ražotāja garantiju ir atbildīga attiecīgā ligumdarbnīca. Par ierīci (izņemot motoru) - DOLMAR.

**Šie noteikumi neattiecas uz strāvas ražotāju, kā arī uz visām pārējām ierīcēm, kuras nav aprīkotas ar augstāk minētajiem motoriem. Šai gadījumā atbildība gulstas tikai uz DOLMAR.**

### Rezerves daļas

Jūsu motorzāģa darbs, ilgizturība un drošība ir atkarīga arī no izmantojamo rezerves daļu kvalitātes. Izmantojiet tikai oriģinālas rezerves daļas.

Tikai oriģināldetaļas tiek ražotas tajā pašā tehnoloģiskajā procesā kā zāģis, un šī iemesla dēļ garantē visaugstāko materiāla kvalitāti, izmēru atbilstību, darbību un drošību. Oriģinālās rezerves daļas un oriģinālapriekojumu Jūs varat iegādāties vietējā specializētajā veikalā. Tur var saņemt nepieciešamos rezerves daļu sarakstus ar norādītiem rezerves daļu numuriem, kā arī pastāvīgi iegūt visjaunāko informāciju, priekšlikumus un padomus par detaļu pilnveidošanu.

Lūdzu ievērojiet arī to, ka izmantojot neoriģinālas detaļas, garantijas prasību izpilde nav iespējama.

### Garantija

Firma DOLMAR garantē nevainojamu kvalitāti un uzņemas visu izdevumu segšanu, kas saistīti ar bojāto detaļu labošanu un nomainītu tai gadījumā, ja šie bojājumi radušies materiāla vai ražošanas defektu rezultātā, un kuri konstatēti pēc izstrādājuma nopirkšanas da-tuma garantijas termiņa ietvaros. Lūdzu pievērsiet uzmanību tam, ka dažās valstīs ir spēkā specifiski garantiju noteikumi. Neskaidrību gadījumā griežieties pie sava pārdevēja, kurš ir atbildīgs par izstrādājuma garantijas

noformēšanu.

Lūdzu pievērsiet uzmanību tam, ka mēs neesam atbildīgi par bojājumiem, kuri izraisīti ar:

- Lietošanas pamācības neievērošanu.
- Nepieciešamo tehniskās apkopes un tīrīšanas darbu nepildīšanu.
- Nepareizu karburatora regulēšanu.
- Normālu nodilumu.
- Acimredzamu pārslodzi, nepārtraukti pārsniedzot jaudas virsējo robežu.
- Spēka pielietošanu, nepareizu ekspluatēšanu un apkalpošanu, vai ar nelaiemes gadījumu.
- Pārkarses bojājumiem, kuri radušies ventilatora korpusa piesārņošanas rezultātā.
- Nepiederošu personu neprasmīgu rīkošanos vai neprofesionāliem remontdarbu mēģinājumiem.
- Nepiemērotu rezerves daļu jeb neoriģinālu firmas DOLMAR detaļu izmantošanu, ja defekts tika izraisīts to izmantošanas rezultātā.
- Nepiemērotu vai ar notecējušu uzglabāšanas termiņu darba materiālu izmantošanu.
- Bojājumiem, kuri saistīti ar noteikumiem, izrietošiem no nomas līgumiem.

Tīrīšanas, kopšanas un iestatīšanas darbi neietilpst garantijas pakalpojumu kategorijā. Visus garantijas darbus var izpildīt tikai firmas DOLMAR servisa centros.

## Teenindus, varuosad ja garantii

### Hooldus- ja remonditööd

Kaasaegsete seadmete ja ohutuse seisukohast oluliste sõlmede hooldus ja remont eeldavad asjakohast erialast koolitust ning spetsiaalsete tööriistade ja testimisaparaatidega varustatud töökoda.

Kõiki töid, mida antud kasutusjuhendis ei ole kirjeldatud, tuleb lasta teha nõuetele vastavas remonditöökojas või tootja lepingulises töökojas.

Spetsialistidel on vajalik väljaõpe, kogemus ja varustus, nad leiavad Teie probleemile Teile sobiva hinnaga lahenduse ning aitavad Teid jõu ja nõuga.

Kolmandate isikute või vastava volituseta isikute poolt tehtavate remondikatsete korral kaotab garantiinõue oma kehtivuse.

puhul toote garantii ei kehti.

- Kasutusjuhendi eiramine.
- Nõutavate hooldus- ja puhastustööde tegematajätmine.
- Karburaatori ebaõigest reguleerimisest tekkinud kahjud.
- Normaalsest kasutamisest tekkinud kulumine.
- Jõudluse ülempiiri ületamine ja seadme ilmne ülekoormamine.
- Jõu kasutamine, mittesihipärane kasutamine, kuritahtlik rikkumine või õnnetusjuhtum.
- Ülekuumenemine seoses ventilaatori korpuse ummistumisega.
- Asjatundmatute isikute tegevus või mitteasjakohased remondikatseted.
- Mittesobivate varuosade või mitte DOLMAR originaalvaruosade kasutamine ja sellest tulenevad kahjud.
- Mittesobivate või kehtivusaja ületanud kütteainete kasutamine.
- Seadme väljalaenamisel tekkinud kahjud.

Puhastus-, hooldus- ja seadistustöödele garantii ei laiene. Kõik garantiitööd tuleb lasta teha DOLMARi teeninduses.

### Pädevusala

Mootori tootja või tema lepinguline remonditöökoda tegeleb üksnes Briggs&Stratton, Honda, Tecumseh ja Robin Subaru kaubamärgi kandvate mootorite remondi, varuosade ja garantiinõuetega. Seade ise (välja arvatud selle mootor) kuulub firma DOLMAR pädevusalasse.

**Eelõeldu ei puuduta generaatoreid ja kõiki muid seadmeid, millesse ei ole paigaldatud eespool nimetatud mootoreid. Sellised seadmed kuuluvad üksnes DOLMARi pädevusalasse.**

### Varuosad

Teie seadme kasutusiga ja turvalisus sõltub ka kasutatavate varuosade kvaliteedist. Kasutage ainult originaalvaruosi.

Ainult originaalosad on tehtud seadmega samas tehases ning tagavad parima kvaliteediga materjali, täpsed mõõdud, häireteta ja turvalise töötamise.

Originaalvaruosad ja -tarvikud on saadaval spetsialiseerunud kauplustes, kus on ka pidevalt parandatavad ja uuendatavad varuosade

nimekirjad koos vastavate tellimisnumbritega.

Palun arvestage, et mitte-originaalvaruosade kasutamise korral ei ole võimalik Teie garantiinõuet rahuldada.

### Garantii

DOLMAR tagab toote laitmatu kvaliteedi ja asendab garantii kehtivusajal oma kulul materjali- või tootmisvigadega detailid. Palun arvestage, et mõnedes riikides kehtivad eri garantiitingimused. Kahtluse korral küsige seadme müüjalt, kes vastutab müüjana toote garantii eest.

Lootes Teie mõistvale suhtumisele, nimetame juhud, mille

## Servis, rezervni delovi, garancija

### Održavanje i popravke

Održavanje i remont modernih uređaja te bezbednosno relevantnih ugradnih grupa zahteva stručnu osposobljenost i radionicu opremljenu specijalnim alatima i ispitnim uređajima.

Sve radove koji nisu opisani u ovim uputstvima za rukovanje mora da izvede odgovarajuća specijalizovana radionica odnosno ugovorna radionica.

Stručno lice je obučeno, ima iskustva i potrebnu opremu, da bi Vama omogućilo najpovoljnije rešenje i da bi Vam pomogao savetima i delima.

U slučaju pokušaja popravaka od strane trećih odn. neovlašćenih osoba, garancija prestaje da važi.

### Nadležnosti

Samo kod uređaja sa motorima marke Briggs&Stratton, Honda, Tecumseh i Robin Subaru za motor je u pogledu radioničkog servisa, rezervnih delova i garancije nadležan proizvođač motora odnosno odgovarajuća ugovorna radionica. Za uređaj (osim motora) DOLMAR.

**Ova se odredba ne odnosi na generatore struje te na sve druge uređaje koji ne sadrže nijedan od gore navedenih motora. Kod njih je isključivo nadležan DOLMAR.**

### Rezervni delovi

Stalan rad i sigurnost Vašeg uređaja zavisi i od kvaliteta rezervnih delova. Koristiti samo originalne rezervne delove. Samo originalni delovi su iz proizvodnje uređaja i garantuju najveći mogući kvalitet materijala, standarda, funkcije i sigurnosti.

Originalne rezervne delove i pribor možete kupiti u specijalizovanim prodavnicama. Tamo raspoložu potrebnim spiskovima rezervnih delova i kataloškom brojevima i oni su u toku u pogledu novina i poboljšanja detalja u ponudi rezervnih delova. Isto tako, vodite računa o tomu da kod upotrebe neoriginalnih delova nije moguća naknada po osnovu garancije.

### Garancija

DOLMAR garantuje besprekoran kvalitet i preuzima troškove za popravku ili zamenu delova sa greškom u slučaju greške u materijalu ili u proizvodnji, koji nastanu u okviru garantnog roka po datumu prodaje.

Obratite pažnju, da u nekim zemljama važe specifični uslovi garancije. Pitajte Vašeg prodavca u nedoumici. Kao prodavac je zadužen za garanciju proizvoda.

Molimo za razumevanje, da za sledeće uzroke štete ne

preuzimamo garanciju:

- Nepoštovanje uputstva za rukovanje.
- Neizvršavanje potrebnih radova na održavanju i čišćenju.
- Štete nastale nestručnim podešavanjem karburatora.
- Habanje uzrokovano korišćenjem.
- Očigledno preopterećivanje trajnim prekoračenjem gornje granice učinka.
- Siljenje, nestručno korišćenje, zloupotreba ili nezgoda.
- Šteta nastala pregrevanjem zbog zaprljanosti dovoda hladnog vazduha u kućište motora.
- Zahvati nestručnih osoba ili nestručni pokušaji popravke.
- Korišćenje neodgovarajućih rezervnih delova, odn. neoriginalnih DOLMARovih delova, ukoliko je to izazvalo kvar.
- Korišćenje neodgovarajućih ili starih goriva i maziva.
- Oštećenja prouzrokovana uslovima rada u iznajmljivanju.

Troškove čišćenja, nege i podešavanja ne spadaju u garanciju. Svaka vrsta radova u garantnom roku se moraju izvršiti u ovlašćenom DOLMARovom servisu.







# MULCHING

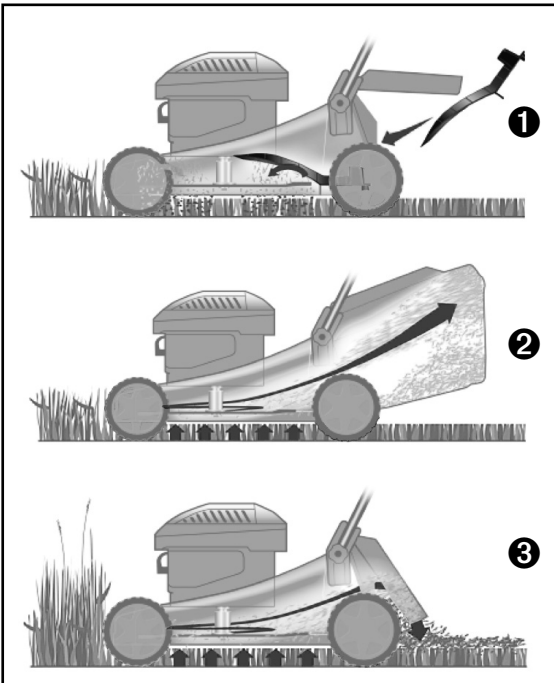

## D ANWENDUNGSARTEN

- ❶ "Mulching" – Zerkleinern und Deponieren des Grases auf dem Rasen
- ❷ Mähen und Sammeln des gemähten Grases
- ❸ Mähen und Auswerfen des gemähten Grases

## SICHERHEITSVORSCHRIFTEN

### A) Allgemeines

- 1) Dieses Anleitungsblatt ergänzt die im Bedienungshandbuch der Maschine enthaltenen Informationen und wird Bestandteil des Handbuchs, wenn das Mulching-Zubehör eingesetzt wird.
- 2) Die Anwendung des Mulching-Zubehörs verändert das herkömmliche System zum Mähen und eventuellen Sammeln oder Auswerfen des geschnittenen Grases, das ursprünglich für die Maschine vorgesehen war.
- 3) Die Anwendung des Mulching-Zubehörs und der Einsatz der für das Mulching ausgerüsteten Maschine müssen unter voller Beachtung der im Bedienungshandbuch der Maschine wiedergegebenen Sicherheitsvorschriften sowie der erteilten Hinweise für die verschiedenen Situationen im Gebrauch und bei der Wartung erfolgen.

### B) Gebrauchsanleitung

- 1) Ein- und Ausbau des Zubehörs müssen immer bei ausgeschaltetem Motor erfolgen, nachdem der Zündschlüssel abgezogen (falls vorgesehen), oder der Zündkerzenstecker des Motors abgezogen worden ist.
- 2) Das Mulching-Zubehör anbringen und sich immer von der korrekten Befestigung und der Stabilität der montierten Teile vergewissern.
- 3) Auch beim Gebrauch des Mulching-Zubehörs muss man immer mit dem korrekt montierten Auffangsack oder dem Prallblech arbeiten.
- 4) Stets vermeiden, eine übermäßige Menge Gras abzutragen, damit das Mähwerk nicht verstopft und der Motor und die Schneidwerkzeuge nicht überlastet werden. Die Fahrgeschwindigkeit ist an den Zustand des Rasens und der Menge des zu mähenden Grases anzupassen.

## ANWEISUNGEN FÜR DEN EIN- UND AUSBAU

### Montage

Das Prallblech anheben und die Ablenkklappe (1) in die Auswurföffnung so einsetzen, dass sie leicht nach unten geneigt ist; dann ganz bis zum Anschlag der unteren Seite des Griffes (2) gegen die Karosserie einschieben.

### Ausbau

Das Prallblech anheben und die Ablenkklappe (1) entfernen.

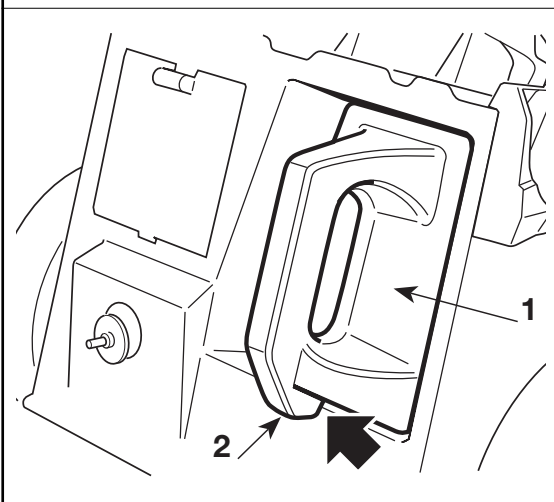
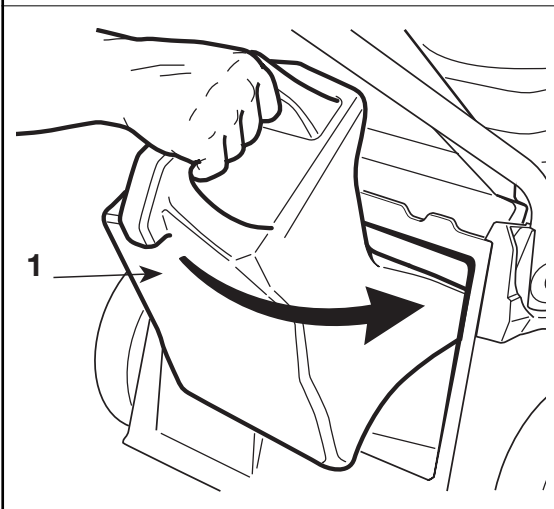

## **F** MODALITE D'UTILISATION

- 1) "Mulching" - Broyage et épandage de l'herbe sur la pelouse
- 2) Tonte et ramassage de l'herbe tondue
- 3) Tonte et éjection de l'herbe tondue

### **CONSIGNES DE SECURITE**

#### **A) Généralités**

- 1) Cette feuille d'instructions complète les informations reportées dans le manuel d'instructions de la machine et en fait partie intégrante si on utilise le kit "mulching".
- 2) L'application du kit "mulching" modifie le système traditionnel de tonte et l'éventuel ramassage ou éjection de l'herbe tondue prévu à l'origine sur la machine.
- 3) L'application du kit et l'utilisation de la machine équipée pour le "mulching" doivent s'effectuer dans le plein respect des normes de sécurité prévues sur le manuel d'instructions de la machine et des indications fournies pour les différentes situations d'utilisation et entretien.

#### **B) Normes d'utilisation**

- 1) Le montage et le démontage du kit doivent toujours être exécutés avec le moteur arrêté, après avoir enlevé la clé de démarrage (si prévue), ou après avoir débranché l'embout de la bougie du moteur.
- 2) Appliquer le kit "mulching" et s'assurer de la fixation et stabilité correctes des pièces montées.
- 3) Même avec le kit "mulching" appliqué, il faut toujours travailler avec le bac de ramassage ou le pare-pierres correctement montés.
- 4) Toujours éviter de tondre une quantité d'herbe importante afin d'éviter d'engorger le plateau de coupe et de surcharger le moteur et les organes de tonte. Adapter la vitesse d'avancement aux conditions de la pelouse et à la quantité d'herbe tondue.

### **INSTRUCTIONS DE MONTAGE ET DEMONTAGE**

#### **Montage**

Soulever le pare-pierres puis appliquer le bouchon déflecteur (1) dans la bouche de sortie en le maintenant légèrement incliné vers le bas. Ensuite, pousser à fond le bouchon jusqu'à ce que la partie inférieure de la poignée (2) s'arrête contre la coque.

#### **Démontage**

Soulever le pare-pierres et enlever le bouchon déflecteur (1).

## **GB** HOW TO USE

- 1) "Mulching" – Chopping and depositing grass on the lawn
- 2) Cutting and collecting grass cuttings
- 3) Cutting and ejecting grass cuttings

### **SAFETY REGULATIONS**

#### **A) Introduction**

- 1) This instruction sheet adds to the information contained in the machine instruction manual and becomes an integral part when the "mulching" accessory is used.
- 2) The application of the "mulching" accessory modifies the traditional system already fitted on the machine for mowing, collecting and ejecting grass cuttings.
- 3) The application of the accessory and the use of the machine equipped for "mulching" must fully comply with the safety regulations given in the machine instruction manual and with the instructions regarding different situations of use and maintenance.

#### **B) Standards of use**

- 1) Always fit and dismantle the accessory with the engine off, after removing the ignition key (if supplied), or after disconnecting the cap from the engine spark plug.
- 2) Apply the "mulching" accessory and check that the fitted parts have been fastened correctly and securely.
- 3) You always need to work with the grass-catcher or stone-guard fitted properly even when using the "mulching" accessory.
- 4) Always avoid removing a large quantity of grass, to avoid blocking the cutting deck or overloading the engine and the cutting parts. Regulate the forward speed depending on the lawn conditions and the quantity of grass removed.

### **INSTRUCTIONS FOR ASSEMBLY AND DISMANTLING**

#### **Assembly**

Lift the stone-guard and fit the deflector cap (1) in the outlet, tilting it down slightly. Then push it right down until the bottom of the grip wedged against the body-work (2).

#### **Dismantling**

Lift the stone-guard and remove the deflector cap (1)

## I MODALITÀ DI UTILIZZO

- 1 “Mulching” – Sminuzzamento e deposizione dell’erba sul prato
- 2 Taglio e raccolta dell’erba tagliata
- 3 Taglio ed espulsione dell’erba tagliata

### NORME DI SICUREZZA

#### A) Generalità

- 1) Questo foglio di istruzioni integra le informazioni contenute nel manuale di istruzioni della macchina e ne diventa parte integrante, quando viene impiegato l’accessorio per “mulching”.
- 2) L’applicazione dell’accessorio per “mulching” modifica il sistema tradizionale di taglio ed eventuale raccolta o espulsione dell’erba tagliata previsto originariamente sulla macchina.
- 3) L’applicazione dell’accessorio e l’impiego della macchina attrezzata per “mulching” devono avvenire nel pieno rispetto delle norme di sicurezza previste sul manuale di istruzioni della macchina e delle indicazioni fornite a fronte delle varie situazioni d’uso e manutenzione.

#### B) Norme d’uso

- 1) Il montaggio e lo smontaggio dell’accessorio devono sempre avvenire a motore spento, dopo aver tolto la chiave di avviamento (se prevista), o scollegato il cappuccio della candela del motore.
- 2) Applicare l’accessorio per “mulching” assicurandosi del corretto fissaggio e della stabilità delle parti montate.
- 3) Anche con l’accessorio per “mulching” applicato, occorre sempre lavorare con il sacco di raccolta o il parasassi correttamente montati.
- 4) Evitare sempre di asportare una ingente quantità d’erba per evitare di intasare il piatto di taglio e per non sovraccaricare il motore e gli organi di taglio. Adeguare la velocità di avanzamento alle condizioni del prato e alla quantità di erba asportata.

### ISTRUZIONI DI MONTAGGIO E SMONTAGGIO

#### Montaggio

Sollevarlo il parasassi e introdurre il tappo deflettore (1) nella bocca di uscita tenendolo leggermente inclinato verso il basso; quindi spingerlo a fondo fino all’arresto della parte inferiore dell’impugnatura (2) contro la scocca.

#### Smontaggio

Sollevarlo il parasassi e rimuovere il tappo deflettore (1).

## NL HET GEBRUIK

- 1 “Mulching” – Fijnmalen en achterlaten van het gras op het grasveld
- 2 Maaien en opvangen van gemaaid gras
- 3 Maaien en uitwerpen van gemaaid gras

### VEILIGHEIDSVOORSCHRIFTEN

#### A) Algemeen

- 1) Dit instructieblad is een aanvulling op de informatie bevat in de handleiding van de machine en maakt er wezenlijk deel van uit, met betrekking tot het gebruik van het “mulching”-accessoire.
- 2) Het aanbrengen van het “mulching”-accessoire wijzigt het traditioneel maaisysteem en de eventuele opvang of uitwerping van het gemaaid gras, zoals oorspronkelijk voorzien op de machine.
- 3) Het aanbrengen van het accessoire en het gebruik van de machine uitgerust om te “mulchen”, dient te gebeuren overeenkomstig de veiligheidsvoorschriften vermeld in de handleiding van de machine en de aanwijzingen relatief aan de verschillende gebruiks- en onderhoudssituaties

#### B) Gebruiksvoorschriften

- 1) Het accessoire wordt steeds gemonteerd en gedemonteerd bij uitgeschakelde motor, nadat u de start-sleutel hebt verwijderd (indien aanwezig), of het dopje van de bougie van de motor hebt losgekoppeld.
- 2) Breng het “Mulching”-accessoire aan, waarbij u let op de correcte bevestiging en stabiliteit van de gemonteerde onderdelen.
- 3) Zelfs met het “mulching”-accessoire gemonteerd, dient steeds te worden gewerkt met de correct gemonteerde opvangzak of steenbeschermer.
- 4) Maai nooit teveel gras in een keer, om te voorkomen dat het maaidek verstopt raakt en om de motor en de maaielementen niet te overbelasten. Pas de rijsnelheid aan de toestand van het grasveld en de hoeveelheid gemaaid gras aan.

### AANWIJZINGEN VOOR DE MONTAGE EN DEMONTAGE

#### Montage

Til de steenbeschermer op en voer de deflector (1), lichtjes hellend in de uitlaatopening naar beneden toe en duw vervolgens goed aan tot de onderkant van de handgreep (2) het chassis raakt.

#### Demontage

Til de steenbeschermer op en verwijder de deflector (1).

## **E** MODO DE USO

- 1 "Mulching" - Picado y deposición del césped en el prado
- 2 Corte y recolección del césped cortado
- 3 Corte y expulsión del césped cortado

### **NORMAS DE SEGURIDAD**

#### **A) Generalidades**

- 1) Esta hoja de instrucciones completa la información contenida en el manual de uso de la máquina y constituye parte integrante del mismo cuando se utiliza el accesorio para "mulching".
- 2) La aplicación del accesorio para "mulching" modifica el sistema tradicional de corte y eventual recogida o expulsión del césped cortado previsto originalmente en la máquina.
- 3) La aplicación del accesorio y el uso de la máquina equipada para "mulching" se debe efectuar conforme a las normas de seguridad previstas en el manual de uso de la máquina y de las indicaciones suministradas de acuerdo con las distintas condiciones de uso y mantenimiento.

#### **B) Normas de uso**

- 1) El montaje y desmontaje del accesorio se efectuará siempre con el motor apagado, después de haber quitado la llave de arranque (si prevista), o tras haber sacado el capuchón de la candela del motor.
- 2) Aplicar el accesorio para "mulching" comprobando la correcta fijación y la estabilidad de las piezas montadas.
- 3) Inclusive con el accesorio para "mulching" instalado, es necesario trabajar siempre con la bolsa de recolección o la pantalla de protección correctamente montados.
- 4) No retire una considerable cantidad de césped para evitar atascar el plato de corte y no sobrecargar el motor y los órganos de corte. Ajuste la velocidad de avance de acuerdo con las condiciones del prado y con la cantidad de césped cortada.

### **INSTRUCCIONES PARA EL MONTAJE Y DESMONTAJE**

#### **Montaje**

Levantar la pantalla de protección e introducir el tapón deflector (1) en la boca de salida inclinándolo ligeramente hacia abajo; luego empujelo a fondo hasta la parada de la parte inferior de la empuñadura (2) contra la carrocería

#### **Desmontaje**

Levantar la pantalla de protección y quitar el tapón deflector (1).

## **P** MODO DE USO

- 1 "Mulching" – Esmiçamento e cobertura do relvado com a relva
- 2 Corte e recolha da relva cortada
- 3 Corte e expulsão da relva cortada

### **NORMAS DE SEGURANÇA**

#### **A) Generalidades**

- 1) Este folheto de instruções completa as informações do manual de instruções da máquina e é parte integrante do mesmo, quando é utilizado o acessório para "mulching".
- 2) A instalação do acessório para "mulching" modifica o sistema tradicional de corte e eventual recolha ou expulsão da relva cortada, prevista originariamente pela máquina.
- 3) A instalação do acessório e o uso da máquina equipada para "mulching" devem ser feitos segundo as normas de segurança previstas no manual de instruções da máquina e informações dadas para as diversas situações de uso e manutenção.

#### **B) Normas de uso**

- 1) A montagem e desmontagem do acessório devem sempre ser feitas com o motor desligado, e depois de ter retirado a chave de ignição (se prevista) ou sem o cachimbo da vela do motor.
- 2) Instalar o acessório para "mulching" certificar-se de que esteja fixado correctamente e de que as partes estejam estáveis.
- 3) Mesmo se o acessório para "mulching" estiver instalado, é sempre necessário trabalhar com o saco coletor ou com o pára-pedras montado correctamente.
- 4) Evite sempre de retirar uma grande quantidade de relva para evitar de obstruir o prato de corte e para não sobrecarregar o motor e os mecanismos de corte. Adaptar a velocidade de avanço às condições do relvado e à quantidade de relva retirada.

### **INSTRUÇÕES DE MONTAGEM E DESMONTAGEM**

#### **Montagem**

Levantar o pára-pedras e introduzir a tampa deflectora (1) na boca de saída mantendo-o ligeiramente inclinado para baixo; depois empurrá-lo a fundo até a parada da parte inferior da empuñadura (2) contra a estrutura.

#### **Desmontagem**

Levantar o pára-pedras e retirar a tampa deflectora (1).

## **GR** ΤΡΟΠΟΣ ΧΡΗΣΗΣ

- ❶ "Ψιλοτεμαχισμός" - Θρυμματισμός και εναπόθεση της χλόης στο γκαζόν
- ❷ Κοπή και συλλογή της κομμένης χλόης
- ❸ Κοπή και αποβολή της κομμένης χλόης

## **ΚΑΝΟΝΙΣΜΟΙ ΑΣΦΑΛΕΙΑΣ**

### **A) Γενικά**

- 1) Το παρόν έντυπο οδηγίων, συμπληρώνει τις οδηγίες που περιέχει το εγχειρίδιο οδηγίων του μηχανήματος και γίνεται αναπόσπαστο μέρος αυτού, όταν χρησιμοποιείται το εξάρτημα για "ψιλοτεμαχισμό".
- 2) Η εφαρμογή του εξαρτήματος για "ψιλοτεμαχισμό" αλλάζει το κλασικό σύστημα κοπής και ενδεχόμενης συλλογής ή αποβολής της κομμένης χλόης που υπάρχει αρχικά στο μηχάνημα.
- 3) Η εφαρμογή του εξαρτήματος και η χρήση του μηχανήματος με εξοπλισμό για "ψιλοτεμαχισμό", πρέπει να γίνονται σύμφωνα με τους κανόνες ασφαλείας που προβλέπονται στο εγχειρίδιο οδηγίων του μηχανήματος και τις οδηγίες για τις διάφορες καταστάσεις χρήσης και συντήρησης.

### **B) Οδηγίες χρήσης**

- 1) Η συναρμολόγηση και αποσυναρμολόγηση του εξαρτήματος πρέπει να γίνονται πάντα με τον κινητήρα σβηστό, αφού βγάλετε το κλειδί εκκίνησης (αν υπάρχει) ή αποσυνδέσετε την πίπα από το μπουζί του κινητήρα.
- 2) Τοποθετήστε το εξάρτημα για "ψιλοτεμαχισμό" και βεβαιωθείτε για τη σωστή στερέωση και σταθερότητα των εξαρτημάτων.
- 3) Με το εξάρτημα για "ψιλοτεμαχισμό" τοποθετημένο, πρέπει να εργάζεστε πάντα με τον κάδο συλλογής ή το προστατευτικό κάλυμμα σωστά τοποθετημένα.
- 4) Αποφεύγετε πάντα την κοπή μεγάλης ποσότητας χλόης για να μη βουλώσει το χλοοκοπτικό και να μην υπερφορτώσετε τον κινητήρα και τα όργανα κοπής. Προσαρμόστε την ταχύτητα κίνησης στις συνθήκες του γκαζόν και στην ποσότητα της χλόης για κοπή.

## **ΟΔΗΓΙΕΣ ΣΥΝΑΡΜΟΛΟΓΗΣΗΣ ΚΑΙ ΑΠΟΣΥΝΑΡΜΟΛΟΓΗΣΗΣ**

### **Συναρμολόγηση**

Ανασηκώστε το προστατευτικό κάλυμμα και τοποθετήστε την τάπα εκτροπής (1) στο στόμιο εξόδου με ελαφρά κλίση προς τα δεξιά. Στη συνέχεια σπρώξτε την μέχρι τέρμα έως ότου ασφαλίσει το κάτω μέρος της χειρολαβής (2) στο πλαίσιο.

### **Αποσυναρμολόγηση**

Ανασηκώστε το προστατευτικό κάλυμμα και βγάλτε την τάπα εκτροπής (1).

## **TR** KULLANIM YÖNTEMİ

- ❶ "Mulching" – Çayırdaki çimenin kesilmesi ve yığılması
- ❷ Kesilmiş çimin kesimi ve toplanması
- ❸ Kesilmiş çimin kesimi ve dışarı atılması

## **EMNİYET KURALLARI**

### **A) Genel**

- 1) Bu bilgiler makinenin kullanım kitapçığında bulunan bilgileri tamamlar ve "Mulching" aksesuarı kullanıldığında, bu kitapçığın bütünüleyici kısmını oluşturur.
- 2) "Mulching" aksesuarının takılması, geleneksel kesim ve olası toplama sistemini veya makine üzerinde başlangıçta öngörülmüş olan kesilmiş çimin dışarı atılma sistemini değiştirir.
- 3) Aksesuarın takılması ve "mulching" için donatılmış makinenin kullanımı, makinenin kullanım kitapçığında öngörülen emniyet kurallarına ve muhtelif kullanım ve bakım durumlarına ilişkin olarak belirtilmiş bilgilere tam anlamı ile uyularak gerçekleştirilmelidir.

### **B) Kullanım kuralları**

- 1) Aksesuarın monte edilmesi ve sökülmesi daima motor kapalıyken, işletme anahtarı çıkarıldıktan sonra (öngörülmüş ise, veya motor buji başlığının bağlantısı kesilerek) yapılmalıdır.
- 2) "Mulching" aksesuarını fiksajın doğruluğundan ve monte edilen parçaların sabitliğinden emin olarak takınız.
- 3) "Mulching" aksesuarı takılmış olduğunda da daima toplama haznesi veya taştan koruma doğru olarak monte edilerek çalışmak gerekmektedir.
- 4) Kesim tablasını tıkamaktan ve motor ve kesim organlarını aşırı yüklemekten kaçınmak için her zaman çok fazla miktarda çim kesmekten kaçınınız. İlerleme hızını çimen şartlarına ve kesilen çim miktarına göre belirleyiniz.

## **MONTAJ VE SÖKME BİLGİLERİ**

### **Montaj**

Taştan korumayı kaldırınız ve sağa doğru hafifçe eğik tutarak çıkış ağızına yön değiştirme tıpasını (1) geçiriniz; sonra gövde karşısındaki kolun alt kısmı (2) tamamen bloke olana kadar sonuna kadar itiniz.

### **Sökme**

Taştan korumayı kaldırınız ve saptırma tıpasını (1) çıkarınız.



## **S** ANVÄNDNINGSSÄTT

- 1) "Mulching" - Finfördelning och utkast av gräs på gräsmattan
- 2) Gräsklippning och uppsamling av klippt gräs
- 3) Gräsklippning och utkast av klippt gräs

## **SÄKERHETS NORMER**

### **A) Allmänt**

- 1) Detta instruktionsblad kompletterar innehållet i maskinens bruksanvisning och blir en del av denna när tillbehöret för "mulching" används.
- 2) Monteringen av tillbehöret för "mulching" ändrar det traditionella gräsklippningssystemet och ev. uppsamling eller ursprungligt utkast av klippt gräs på maskinen.
- 3) Monteringen av tillbehöret och användningen av maskinen som är utrustad för "mulching" ska göras enligt säkerhetsföreskrifterna i maskinens bruksanvisning och enligt anvisningar gällande olika användnings- och underhållssituationer.

### **B) Användningsregler**

- 1) Monteringen och nedmonteringen av tillbehöret ska göras med avstängd motor, utdragen tändnyckel (om den finns) eller frånkopplat tändstiftsskydd.
- 2) Montera tillbehöret för "mulching". Kontrollera att de monterade delarna har fästs korrekt och stadigt.
- 3) Även vid användning av det monterade tillbehöret för "mulching" är det nödvändigt att arbeta med korrekt monterad uppsamlings säck eller stenskydd.
- 4) Undvik att klippa en ansenlig mängd gräs. Detta för att skärskivan inte ska täppas till och för att motorn och skärdelarna inte ska överbelastas. Anpassa framåthastigheten till gräsmattans skick och den klippta mängden gräs.

## **ANVISNINGAR FÖR MONTERING OCH NEDMONTERING**

### **Montering**

Lyft upp stenskyddet och för in utkastets plugg (1) i utgångshålet genom att hålla den lätt lutad nedåt. Låt den sedan glida helt in tills handtagets nedre del (2) blockeras mot ramen.

### **Nedmontering**

Lyft upp stenskyddet och ta bort utkastets plugg (1).

## **DK** FREMGANGSMÅDE VED BRUG

- 1) "Mulching" - Finsnitning og anbringelse af græs på græsplænen
- 2) Klipning og opsamling af afklippet græs
- 3) Klipning og udkastning af afklippet græs

## **SIKKERHEDSFORSKRIFTER**

### **A) Generelle oplysninger**

- 1) Dette ark med instruktioner er et supplement til maskinens brugervejledning og udgør en del af vejledningen, når maskinen benyttes med udstyr til "mulching".
- 2) Montering af udstyret til "mulching" ændrer maskinens oprindelige system til klipning og eventuel opsamling eller udkastning af det afklippede græs.
- 3) Montering af udstyret og brug af maskinen med udstyr til "mulching" skal ske med overholdelse af sikkerhedsnormerne i maskinens brugervejledning samt angivelserne vedrørende de forskellige former for brug og vedligeholdelse.

### **B) Anvisninger vedrørende brug**

- 1) Monteringen og afmonteringen af udstyret skal altid finde sted med slukket motor efter fjernelse af tændingsnøglen (hvis forefindes) eller efter frakobling af hættten på motorens tændrør.
- 2) Montér udstyret til "mulching". Kontrollér, at de monterede dele er fastgjort korrekt og ikke sidder løse.
- 3) Selv om udstyret til "mulching" er monteret, skal opsamlingsposen eller beskyttelsespladen altid være korrekt monteret i forbindelse med brug.
- 4) Undgå altid klipning af store mængder græs, idet der herved undgås tilstopning af klippeskiven og overbelastning af motoren og klippekompenerne. Afpas fremdriftshastigheden i forhold til græsplænen og græsmængden, som skal slås.

## **INSTRUKTIONER VEDRØRENDE MONTERING OG AFMONTERING**

### **Montering**

Løft beskyttelsespladen og stik prelpladens prop (1) ind i udgangsstudsden, idet den holdes en smule nedad. Pres den helt in bund, indtil grebets (2) nederste del blokeres mod rammen.

### **Afmontering**

Løft beskyttelsespladen og fjern herefter prelpladens prop (1).

## **FIN** KÄYTTÖ

- 1) "Silppuri" – Ruohon silppuaminen ja jätto nurmikolle
- 2) Leikkaus ja leikatun ruohon keräys
- 3) Leikkaus ja leikatun ruohon poisto

### **TURVALLISUUSMÄÄRÄYKSET**

#### **A) Yleistä**

- 1) Tämä ohjelehtinen sisältää laitteen ohjekirjassa olevia tietoja. Kun käytössä on "silppuri"-lisälaitte, ohjelehtinen tulee sisällyttää ohjekirjaan.
- 2) "Silppuri"-lisälaitteen asennus muuttaa laitteen alkuperäistä ruohonleikkuu- ja leikatun ruohon keräys- tai poistojärjestelmää.
- 3) Lisälaitte tulee asentaa ja sillä varustettua laitetta käyttää täysin laitteen ohjekirjassa annettujen turvamääräysten ja eri tilanteita koskevien käyttö- ja huolto-ohjeiden mukaan.

#### **B) Käyttömääräykset**

- 1) Lisälaitte tulee aina asentaa ja poistaa moottori sammutettuna, käynnistysavain poistettuna (jos asennettu), muuten moottorin sytytystulpan hattu irrotettuna.
- 2) Asenna "silppuri". Varmista, että asennetut osat on kiinnitetty asianmukaisesti ja tukevasti.
- 3) Myös "silppuri"-lisälaitteen kanssa tulee työskennellä keräyssäkki tai kivisuoja asianmukaisesti asennettuina.
- 4) Vältä aina erityisen suurien ruohomäärien leikkaamista, ettei leikkauslevy mene tukkoon ja moottori ja leikkausosat ylikuormitu. Säädä etenemisnopeus nurmikον olosuhteiden ja leikattavan ruohomäärän mukaan.

### **ASENNUS- JA POISTO-OHJEET**

#### **Asennus**

Nosta kivisuoja ylös ja työnnä läppäkorkki (1) poistoaukkoon, pitämällä sitä hieman alaspäin kallistettuna. Työnnä se sitten pohjaan asti, kunnes kahvan alaosa jää korirakennetta vasten.

#### **Poisto**

Nosta kivisuoja ja poista läppäkorkki (1).

## **CZ** ZPŮSOB POUŽITÍ

- 1) "Mulching" - Rozsekání trávy a pokrývání trávníku rozsekanou trávou
- 2) Sekání a sběr posekané trávy
- 3) Sekání a výstup posekané trávy

### **BEZPEČNOSTNÍ PŘEDPISY**

#### **A) Obecné údaje**

- 1) Tyto pokyny k použití doplňují informace uvedené v návodu k použití stroje a stávají se jeho neoddělitelnou součástí v případě, že dojde k použití přídatného zařízení pro "mulching".
- 2) Použití přídatného zařízení pro "mulching" mění tradiční systém sekání a případného sběru anebo výstupu posekané trávy, které byly součástí původního projektu stroje.
- 3) Použití přídatného zařízení a použití stroje vybaveného pro "mulching" musí proběhnout v naprostém souladu s bezpečnostními pokyny uvedenými v návodu k použití stroje a pokyny týkajícími se jednotlivých situací při použití a údržbě.

#### **B) Pokyny k použití**

- 1) Montáž a demontáž přídatného zařízení musí vždy proběhnout při vypnutém motoru, po vyjmutí klíčku zapalování (je-li součástí), anebo odpojení konektoru zapalovací svíčky motoru.
- 2) Použití přídatného zařízení pro "mulching" a jeho součástí musí předcházet kontrola upevnění a stability namontovaných součástí.
- 3) Také během použití přídatného zařízení pro "mulching", zůstává v platnosti pravidlo práce se strojem pouze za předpokladu, že je řádně namontován sběrný koš anebo ochranný kryt.
- 4) Je třeba zabránit sekání příliš velkého množství trávy s cílem předejít zahlcení sekačky a přetížení motoru a sekačky. Dále je potřebné přizpůsobit rychlost pojezdu stavu trávníku a množství sekané trávy.

### **POKYNY PRO MONTÁŽ A DEMONTÁŽ**

#### **Montáž**

Nadvedněte ochranný kryt a vložte kryt záslepku (1) do výstupního otvoru, držte jej při tom lehce nakloněný směrem dolů; pak jej stlačte úplně dolů až do zapadnutí dolní části držadla (2) do karosérie.

#### **Demontáž**

Nadvedněte ochranný kryt a vyjměte záslepku (1).

## **PO** SPOSÓB UŻYCIA

- 1 "Mulczerowanie" - Rozdrobienie i ściółkowanie trawnika
- 2 Koszenie i zbiór skoszonej trawy
- 3 Koszenie i usuwanie skoszonej trawy

### **ZASADY BEZPIECZEŃSTWA**

#### **A) Dane ogólne**

- 1) Niniejsze instrukcje uzupełniają informacje zawarte w podręczniku obsługi maszyny i stanowią ich nierozłączną część w przypadku, w którym maszyna pracuje z zastosowaniem wyposażenia do "mulczerowania".
- 2) Zastosowanie wyposażenia do "mulczerowania" zmienia, przewidziany przy oryginalnie ustalonym trybie pracy maszyny, jej tradycyjny system koszenia jak również ewentualnie sposób zbioru i wyrzucania koszonej trawy.
- 3) Zamontowanie osprzętowania i stosowanie maszyny do "mulczerowania" muszą odbywać się w warunkach pełnego przestrzegania zasad bezpieczeństwa zawartych w podręczniku obsługi maszyny oraz postępując zgodnie ze wskazówkami wyjaśniającymi sposób zachowania się w różnych sytuacjach użytkowania urządzenia i podczas jej przeglądów.

#### **B) Zasady obsługi**

- 1) Montaż i demontaż wyposażenia musi odbywać się zawsze przy wyłączonym silniku, po wyjęciu kluczyka zapłonu (jeśli jest w wyposażeniu) i lub po odpięciu naczepku świec zapłonowych silnika.
- 2) Zamontować osprzętowanie do "mulczerowania" upewniając się, czy zamocowanie wyposażenia wykonane jest poprawnie i czy wszystkie części są zamontowane w stabilny sposób.
- 3) Podczas pracy z osprzętowaniem do "mulczerowania" należy zawsze stosować poprawnie zamontowany pojemnik do zbioru trawy i przeciwkamienne osłony.
- 4) Nigdy nie gromadzić dużej ilości trawy w celu unikania zablokowania się tnącej tarczy i nie doprowadzać tym do nadmiernego obciążania silnika i zespołu tnącego. Ustawić szybkość posuwu maszyny w zależności od warunków trawnika i ilości trawy do ścięcia.

### **INSTRUKCJE MONTAŻU I DEMONTAŻU**

#### **Zamontowanie**

Unieść przeciwkamienne osłony i nałożyć korek deflektora (1) w otwór wylotowy przechylając go lekko w dół; następnie popchnąć go do końca, aż do unieruchomienia dolnej części rączki (2) przez zaskoczenie.

#### **Demontaż**

Unieść przeciwkamienne osłony po czym wyjąć korek deflektora (1).

## **HU** HASZNÁLATI MÓDOZAT

- 1 "Mulcs talajtakarás" - A fű apróra vágása és a gyepen történő elhelyezése
- 2 A lenyírt fű apróra vágása és begyűjtése
- 3 A lenyírt fű apróra vágása és kiszórása

### **BIZTONSÁGI SZABÁLYOK**

#### **A) Általános adatok**

- 1) Ez a használati útmutatásokat feltüntető lap a használati utasításban található információkat egészíti ki, és annak szerves részét képezi, amikor a "mulcs talajtakarás" készítéséhez szükséges tartozékokat használja.
- 2) A "mulcs talajtakaráshoz" való tartozék használata módosítja a gépen eredetileg előírányzott hagyományos fűnyírási rendszert és a lenyírt fű esetleges begyűjtését vagy kiszórását.
- 3) A "mulcs talajtakarás" készítéséhez felszerelt gép ezen tartozék-kának alkalmazásakor és használatakor teljes mértékben be kell tartani a gép használati utasításában feltüntetett biztonsági szabályokat és a különböző használati és karbantartási helyzetekre vonatkozóan adott útmutatásokat.

#### **B) Használati szabályok**

- 1) A tartozék fel- és leszerelését mindig kikapcsolt motor mellett kell végezni, miután az indítókulcsot is eltávolította (ha van, ha nincs akkor pedig miután a motor gyertyasapkáját levette) és a rögzítőféket behúzta.
- 2) A "mulcs talajtakaró" készítéséhez szükséges tartozék használatakor ellenőrizze, hogy a tartozékokat helyesen szerelte-e fel, valamint hogy megfelelően rögzítette-e a felszerelt részeket.
- 3) A "mulcs talajtakaró" készítéséhez szükséges tartozék használatakor is megfelelően felhelyezett fűgyűjtő zsákkal vagy védőlemezzel szabad csak dolgozni.
- 4) Kerülje túl nagy mennyiségű fű egyszerre történő eltávolítását, mivel ily módon nem áll fenn a veszély, hogy a vágótárcsa eltömődik és nem is terheli túl a motort és a vágószerveket. A haladási sebességet a rét állapotától és a lenyírt fű mennyiségétől függően válassza meg.

### **FEL- ÉS LESZERELÉSI UTASÍTÁSOK**

#### **Felszerelés**

Emelje fel a védőlemezt és helyezze a terelő dugót (1) a kimenő szájba úgy, hogy egy kicsit lefelé dönti; ezután nyomja teljesen be, egészen addig amíg a markolat (2) alsó része a kocsiszekrénynek nem ütközik.

#### **Leszerelés**

Emelje fel a védőlemezt és távolítsa el a terelő dugót (1).

## **RU** СПОСОБ ПРИМЕНЕНИЯ

- 1 "Мульчирование" - измельчение и разбрасывание травы на лугу
- 2 Скашивание и сбор скошенной травы
- 3 Скашивание и выброс скошенной травы

### **ПРАВИЛА БЕЗОПАСНОСТИ**

#### **A) Общие сведения**

- 1) Данные инструкции дополняют информацию, содержащуюся в руководстве по эксплуатации машины, и являются его составной частью, когда используется принадлежность для мульчирования.
- 2) Использование принадлежности для мульчирования изменяет традиционную систему скашивания, сбора или выброса срезанной травы, которой изначально оборудована машина.
- 3) Установка этой принадлежности и использование машины, оборудованной для мульчирования должны выполняться с полным соблюдением норм безопасности, предусмотренных в руководстве по эксплуатации машины и указаний для определенных ситуаций во время эксплуатации и обслуживания.

#### **B) Правила эксплуатации**

- 1) Монтаж и демонтаж принадлежности должны выполняться при выключенном двигателе, вынув ключ зажигания (если предусматривается) или же сняв колпачок со свечи цилиндра.
- 2) Устанавливайте принадлежность для мульчирования, проверяя правильность и надежность крепления установленных узлов.
- 3) Даже при установленной принадлежности для мульчирования необходимо работать с установленным контейнером для сбора или защитой от выброса камней.
- 4) Не скашивайте большие количества травы, чтобы не засорялась пластина для резки и не перегружались двигатель и рабочие органы. Обеспечьте соответствие скорости движения состоянию луга и количеству скашиваемой травы.

## **ИНСТРУКЦИИ ПО МОНТАЖУ И ДЕМОНТАЖУ**

### **Монтаж**

Поднимите защиту для камней и вставьте заглушку отражателя (1) в выходное отверстие, слегка наклонив ее вниз. Затем нажмите, чтобы нижняя часть рукоятки (2) уперлась в шасси.

### **Демонтаж**

Поднимите защиту для камней и удалите заглушку отражателя (1).

## **HR** NAČIN UPORABE

- 1 "Mulching" drobljenje i polaganje trave na travnjak
- 2 Kosidba i sakupljanje pokošene trave
- 3 Kosidba i izbacivanje pokošene trave

### **PRAVILA ZA SIGURNOST**

#### **A) Opća pravila**

- 1) Ova list sa uputama dopunjava informacije koje sadrži priručnik za uporabu stroja i postaje njegov sastavni dio u slučajevima kada se koristi dodatak za "mulching".
- 2) Ugradnja dodatka za "mulching" mijenja tradicionalni način kosidbe kao i moguće sakupljanje ili izbacivanje pokošene trave prvobitno predviđeno na stroju.
- 3) Ugradnja ovog dodatka i djelovanje stroja opremljenog za "mulching" mora se odvijati uz puno poštivanje pravila sigurnosti predviđenih u priručniku za uporabu stroja i onih preporuka koje su naznačene uz različite situacije pri uporabi i održavanju.

#### **B) Pravila za uporabu**

- 1) Ugradnja i rasklapanje ovog dodatka mora se uvijek obavljati dok je motor isključen, nakon izvlačenje ključa za paljenje (ako je predviđen), u protivnom slučaju skida se kapica sviječice motora.
- 2) Postaviti dodatak za "mulching" imajući na umu da treba provjeriti ispravnu ugradnju i stabilnost ugrađenih dijelova.
- 3) I dok je dodatak za "mulching" postavljen, potrebno je uvijek obavljati kosidbu sa ispravno ugrađenim košem za sakupljanje ili štitnikom za kamenje.
- 4) Treba izbjegavati rezanje velikih količina trave kako bi se spriječilo zacepljenje tanjura sa oštricom, te kako se ne bi opteretio motor i dijelovi sklopa koji služe za rezanje. Brzinu kretanja treba uskladiti sa uvjetima travnjaka i količinom pokošene trave.

## **UPUTE ZA UGRADNJU I RASKLAPANJE**

### **Ugradnja**

Podignuti štitnik za kamenje i uvući savitljivi čep (1) u izlazni otvor držiči ga lagano savinutim na dole; nakon toga gurnuti ga do dna sve dok se ne zaustavi donji dio držala (2) na karoseriji.

### **Rasklapanje**

Podignuti štitnik za kamenje i izvući savitljivi čep (1).

## **SLO** NAVODILA ZA UPORABO

- 1) "Mulching" – Drobljenje in odlaganje trave na travnik
- 2) Košnja in zbiranje pokošene trave
- 3) Košnja in izmet pokošene trave

### **VARNOSTNI PREDPISI**

#### **A) Splošno**

- 1) Ta list z navodili dopolnjuje informacije, ki jih vsebuje priročnik z navodili za stroj in je njegov sestavni del, ko uporabljate nastavek za "mulching".
- 2) Namestitev nastavka za "mulching" spremeni tradicionalni sistem košnje in morebitnega zbiranja ali izmeta pokošene trave, ki je originalno predviden na stroju.
- 3) Namestitev nastavka in uporabo stroja, opremljenega za "mulching", morate izvajati ob popolnem spoštovanju varnostnih predpisov, predvidenih v priročniku z navodili za stroj in navodil, ki veljajo ob različnih situacijah uporabe in vzdrževanja.

#### **B) Predpisi za uporabo**

- 1) Montažo in demontažo nastavka morate vedno opraviti pri ugasnjem motorju in ko ste odstranili zagonski ključ (če je predviden), ali ko ste odklopili pokrovček svečke motorja.
- 2) Namestite nastavek za "mulching" in se prepričajte, da so montirani deli pravilno fiksirani in stabilni.
- 3) Tudi, ko je nastavek za "mulching" že nameščen, je treba vedno delati s pravilno montirano vrečo za zbiranje ali odbijačem kamenja.
- 4) Vedno pazite, da ne kosite prevelikih količin trave, ker bi se lahko nosilec rezila zadelal in s tem preobremenil motor ter rezalne elemente. Hitrost napredovanja stroja morate prilagoditi pogojem na travniku in količini pokošene trave.

## **NAVODILA ZA MONTAŽO IN DEMONTAŽO**

### **Montaža**

Dvignite odbijač kamenja in vstavite usmerjevalni zamašek (1) v odprtino za izmet in ga pri tem držite rahlo nagnejenega navzdol; nato ga potisnite do konca, dokler se spodnja stran ročaja (2) ne ustavi od šasiji.

### **Demontaža**

Dvignite odbijač kamenja in odstranite usmerjevalni zamašek (1).

## **SK** SPÔSOB POUŽITIA

- 1) "Mulčovanie" – Kosenie trávy nadrobno a jej ukladanie na trávnik
- 2) Kosenie a zber posekanej trávy
- 3) Kosenie a vyhadzovanie posekanej trávy

### **BEZPEČNOSTNÉ POKYNY**

#### **A) Základné údaje**

- 1) Tento list s pokynmi dopĺňuje informácie uvedené v návode na použitie stroja a v prípade použitia príslušenstva pre „mulčovanie“ sa stáva jeho neoddeliteľnou súčasťou.
- 2) Namontovanie príslušenstva pre „mulčovanie“ mení klasický systém kosenia a prípadného zberu alebo vyhadzovania posekanej trávy, ktorý bol na stroji pôvodne navrhnutý.
- 3) Montáž príslušenstva a použitie stroja pre „mulčovanie“ musí prebehnúť za plného dodržania bezpečnostných pokynov uvedených v návode na použitie stroja a pokynov dodaných ohľadne rôznych prípadov použitia a údržby.

#### **B) Pokyny pre použitie**

- 1) Montáž a demontáž príslušenstva musí prebehnúť vždy pri vypnutom motore, po vytiahnutí kľúča zapalovania (ak je súčasťou) alebo po odpojení krytu zapalovacej sviečky motora.
- 2) Namontujte príslušenstvo pre „mulčovanie“ a uistite, či sú všetky časti namontované správne a dostatočne pevne.
- 3) Aj s namontovaným príslušenstvom pre „mulčovanie“ je vždy potrebné mať pri práci správne namontovaný zberný kôš alebo zadný ochranný kryt.
- 4) Nekoste naraz veľké množstvo trávy, aby sa neupchal žací kotúč a aby sa nepreťažil motor a žacie ústrojenstvo. Prispôsobte rýchlosť pohybu stavu trávnik a objemu kosenej trávy.

## **POKYNY PRE MONTÁŽ A DEMONTÁŽ**

### **Montáž**

Nadvihnite zadný ochranný kryt a vložte vychylovací uzáver (1) do výstupného otvoru tak, že ho pridržíte mierne naklonený smerom dolu; potom ho zatlačte až na doraz, až kým spodná časť rukoväte (2) nenarazí na rám.

### **Demontáž**

Nadvihnite zadný ochranný kryt a odložte vychylovací uzáver (1).

## **RO** MODALITATE DE UTILIZARE

- 1 “Mulching” – Mărunțirea fină și depunerea ierbii pe câmp
- 2 Tăierea și colectarea ierbii tăiate
- 3 Tăierea și expulzarea ierbii tăiate

### **NORME DE SIGURANȚĂ**

#### **A) Generalități**

- 1 Această broșură de instrucțiuni adaugă câteva informații la cele conținute în manualul de utilizare al mașinii, din care face parte integrantă, atunci când este folosit accesoriul pentru “mulching”.
- 2 Aplicarea accesoriului pentru “mulching” modifică sistemul de tăiere și eventual cele de colectare sau expulzare a ierbii, prevăzute inițial pe mașină.
- 3 Aplicarea accesoriului și utilizarea mașinii cu echipamentul pentru “mulching” trebuie să se facă respectând normele de siguranță prevăzute în manualul de instrucțiuni al mașinii și a indicațiilor furnizate cu privire la diferitele situații de utilizare și de întreținere ale acesteia.

#### **B) Norme de utilizare**

- 1 Montarea și demontarea accesoriului trebuie să se facă întotdeauna cu motorul oprit, cu cheia scoasă din contact (dacă este prevăzută) sau cu capacul bujiei motorului decuplat.
- 2 Aplicați accesoriul pentru “mulching” asigurându-vă că fixarea a fost bine făcută și că piesele montate sunt stabile.
- 3 Și cu accesoriul pentru “mulching”, este necesar să lucrați întotdeauna cu sacul de colectare (sau cu protecția împotriva pietrelor) montat (ă) corect.
- 4 Evitați întotdeauna să tundeți o cantitate excesivă de iarbă, pentru a evita înfundarea mesei de tăiere și suprasolicitarea motorului și a organelor de tăiere. Modificați viteza de avansare în funcție de condițiile gazonului/câmpului și de cantitatea de iarbă de tuns.

## **INSTRUCȚIUNI DE MONTARE ȘI DEMONTARE**

### **Montaj**

Ridicați protecția împotriva pietrelor și introduceți capacul deflectorului (1) în gura de evacuare, ținându-l înclinat puțin în jos; împingeți-l bine până când partea inferioară a mânerului (2) se oprește în partea de sub mașină.

### **Demontare**

Ridicați protecția împotriva pietrelor și scoateți capacul deflectorului (1).

## **LT** NAUDOJIMO SRITYS

- 1 “Mulčiavimas” – Žolės smulkinimas, paliekant ją ant pievos
- 2 Nupjautos žolės supjovimas ir surinkimas
- 3 Nupjautos žolės supjovimas ir išmetimas

### **SAUGOS TAISYKLĖS**

#### **A) Bendroji dalis**

- 1 Šis instrukcijų lapas papildo mašinos instrukcijų knygelėje pateiktą informaciją ir tampa neatsiejama jos dalimi, kai naudojamas mulčiavimui skirtas aksesuaras.
- 2 Naudojant aksesuarą mulčiavimui, tradicinė mašinoje įtaisyta pjovimo ir galimo žolės surinkimo ar išmetimo sistema yra pakeičiama.
- 3 Tvirtinant aksesuarą ir dirbant mulčiavimui pritaikyta mašina privalu laikytis visų mašinos instrukcijų knygelėje pateiktų saugos taisyklių bei konkrečių nurodymų, kaip reikia elgtis įvairiose situacijose, dirbant ar prižiūrint mašiną.

#### **B) Darbo taisyklės**

- 1 Aksesuaro įmontavimas ir išmontavimas visada turi būti atliekamas tik išjungus motorą, ištraukus užvedimo raktą (jei jis yra) arba atjungus motoro žvakės gaubtą.
- 2 Pritvirtinkite mulčiavimo aksesuarą, žiūrėdami, kad sumontuotos dalys gerai užsifiksuotų ir nejudėtų.
- 3 Net ir naudojant mulčiavimo aksesuarą, visada būtina dirbti su teisingai įmontuotais akmensargiais ir žolės surinkimo maišu.
- 4 Niekad nebandykite nuimti pernelyg daug žolės, kad neužsikimštų pjovimo plokštė ir nebūtų per daug apkrautas motoras bei pjovimo mazgai. Judėjimo greitį parinkite pagal lauko savybes bei nuimamos žolės kiekį.

## **MONTAVIMO IR IŠMONTAVIMO INSTRUKCIJA**

### **Montavimas**

Pakelkite akmensargius ir įkiškite deflektoriaus kamštį (1) į išėjimo angą, laikydami jį truputėlį palenktą į apačią; tada stumkite jį iki pat galo, kol apatinė rankenos dalis (2) užsifiksuos liežuveliu

### **Išmontavimas**

Pakelkite akmensargius ir ištraukite deflektoriaus kamštį (1).

## **LV** DARBINĀŠANAS REŽĪMI

- 1) "Mulčēšana" – Zāles sasmalcināšana un izmešana turpat zālājā
- 2) Pļaušana un nopļautās zāles savākšana
- 3) Pļaušana un nopļautās zāles savākšana

### **DROŠĪBAS NOTEIKUMI**

#### **A) Vispārēji noteikumi**

- 1) Šajā instrukcijas lapā ir papildinājums informācijai, kas atrodama mašīnas instrukcijas rokasgrāmatā, un lapa kļūst par instrukcijas daļu, ja tiek lietots mulčēšanas rīks.
- 2) Pievienojot mulčēšanas rīku, tiek pārveidota tradicionālā pļaušanas, kā arī Onopļautās zāles savākšanas vai izsviešanas sistēma, kas ir sākotnēji paredzēta šai mašīnai.
- 3) Šī rīka pievienošana un mulčēšanai sagatavotas mašīnas lietošana jāveic, pilnībā ievērojot drošības noteikumus, kas ir sniegti mašīnas instrukcijas rokasgrāmatā, un norādījumus, kas sniegti saistībā ar dažādām iespējamām mašīnas lietošanas un apkopes situācijām.

#### **B) Lietošanas noteikumi**

- 1) Rīka uzmontēšana un nomontēšana jāveic tikai ar izslēgtu motoru – pēc tam, kad ir izņemta ieslēgšanas atslēga (ja tāda ir), vai arī jābūt atvienotam motora aizdedzes sveces apvalkam.
- 2) Mulčēšanas rīku pievienojiet, kad esat pārliecinājušies, ka uzmontētās daļas ir pareizi fiksētas un stabilas.
- 3) Arī tad, ja ir pievienots mulčēšanas rīks, vienmēr strādājiet ar pareizi uzmontētu savākšanas maisu vai akmeņu atgrūdēju.
- 4) Nekad neuzkrājiet lielu zāles daudzumu, lai nenobloķētu griešanas plātni un nepārslogotu motoru un pļaušanas elementus. Regulējiet kustības ātrumu atbilstoši zālāja stāvoklim un nogrieztās zāles daudzumam.

### **MONTĀŽAS UN DEMONTĀŽAS INSTRUKCIJA**

#### **Uzmontēšana**

Ņemiet akmeņu atgrūdēju un ievietojiet novirzes tekni (1) izejas atverē, turot to nedaudz pieliektu uz leju; tad nospiediet to uz leju, līdz roktura (2) apakšējā daļa nofiksējas pret korpusu.

#### **Nomontēšana**

Ņemiet akmeņu atgrūdēju un atdaliet novirzes tekni (1).

## **EE** KASUTAMISVÕIMALUSED

- 1) "Multsimine" – Rohu peenestamine ja muruplatsile laotamine
- 2) Niitmine ja niidetud rohu kogumine
- 3) Niitmine ja niidetud rohu väljapaiskamine

### **OHUTUSNÕUDED**

#### **A) Üldiselt**

- 1) See instruksioonide leht koondab masina kasutusjuhendis toodud info ja on selle lahutamatu osa, kui kasutada "multsimisseadet".
- 2) "Multsimisseadme" rakendamine muudab masinal esialgselt ette nähtud traditsioonilist niitmise ja niidetud rohu võimaliku kogumise või väljaviskamise süsteemi.
- 3) Seadme rakendamisel ja "multsimiseks" ette nähtud masina kasutamisel tuleb igati kinni pidada masina kasutusjuhendis ette kirjutatud ohutusnõuetest ja erinevate kasutusjuhtude ning hoolduse puhuks antud juhtnõöridest.

#### **B) Kasutusnõuded**

- 1) Seadme külge ja mahamonteerimine peab toimuma alati seisva mootoriga, kui on eemaldatud käivitusvõti (kui on ette nähtud), või mootori küünla piip on lahti võetud.
- 2) Lisage "multsimisseade" kontrollides monteeritud osade õiget kinnitust ja stabiilsust.
- 3) Isegi kui "multsimisseade" on lisatud, tuleb alati töötada korrekselt monteeritud kogumiskorvi või kivikattega.
- 4) Vältida alati liigse murukoguse liigutamist, et vältida löikemehhanismi ummistumist ja et mitte koormata üle mootorit ja löikeriistu. Seada liikumiskiirus vastavusse muru olukorraga ja liigutatava muru kogusega.

### **JUHENDID KÜLGE- JA LAHTIMONTEERIMISEKS**

#### **Monteerimine**

Tõsta üles kivikaitse ja sisestada deflektori (1) kork väljumisavale, kallutades seda kergelt allapoole; seejärel suruda see lõpuni, kuni käepideme (2) alumine osa peatub vastu keret.

#### **Lahtimonteerimine**

Tõsta kivikaitse ja eemaldada deflektori (1) kork.

## **CS** NAČIN KORIŠĆENJA

- ❶ “Mulching” – usitnjavanje i taloženje trave na travnjaku
- ❷ Košenje i skupljanje pokošene trave
- ❸ Košenje i izbacivanje pokošene trave

### **SIGURNOSNA PRAVILA**

#### **A) Uopštenost**

- 1) *Ovaj uputstveni list upotpunjava informacije sadržane u priručniku za upotrebu mašine i čini njegov sastavni deo prilikom primene dodatka za “mulching”.*
- 2) *Primenom dodatka za “mulching” menja se tradicionalni način kosidbe i eventualno skupljanje ili izbacivanje pokošene trave prvobitno predviđeno na mašini.*
- 3) *Primena dodatka i korišćenje mašine opremljene za “mulching” moraju se odvijati uz potpuno poštovanje sigurnosnih pravila predviđenih u priručniku za upotrebu mašine i preporuka datih s obzirom na različite situacije prilikom upotrebe i održavanja.*

#### **B) Pravila korišćenja**

- 1) *Montiranje i demontaža ovog dodatka mora se uvek vršiti kada je motor ugašen, posle izvlačenja ključa za paljenje (ako je predviđen) ili skidanja poklopca sa svjećice motora.*
- 2) *Namestiti dodatak za “mulching” uvereni da je pravilno pričvršćen i da su stabilno ugrađeni delovi.*
- 3) *I kada je postavljen dodatak za “mulching”, potrebno je uvek raditi s pravilno ugrađenom vrećom za sakupljanje ili štitnikom za kamenčiće.*
- 4) *Uvek izbegavati zahvaćanje velike količine trave da ne bi došlo do zagušenja ploče za rezanje i preopterećenja motora i mehanizma za rezanje. Prilagoditi brzinu kretanja uslovima travnjaka i količini pokošene trave.*

### **UPUTSTVA ZA MONTIRANJE I DEMONTAŽU**

#### **Montiranje**

Podignuti štitnik za kamenčiće i uvući čep usmerivača (1) na izlazni otvor držeći ga malo nagnutog na dole; zatim ga potisnuti do kraja sve dok se donji deo drške (2) ne zaustavi dotičući kućište.

#### **Demontaža**

Podići štitnik za kamenčiće i ukloniti čep usmerivača (1).







<b>PM-4660 S1</b>	48	B&S	60 RS / (1)	-	●	1800	●	3,8	60	30/80	6	210/210	○ / ○ / ●	42
<b>PM-4655 S4</b>	48	Honda	55 RS / (2)	-	●	2000	●	2,8 ~ 5	60	30/80	6	210/210	○ / ○ / ●	40

(1) 126T02

(2) GCV160E



To find your local distributor,  
please visit [www.dolmar.com](http://www.dolmar.com)

DOLMAR GmbH  
Postfach 70 04 20  
D-22045 Hamburg  
Germany  
<http://www.dolmar.com>

• Kann ohne Vorankündigung geändert werden • Suet à des modifications sans aucun préavis • Subject to modifications without notice • Soggetto a modifichie senza preavviso • Kan zonder kennisgeving wijzigingen ondergaan • Sujeto a modificaciones sin previo aviso • Sujeto a alterações sem aviso prévio • Υπόκειται σε αλλαγές χωρίς προειδοποίηση • Onceden haber verilmekszin değiştirilebilir • Kan utsättas för modifieringar utan att detta meddelas • Ret til ændringer forbeholdes • Voidaan tehdä muutoksia ilman ennakkoilmoitusta • Možnost změn bez předehlého upozornění • Poddawany modyfikacjom bez awizowania • Előzetes értesítés nélkül módosítható • Может быть изменено без предварительного уведомления • Podložno promjenama bez prethodne obavijesti • Lahko pride do sprememb brez predhodnega obvestila • Možnost zmien bez predošlého upozornenia • Poate fi modificat, fără preaviz • Objekto pakaitimai be perspėjimo • Var tikt mainits bez iepriekšēja bridinājuma • Võimalikud muudatused ilma ette teatamata • Podložno promenama bez prethodnog obaveštenja.

Form: 995 703 930 (12.10 D, F, GB, I, NL, E, P, GR, TR, S, DK, FIN, CZ, PO, HU, RU, HR, SLO, SK, RO, LT, LV, EE, CS)